



OWNER'S MANUAL

BASH / MTN



PRIVACY POLICY

To provide you the features described in this document and at our website (www.Serial1.com), this bike includes a built-in connected IoT device that uses cellular communications to receive and transmit data to Serial 1 and its service providers, including information about the bike, its location, and use of the bike. Go to <https://serial1.com/privacy-notice/> for more privacy information.

This bike should be used only by riders who have been provided all bike documentation and instructions, including descriptions of its built-in connectivity and cellular communication functions, and the features of the Serial 1 Mobile App as described at www.Serial1.com.

DECLARATION OF CONFORMITY

Our Serial 1 eBicycles and all language translations of our owner's manual comply with and meet the requirements laid out in the following standards. This is not an all-encompassing list:

- EN 15194:2017
- EN ISO 4210-2
- Machinery Directive 2006/42/EC
- CFR 1512

Our most up-to-date Declarations of Conformity are posted on our website at www.Serial1.com.

CZ - ZÁSADY OCHRANY OSOBNÍCH ÚDAJŮ

Abychom vám mohli poskytnout funkce popsané v tomto dokumentu a na našich webových stránkách (www.Serial1.com), toto kolo obsahuje vestavěné připojené zařízení IoT, které využívá mobilní komunikaci k příjmu a přenosu dat do Serial 1 a jeho poskytovatelům služeb, včetně informací o kole, jeho umístění a použití kola. Další informace o ochraně osobních údajů najdete na <https://serial1.com/privacy-notice/>.

Toto kolo by měli používat pouze jezdci, kterým byla poskytnuta veškerá dokumentace a pokyny ke kolu, včetně popisů jeho vestavěné konektivity a funkcí mobilní komunikace a funkcí Serial 1 Mobile App, jak je popsáno na www.Serial1.com.

DA - FORTROLIGHEDSPOLITIK

For at give dig de funktioner, der er beskrevet i dette dokument og på vores websted (www.Serial1.com), inkluderer denne cykel en indbygget tilsluttet IoT-enhed, der bruger mobilkommunikation til at modtage og transmittere data til Serial 1 og dets tjenesteudbydere, inklusive information om cyklen, dens placering og brug af cyklen. Gå til <https://serial1.com/privacy-notice/> for flere oplysninger om privatliv.

Denne cykel bør kun bruges af ryttere, som har modtaget al cykeldokumentation og instruktioner, inklusive beskrivelser af dens indbyggede tilslutningsmuligheder og mobilkommunikationsfunktioner og funktionerne i Serial 1 Mobile App som beskrevet på www.Serial1.com.

DE - DATENSCHUTZ-BESTIMMUNGEN

Um Ihnen die in diesem Dokument und auf unserer Website (www.Serial1.com) beschriebenen Funktionen bereitzustellen, enthält dieses Fahrrad ein integriertes verbundenes IoT-Gerät, das Mobilfunk verwendet, um Daten zu empfangen und an Serial 1 und seine Dienstanbieter zu übertragen, einschließlich Informationen über das Fahrrad, seinen Standort und die Verwendung des Fahrrads. Weitere Informationen zum Datenschutz finden Sie unter <https://serial1.com/privacy-notice/>.

Dieses Fahrrad sollte nur von Fahrern verwendet werden, denen alle Fahrradokumentationen und Anweisungen zur Verfügung gestellt wurden, einschließlich Beschreibungen der integrierten

Konnektivität und der Mobilfunkfunktionen sowie der Funktionen der Serial 1 Mobile App, wie unter www.Serial1.com beschrieben.

ES - POLÍTICA DE PRIVACIDAD

Para brindarle las funciones descritas en este documento y en nuestro sitio web (www.Serial1.com), esta bicicleta incluye un dispositivo IoT integrado que utiliza comunicaciones celulares para recibir y transmitir datos a Serial 1 y sus proveedores de servicios, incluida información sobre la bicicleta, su ubicación y el uso de la bicicleta. Vaya a <https://serial1.com/privacy-notice/> para obtener más información sobre privacidad.

Esta bicicleta solo debe ser utilizada por ciclistas que hayan recibido toda la documentación e instrucciones de la bicicleta, incluidas las descripciones de sus conexiones integradas y las funciones de comunicación celular, así como las funciones de la aplicación móvil Serial 1 descritas en www.Serial1.com.

FI - TIETOSUOJAKÄYTTÄNTÖ

Tässä asiakirjassa ja verkkosivustollamme (www.Serial1.com) kuvattujen ominaisuuksien tarjoamiseksi tässä pyörässä on sisäänrakennettu yhdistetty IoT-laitte, joka vastaanottaa ja lähettää Serial 1:lle ja sen palveluntarjoajille dataa, mukaan lukien tiedot matkapuhelinverkon kautta. pyörästä, sen sijainnista ja pyörän käytöstä. Siirry osoitteeseen <https://serial1.com/privacy-notice/> saadaksesi lisätietoja tietosuojasta.

Tätä pyörää saavat käyttää vain ajajat, joille on toimitettu kaikki pyörän dokumentaatiot ja ohjeet, mukaan lukien kuvaukset sen sisäänrakennetuista yhteyksistä ja matkapuhelinviestintätoiminnoista sekä Serial 1 - mobiilisovelluksen ominaisuuksista, jotka on kuvattu osoitteessa www.Serial1.com.

FR - POLITIQUE DE CONFIDENTIALITÉ

Pour vous fournir les fonctionnalités décrites dans ce document et sur notre site Web (www.Serial1.com), ce vélo comprend un appareil IoT connecté intégré qui utilise les communications cellulaires pour recevoir et transmettre des données à Serial 1 et à ses fournisseurs de services, y compris des informations sur le

vélo, son emplacement et son utilisation. Allez sur <https://serial1.com/privacy-notice/> pour plus d'informations sur la confidentialité.

Ce vélo ne doit être utilisé que par les cyclistes qui ont reçu toute la documentation et les instructions du vélo, y compris les descriptions de ses fonctions de connectivité et de communication cellulaire intégrées, et les fonctionnalités de l'application mobile Serial 1 telles que décrites sur www.Serial1.com.

HU - ADATVÉDELMI IRÁNYELVEK

Az ebben a dokumentumban és a weboldalunkon (www.Serial1.com) leírt funkciók biztosítása érdekében ez a kerékpár egy beépített csatlakoztatott IoT-eszköz tartalmaz, amely cellás kommunikációt használ az adatok fogadására és továbbítására a Serial 1 és szolgáltatói felé, beleértve az információkat is. a kerékpárról, annak elhelyezkedéséről és a kerékpár használatáról. További adatvédelmi információkra látogasson el a <https://serial1.com/privacy-notice/> oldalra.

Ezt a kerékpárt csak olyan versenyzők használhatják, akik megkapták a kerékpárhoz szükséges összes dokumentációt és utasítást, beleértve a beépített csatlakozási és mobilkommunikációs funkciók leírását, valamint a Serial 1 Mobile App szolgáltatásait a www.Serial1.com oldalon.

IT - POLITICA SULLA RISERVATEZZA

Per fornire le funzionalità descritte in questo documento e nel nostro sito Web (www.Serial1.com), questa bicicletta include un dispositivo IoT connesso integrato che utilizza comunicazioni cellulari per ricevere e trasmettere dati a Serial 1 e ai suoi fornitori di servizi, comprese le informazioni sulla bicicletta, la sua posizione e l'uso della bicicletta. Vai a <https://serial1.com/privacy-notice/> per ulteriori informazioni sulla privacy.

Questa bicicletta deve essere utilizzata solo da motociclisti a cui sono state fornite tutta la documentazione e le istruzioni relative alla bicicletta, comprese le descrizioni della connettività integrata e delle funzioni di comunicazione cellulare e le funzionalità dell'app mobile Serial 1 come descritto su www.Serial1.com.

NL - PRIVACYBELEID

Om u de functies te bieden die in dit document en op onze website (www.Serial1.com) worden beschreven, bevat deze fiets een ingebouwd verbonden IoT-apparaat dat mobiele communicatie gebruikt om gegevens te ontvangen en te verzenden naar Serial 1 en zijn serviceproviders, inclusief informatie over de fiets, de locatie en het gebruik van de fiets. Ga naar <https://serial1.com/privacy-notice/> voor meer privacy-informatie.

Deze fiets mag alleen worden gebruikt door rijders die alle fietsdocumentatie en -instructies hebben ontvangen, inclusief beschrijvingen van de ingebouwde connectiviteit en mobiele communicatiefuncties, en de functies van de Serial 1 Mobile App zoals beschreven op www.Serial1.com.

NO - PERSONVERN

For å gi deg funksjoner beskrevet i dette dokumentet og på nettstedet vårt (www.Serial1.com), inkluderer denne sykkelen en innebygd tilkoblet IoT-enhet som bruker mobilkommunikasjon til å motta og overføre data til Serial 1 og tjenesteleverandørene, inkluderer informasjon om sykkelen, dens plassering og bruk av sykkelen. Gå til <https://serial1.com/privacy-notice/> for mer personverninformasjon.

Denne sykkelen skal kun brukes av sykklistere som har mottatt all sykkeldokumentasjon og instruksjoner, inkluderer beskrivelser av dens innebygde tilkoblings- og mobilkommunikasjonsfunksjoner, og funksjonene til Serial 1 Mobile App som beskrevet på www.Serial1.com.

PL - POLITYKA PRYWATNOŚCI

Aby zapewnić Ci funkcje opisane w tym dokumencie i na naszej stronie internetowej (www.Serial1.com), ten rower zawiera wbudowane urządzenie IoT, które wykorzystuje komunikację komórkową do odbierania i przesyłania danych do Serial 1 i jego dostawców usług, w tym informacji o rowerze, jego lokalizacji i korzystaniu z roweru. Przejdź do <https://serial1.com/privacy-notice/>, aby uzyskać więcej informacji o prywatności.

Rower powinien być używany wyłącznie przez rowerzystów, którym udostępniono całą dokumentację i instrukcje dotyczące roweru, w tym opis jego wbudowanych funkcji łączności i komunikacji komórkowej oraz funkcji aplikacji mobilnej Serial 1 zgodnej z opisem na stronie www.Serial1.com.

PT - POLÍTICA DE PRIVACIDADE

Para fornecer a você os recursos descritos neste documento e em nosso site (www.Serial1.com), esta bicicleta inclui um dispositivo IoT conectado integrado que usa comunicações celulares para receber e transmitir dados para a Serial 1 e seus provedores de serviços, incluindo informações sobre a bicicleta, sua localização e uso da bicicleta. Acesse <https://serial1.com/privacy-notice/> para obter mais informações sobre privacidade.

Esta bicicleta deve ser usada apenas por ciclistas que receberam toda a documentação e instruções da bicicleta, incluindo descrições de sua conectividade integrada e funções de comunicação celular e os recursos do aplicativo móvel Serial 1, conforme descrito em www.Serial1.com.

SK - ZÁSADY OCHRANY OSOBNÝCH ÚDAJOV

Aby sme vám mohli poskytnúť funkcie popísané v tomto dokumente a na našej webovej stránke (www.Serial1.com), tento bicykel obsahuje vstavané pripojené IoT zariadenie, ktoré využíva mobilnú komunikáciu na príjem a prenos dát do Serial 1 a jej poskytovateľov služieb, vrátane informácií o bicykli, jeho umiestnení a používaní bicykla. Ďalšie informácie o ochrane osobných údajov nájdete na <https://serial1.com/privacy-notice/>.

Tento bicykel by mali používať iba jazdci, ktorým bola poskytnutá všetka dokumentácia a pokyny k bicyklu, vrátane popisov jeho vstavanej konektivity a funkcií mobilnej komunikácie a funkcií Serial 1 Mobile App, ako je popísané na www.Serial1.com.

SV - INTEGRITETSPOLICY

För att ge dig de funktioner som beskrivs i detta dokument och på vår webbplats (www.Serial1.com), inkluderar denna cykel en inbyggd ansluten IoT-enhet som använder mobilkommunikation för att ta emot och överföra data till Serial 1 och dess tjänsteleverantörer, inklusive information om cykeln, dess placering och användning av cykeln. Gå till <https://serial1.com/privacy-notice/> för mer sekretessinformation.

Denna cykel bör endast användas av förare som har fått all cykeldokumentation och instruktioner, inklusive beskrivningar av dess inbyggda anslutningsmöjligheter och funktionerna i Serial 1 Mobile App som beskrivs på www.Serial1.com.

WARNING

Lithium-ion batteries and/or products that contain lithium-ion batteries can expose you to chemicals including cobalt lithium nickel oxide, and nickel, which are known to the State of California to cause cancer and birth defects or other reproductive harm. For more information, go to www.P65Warnings.ca.gov.

TABLE OF CONTENTS

–		
YOUR OWNER'S MANUAL	1	
SAFETY DEFINITIONS	1	
SAFE OPERATION	2	
IN THE BOX	5	
SPECIFICATIONS	7	
UNBOXING	7	
ASSEMBLY	8	
FIT	13	
CHARGING THE BATTERY	15	
USB POWER	16	
DRIVETRAIN	17	
DISPLAY	17	
RIDE MODES	17	
		LIGHTING
		19
		BRAKE OPERATION
		19
		WEIGHT LIMITS
		19
		MAINTENANCE & SERVICE
		19
		WARRANTY & RETURNS
		24
		DECLARATION OF CONFORMITY
		24
		SERIAL 1 TRADEMARK INFORMATION
		24
		PATENTS
		24
		COPYRIGHT
		24
		REVISION LEVEL
		24
		NOTE
		24

YOUR OWNER'S MANUAL

Enjoy The Ride

From the whole Serial 1 Cycle Company crew, we thank you for embarking on your next riding journey with us! When enjoying your Serial 1 eBicycle, be sure to ride safely, respectfully, and within the limits of the law. Always wear a helmet, proper eyewear, and protective clothing. Never ride while under the influence of alcohol or drugs. Know your Serial 1 eBicycle and read and understand your owner's manual from cover to cover.

This manual has been prepared to acquaint you with the operation, care, and maintenance of your eBicycle and to provide you with important safety information. Follow these instructions carefully for your personal cycling safety and pleasure. Your owner's manual contains instructions for operation and minor maintenance. We recommend that any maintenance or major repairs, which may require special skills and tools, should

be performed by a competent professional. Please contact Serial 1 for more information on obtaining service.

NOTE

Read this manual in its entirety before your first ride. Make sure you understand all sections and issues. Not all eBicycles have all the features described in this manual. Contact Serial 1 if you have questions about the features of your eBicycle.

SAFETY DEFINITIONS

Take special notice of sections with the following headings:

WARNING

Indicates a potentially hazardous situation which, if not avoided, could result in death or serious injury.

CAUTION

Indicates a potentially hazardous situation which, if not avoided, may result in minor or moderate injury.

NOTE



Refers to additional important information about the given subject.



Safety Symbols

The following graphic symbols indicate potential safety hazards and avoidance actions to prevent a hazardous situation. The graphical symbols may be present in manuals, instructions, on the eBicycle, and/or parts & accessory product labels.

Hazard Symbols



A triangle represents a hazard symbol, alerting to a safety hazard.

	General hazard warning.
	Electric shock hazard.
	Flammable material hazard.

	Explosive material hazard.
	Hot surface hazard.

Prohibition Symbols

A circle with a line represents a prohibition symbol, indicating a situation to avoid which otherwise may lead to a hazard, personal injury, and/or property damage.

	General prohibition sign to signify a prohibited action.
	Keep away from open flame. Avoid smoking, flames, or sparks.

Action Symbols

A circle represents an action to take in order to avoid a potential hazard.

	Refer to appropriate manual or instructions.
---	--

SAFE OPERATION

Local Safety Regulations

Your Serial 1 eBicycle conforms to all safety standards and regulations effective on the date of manufacture.

Know and respect the rules of the road. It is your responsibility to comply with the laws and regulations of the areas where you ride. Read the safety information that is provided by your national, regional, or local traffic authority. Make sure all equipment required by law is installed and/or utilized and in good operating condition.

In most countries, regulations for the use of an eBicycle are the same as those for a standard bicycle. However, there may be local differences such as where you can ride, minimum rider age, or required equipment and registration. It is the rider's responsibility to know and obey local eBicycle regulations.

General Safety

WARNING



eBicycles are different than bicycles. They operate and handle differently. Unskilled or improper use could result in loss of control, death, or serious injury.

Always wear a helmet, appropriate to the type of riding you will be doing, when riding your eBicycle.

Keep body parts and other objects away from the moving belt or chain, turning pedals and cranks, and spinning wheels of your eBicycle. It is possible that entrapment may occur during normal use or maintenance.

Never tow a person or item (including a trailer) or allow the eBicycle to be towed.

Safe Operation

Before operating your new eBicycle, it is your responsibility to read and follow the operating and maintenance instructions in this manual and follow these rules for your personal safety.

WARNING



Striking an object, such as a curb or pothole, can cause internal tire and/or rim damage. If an object is struck, have the tire and rim inspected immediately by a trained professional. A damaged wheel can fail while riding and adversely affect stability and handling, which could result in death or serious injury.

WARNING



Always pay strict attention to road surfaces and wind conditions and keep both hands on the handlebar grips when riding. Any two wheeled vehicle may be subject to upsetting forces such as wind blasts from passing vehicles, holes in the pavement, rough road surfaces, rider control error, etc. These forces may influence the handling characteristics of your eBicycle. If this happens, reduce speed and guide the eBicycle with a relaxed grip to a controlled condition. Do not brake abruptly or force the handlebar. This may aggravate an unstable condition.

Brake Safety

WARNING



Apply front and rear brakes evenly. Favoring one brake accelerates wear and reduces braking efficiency. Operation with excessively worn brakes can lead to brake failure, which could result in death or serious injury.

Battery Safety

WARNING



This vehicle contains a rechargeable battery. An improperly handled or damaged battery can cause electrical shock and/or fire, which could result in death or serious injury.

Do not disassemble, short-circuit, or use battery in any way other than its intended purpose.

Do not connect to charger if battery is cracked or damaged due to impacts, falls, and other compromises to the integrity of the case or its contents.

Do not immerse battery in fluids such as water or acid.

Keep away from fire. Improper charging, impact, or exposure to fire can damage the battery.

Use only the lithium-ion battery and charger specified by the manufacturer. Charge the battery within operating temperature range of 32° to 113° F [0° to 45° C]. Charge the battery before use if unused for more than one month.

WARNING



A damaged battery can leak electrolyte. Contact with electrolyte can cause serious chemical burns or blindness. If electrolyte comes in contact with eyes, skin, or clothing rinse affected area with clean water and seek medical attention immediately.

Wet Weather Riding

WARNING



When riding on wet roads, brake efficiency and traction are greatly reduced, resulting in increased braking distances. Failure to use care when braking, accelerating, or turning on wet roads can cause loss of control, which could result in death or serious injury.

Rider Visibility

Riding an eBicycle at night or in other poor visibility conditions is more dangerous than riding during the day. A bicyclist can be difficult for motorists and pedestrians to see. If you are going to ride in those conditions, consult a qualified service provider about equipment that improves your ability to see and be seen by others. Find qualified service providers at www.Serial1.com.

WARNING



The Consumer Product Safety Commission requires eBicycles to be equipped with front, rear, pedal, and side reflectors. Be sure reflectors are properly mounted. Poor visibility of rider to motorists can result in death or serious injury.

eBicycle reflectors are designed to reflect vehicle lights and streetlights to help be seen and recognized as a moving bicyclist.

Check reflectors and mounting brackets regularly to make sure that they are clean, straight, unbroken, and securely mounted. Replace damaged reflectors and straighten or tighten any that are bent or loose.

When riding under conditions of poor visibility, check and be sure you comply with all local laws about night riding, and take these additional precautions:

- Wear light colored, reflective clothing and accessories, such as a reflective vest, reflective arm and leg bands, reflective stripes on your helmet, or flashing lights attached to your body and/or your eBicycle.
- Verify clothing or anything you may be carrying on the eBicycle does not obstruct a reflector or lamp.

Use Conditions

Your eBicycle has a frame sticker that indicates its use condition. Ride only in the use condition specified for your bicycle type.

BASH/MTN eBicycles are designed for **Use Condition 2**: suitable for road and trail riding, with drops/jumps limited to 6 in [15 cm] in height.

WARNING



Serial 1 eBicycles are designed to perform under specific use conditions. Operating the eBicycle under conditions outside of or beyond the specified use conditions can result in a crash which could cause death or serious injury.

Do not use this eBicycle for extreme, stunt, or competition riding. It is not designed for this type of riding.

Parts & Accessories

If there is a conflict between the information in this manual and information provided by a component manufacturer, always follow the component manufacturer's instruction.

IN THE BOX

Your eBicycle box is provided with the following contents:

- Serial 1 owner's manual
- eBicycle frame (assembled)
- Battery
- Fork
- Handlebars
- Rear wheel

- Front wheel

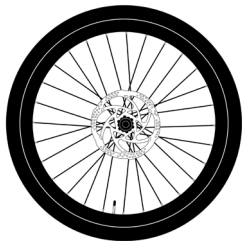

Saddle/Seatpost

- BASH/MTN comes with a suspension seatpost and saddle that need to be installed into the bike

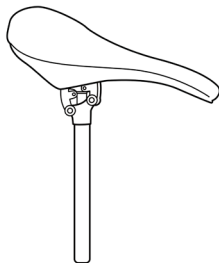

Small Parts Box

- Torque tool

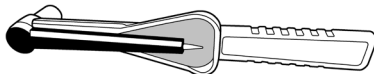

- Multi-tool

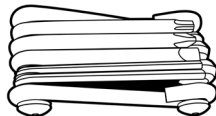

- Keys

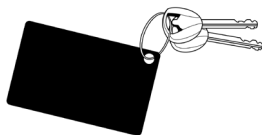

- Bell



- Pedals

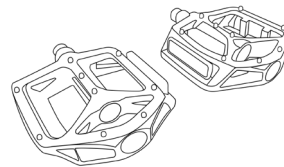

- Battery charger and adapter

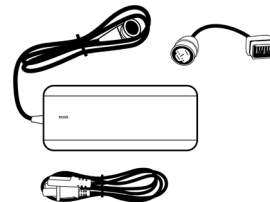

- Reflectors (front/rear, EU spoke, and US spoke shown)

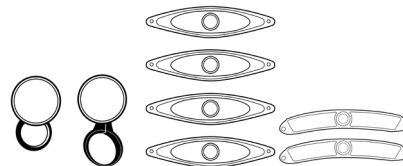

- Sidestand

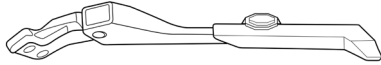

- Associated fasteners

NOTE

The preceding images are representational illustrations only. The actual components provided may differ slightly.

SPECIFICATIONS

NOTE

Specifications in this publication may not match those of official certification in some markets due to timing of publication printing, variance in testing methods, and/or eBicycle differences. Customers seeking officially recognized regulatory specifications for their eBicycle should refer to certification documents posted at www.Serial1.com.

Serial 1 reserves the right to change specifications, equipment, or designs at any time without notice and without incurring obligation.

NOTE

The A-weighted emission sound pressure level at the driver ears is less than 70 dB(A).

Table 1: Specified Tires

Size	Rec. Tire Pressure	Max Pressure
27.5 x 2.6	28 PSI [1.9 Bar]	58 PSI [4.0 Bar]

/MTN tires are equipped with Presta valves.

Table 2: eBicycle Weights

S	M	L	XL
48.2 lb [21.9 kg]	49.0 lb [22.2 kg]	49.8 lb [22.6 kg]	50.5 lb [22.9 kg]

UNBOXING

Preparation

You will need adequate room to move around the box. We recommend at least 8 x 4 ft [2 x 1 m] of space.

Do not cut through the box. We recommend that you save your box for at least 14 days in case of the need to return.

Do not remove any of the protective paper from the eBicycle frame until you are done with the assembly.

NOTE

You can follow along with our unboxing and assembly videos at www.Serial1.com.

Unboxing Steps

1. Cut and discard straps
2. Lift the outer box and set aside

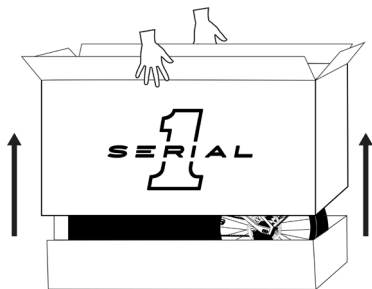

3. Remove the owner's manual and read through it fully
4. Check for all main components according to the IN THE BOX section of this manual
5. Remove foam, saddle and seatpost and set aside, and cut and discard any zip-ties

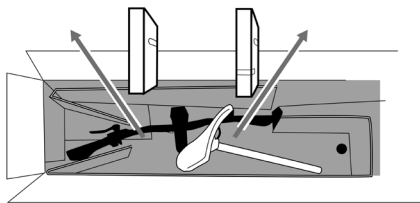

6. Remove top tray, front wheel box, small parts box, and front box (if applicable) and set aside

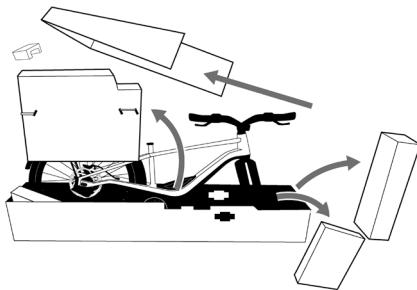

7. Check the contents of the small parts box according to the IN THE BOX section of this manual

ASSEMBLY

NOTE

We have designed your eBicycle to be assembled safely and with high quality by an individual at home. However, if you decide you would instead like some help with the assembly process, please contact

a qualified service provider or contact us at www.Serial1.com.

Assembly Steps

1. Remove the battery

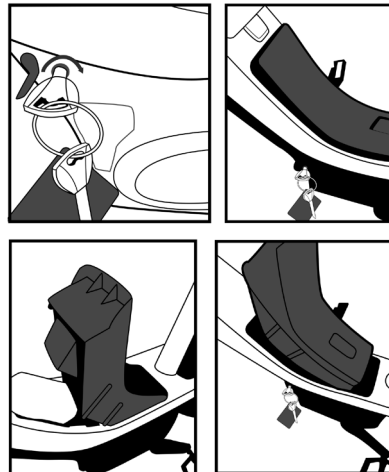

2. Lift front of bike to remove tray from under front axle

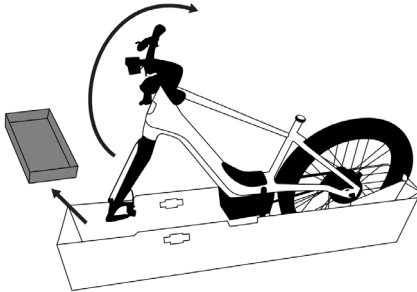
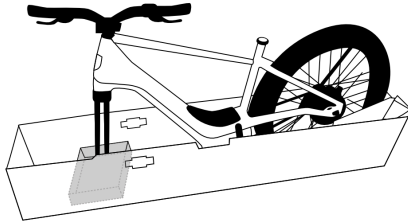

3. Pull the two perforated edges of the tray down
- The front edge will remove completely, while the rear will remain attached
4. Install tray in center notches of lower box and rest the bike, elevated, on the tray
- The black stamped arrow on the tray points toward the front wheel when installed correctly



5. Install front wheel

- Remove front axle

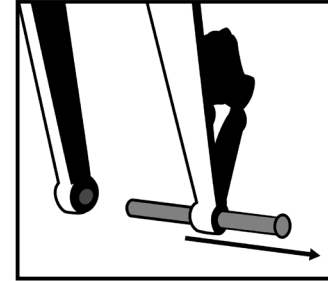

- Remove plastic spacer from brake caliper. Avoid applying brakes without a wheel installed

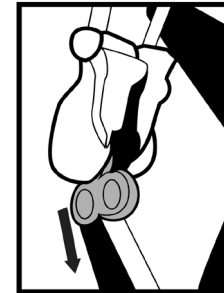

- Fold down front end of lower box tray
- Fit brake rotor into caliper

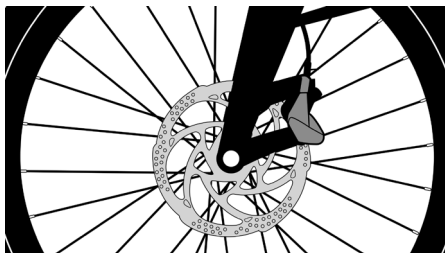

- Align and insert axle through fork and wheel
- Tighten to 11 Nm using torque tool

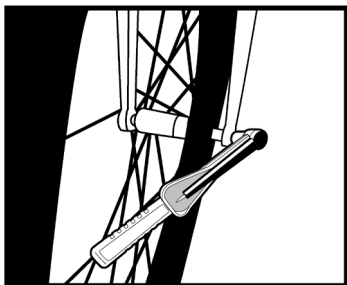

6. Remove any remaining ties between eBicycle and packaging
7. Lift bike, remove tray, and roll bike out of box

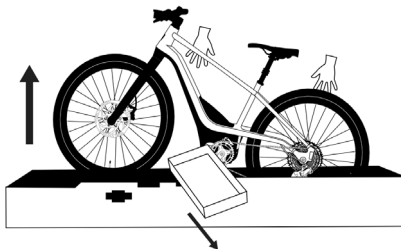

8. Install sidestand

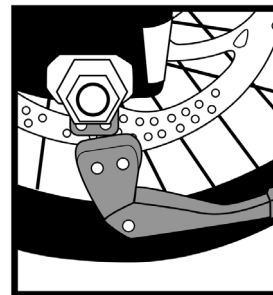

- Tighten to 9 Nm using torque tool



9. Install pedals

- The end of each pedal is marked with either an “L” or “R”, indicating the side of the bike as seen by the rider when seated on the bike.
- The Left pedal has 3 lines on the pedal spindle. The Right pedal spindle is smooth.
- The Left pedal is reverse threaded, or left-hand threaded.

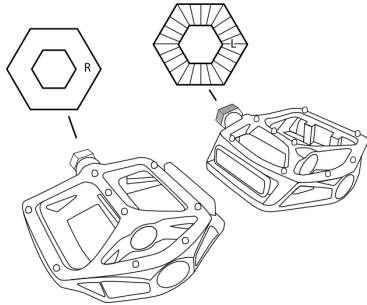

- Tighten using multi-tool. Finalize tightening with a pedal wrench (not supplied) to 35Nm

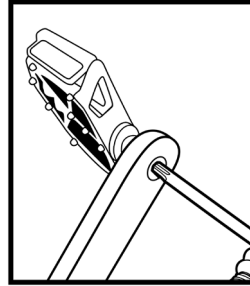

10. Install seatpost

- Loosen clamp screw using multi-tool

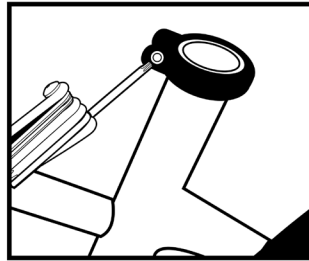

- Insert seatpost to desired height (see FIT section for additional direction)

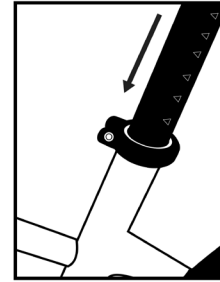

- Tighten to 6 Nm using torque tool

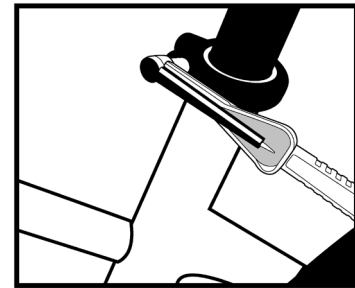

11. Install bell

- Disassemble using multi-tool

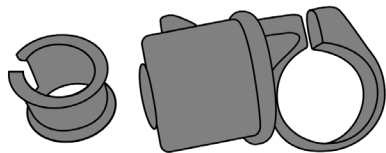

- Wrap inner sleeve around handlebar to the right of the right brake handle

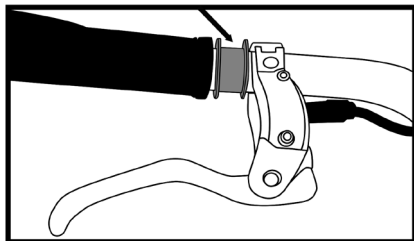

- Wrap bell around inner sleeve, tighten screw using multi-tool

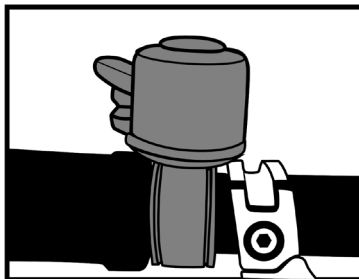

12. Install post reflectors

- Wrap the front post reflector (white) around the handlebar to the right of the headlamp. Tighten screw using multi-tool.

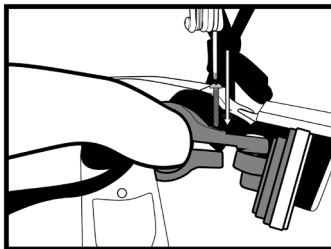

- Wrap the rear post reflector (red) around the seatpost below the saddle. Tighten screw using multi-tool.

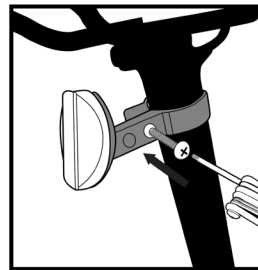

13. Install spoke reflectors (Method 1)

- Fit the circular center of the reflector around a spoke

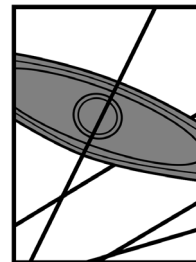

- Screw a circular locking nut into the slot, tightening using multi-tool

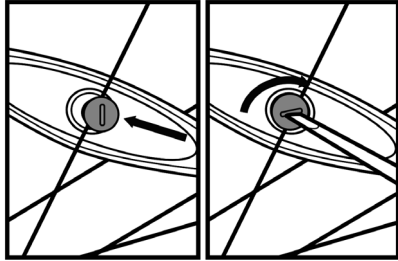

14. Install spoke reflectors (Method 2)

- Wrap a plastic clamp around a spoke

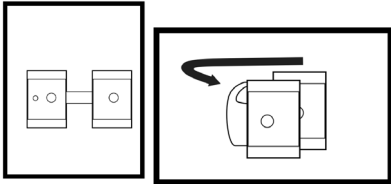

- Fit clamp to the end of a reflector
- Screw the pieces together, tightening using multi-tool

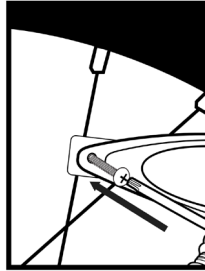

Torque Specifications

Always tighten fasteners to the correct torque to ensure the integrity of the eBicycle. In case of a conflict between this manual and information provided by a component manufacturer, consult with Serial 1 or the component's customer service representatives for clarification.

Table 3: Torque Values

Part	Tool Size	Torque	Notes
Handlebar	4mm ○	6 Nm	Tighten bottom two, then top two screws
Handlebar stem	4mm ○	6 Nm	If necessary, for service
Saddle rail clamp	5mm ○	16 Nm	If necessary, for service
Seatpost clamp	4mm ○	6 Nm	Set the height, then torque
Axles (wheels)	6mm ○	11 Nm	Align brake disc rotor between brake pads before inserting axle

FIT

Verify your eBicycle is the correct size. Correct fit is essential for a safe and pleasant ride.

Standover Height

Standover height is the basic element of eBicycle fit. It is the distance from the ground to the middle of the top tube. When straddling the top tube of a Step-Over style bike, you should have 1 – 2 in [2.5 – 5 cm] of clearance between yourself and the bike.

Saddle Position

To get the most performance and comfort from your eBicycle, correct saddle adjustment is important. If the saddle position is not comfortable for you, adjust the saddle or seatpost or see a qualified service provider.

The saddle can be adjusted in three directions:

- Up and down
- Front and back
- Saddle angle

Adjust your saddle position without exceeding the limits set by the height of the top of the seat tube and the "minimum insertion" or "maximum extension" mark on the seatpost.

1. While standing next to your eBicycle, loosen the seat clamp with the multi-tool and raise your saddle to the height of your hip bone. Re-tighten the seat clamp with the torque tool to 6 Nm.

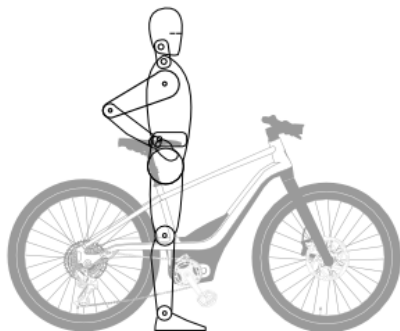

2. Sit on your bike and bring the pedals / crank arms perpendicular to the ground. Your leg should be locked straight and your knee fully locked. If it is not, get off the bike and slowly increase the height of the saddle, repeating as necessary until the correct position is attained.

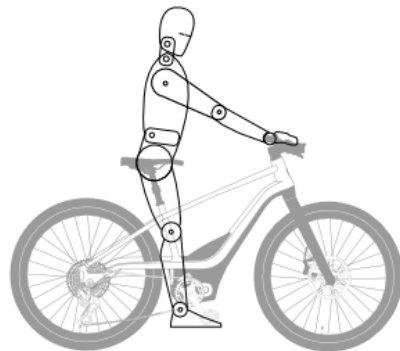

Handlebar Height

The eBicycle is equipped with a "threadless" stem and is not height adjustable.

CHARGING THE BATTERY

WARNING



Only use the provided charger to charge the battery. The charger is specifically designed to work with this battery and terminals. The use of any other charger can cause damage to the battery and/or injury to the user.

Your eBicycle will be delivered to you with the battery installed, with a State of Charge (SOC) less than 30%. It is recommended that you charge your new eBicycle battery fully after initial assembly and before every future ride.

The battery may be charged in or out of the eBicycle. Battery status indicator lights will indicate battery level while charging. Disconnect charger when status lights indicate battery is fully charged.

Always unplug a battery after it has completed its charging cycle.

Installed in eBicycle

1. Locate the charging port on the lower left-hand side of the motor cover.
2. Open the cover on the charging port. Be careful not to tear or pull off the cover.

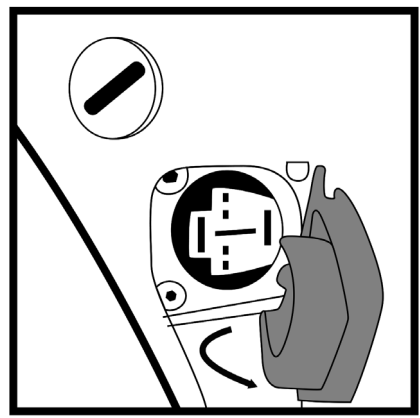

3. Plug the charger into a wall outlet.

4. Check that the charger plug and the port are free from dirt and debris. Insert the charger plug into the charging port.

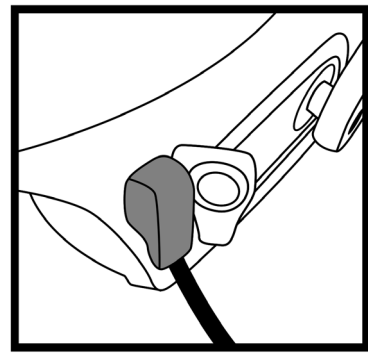

5. The LED indicator on the battery charger will turn solid green when the battery is fully charged. Once fully charged, disconnect the charger from the battery and the outlet.
6. Ensure that you securely close the charge port cover.

NOTE

The handlebar display cannot be turned on while the battery is charging.

Removed from eBicycle

1. Remove the battery from the eBicycle.

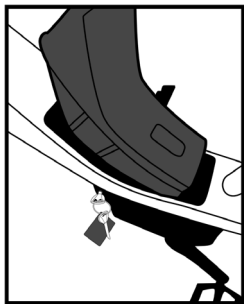

2. Place the battery in a dry, well-ventilated area near the battery charger.

3. Connect the battery adapter cord to the main charger cord.

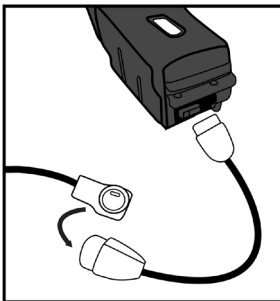

4. Plug the charger into a wall outlet.
5. Insert the adapter cord into the charging port on the battery.

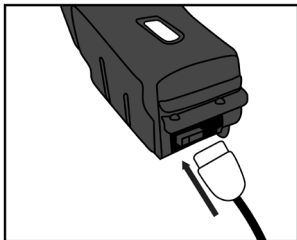

6. The LED indicator on the battery charger will turn solid green when the battery is fully charged. Once fully charged, disconnect the charger from the battery and the outlet.

USB POWER

The BASH/MTN comes with a USB-C plug adapter secured directly below the headlamp.

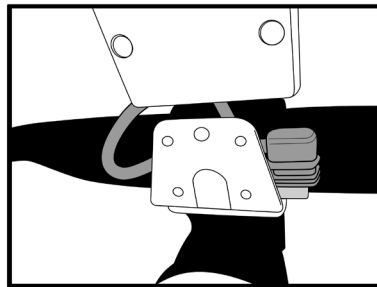

The USB plug can provide power to a mobile device such as a cellphone. The maximum power level of 10W is supplied by the internal eBicycle battery. If the

battery is not installed or is depleted the USB plug will not provide power.

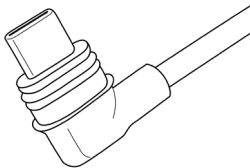

DRIVETRAIN

Drive Motor

The drive motor is mid-mounted with placement near the pedal crank assembly. An electronic torque sensor automatically recognizes the pressure the rider applies to the pedals and instantly provides a proportionate amount of electric drive assistance.

Belt Drive

The drive motor is connected to the rear wheel assembly with a carbon fiber-reinforced drive belt (similar to motorcycle

drive belts). The drive belt provides smooth, quiet, and low-maintenance operation.

DISPLAY

Every eBicycle includes a display attached to the left handlebar. The display directly controls the eBicycle when utilizing the battery powered components. It will not function without battery power but is not needed to use the eBicycle as a traditional bicycle under pedal power only.

Ergonomically arranged thumb-and-forefinger controls on all models allow the rider to operate the displays without lifting a hand off the handlebar.

The Power button is located on the back side of the display. To turn the bike on or off, press and hold the Power button for at least 1 second before releasing.



“Remote” Display



BASH/MTN models utilize a Brose “Remote” display with an LED indicator. The LED indicator can show the selected ride mode, battery charge level, and headlamp on/off status.

RIDE MODES

Serial 1 eBicycles by default have 4 selectable Ride Modes, a Walk Assist, and an Off Mode. The current selectable ride mode will be indicated on the display (LED indicator).

Eco Mode



Best used in flat-and-favorable conditions when you want just a gentle amount of assistance without unnecessarily depleting the battery.

Tour Mode



Best used when you desire a consistent-but-still-transparent level of electric assistance, for the optimal blend of assistance and battery economy under mixed riding conditions.

Sport Mode



Best used when you want pronounced assistance away from corners or over rolling hills, or to ride further or faster than you would under your own power alone.

Boost Mode



Best used when confronting a steep hill, a strong headwind, or any other condition where you might require a sustained boost of substantial assistance.

Walk Assist



A push-button “walk-assist” function which provides a low level of forward motion to help easily maneuver the eBicycle at walking speeds, especially when there is a need to push the eBicycle up a hill.

Off



Ride Modes can be turned to an Off position, which will provide no additional pedal assist. However, lighting and the

display will still be active if the battery has charge.

LIGHTING

Your eBicycle features integrated lighting for safety and convenience.

- The LED front headtube badge lighting (“Signature Light”) and the rear taillamp are illuminated any time the eBicycle is turned on.
- A button on the display illuminates the LED headlamp.
- The rear brake lamp automatically illuminates upon deceleration.
- If the eBicycle is laid on its side (either purposefully or accidentally) while powered on, the rear lights will flash an SOS to alert passerby.

BRAKE OPERATION

The front brake lever controls the front wheel brake and is located on the left handlebar. Operate the brake lever with the fingers of the left hand. The rear brake

lever controls the rear wheel brake and is located on the right handlebar. Operate the brake lever with the fingers of the right hand.

NOTE

The direction of brake operation may be reversed if your country requires a different configuration (for example, the United Kingdom).

WEIGHT LIMITS

CAUTION



Do not exceed maximum weight limits.

Table 4: Maximum Weight Limits

Rider and Luggage Max Weight	Total Max Weight
220 lb [100 kg]	280 lb [128 kg]

MAINTENANCE & SERVICE

For all service concerns or questions, please visit our Help Center at www.Serial1.com for additional support or to contact our Support team directly.

WARNING



Always remove the battery prior to performing any maintenance or service.

Services should be performed by a certified bike technician, unless you have the proper tools, service data, and are mechanically qualified. Find qualified service providers at www.Serial1.com.

CAUTION



Replace safety-critical components with genuine replacement parts. Using parts or accessories not approved by Serial 1

can adversely affect performance, stability, or handling, which could result in death or serious injury.

NOTE

The use of parts and service procedures other than Serial 1 approved parts and service procedures or performing any work that may be deemed as “tampering” may void the limited warranty.

Tampering is defined as “purposefully removing or replacing the internals or externals of your eBicycle or components in a way that may alter the original design or function.”

Battery Maintenance

The battery is designed only to work with a Serial 1 eBicycle. Use of the battery for any other purpose will void the warranty and can cause harm to property and people. There is no special maintenance required for a Serial 1 eBicycle battery.

CAUTION



Handle the battery with care. Do not drop or impact the battery. Mishandling the battery could lead to severe damage or over-heating. In rare cases, a mishandled or severely impacted battery could potentially catch fire. If you suspect damage to your battery, contact Serial 1 immediately.

Batteries are water-resistant for normal storage and riding conditions but are not to be fully submerged.

Store the battery in less than 80% relative humidity and within a temperature range of 14°F to 113°F [-10°C to 45°C]. If a battery will sit idle for longer than 3 months, it should be fully charged prior to storage and again after every subsequent 3 months in storage.

Discontinue use of a battery that has damage due to impacts, falls, or other

compromises to the integrity of the case or its contents.

Drivetrain Maintenance

The carbon drive belt on the Serial 1 eBicycle only requires occasional tensioning, as outlined in the Regular Service Intervals.

Table 5: Drive Belt Tension

Smooth	Rough
45 to 60 Hz [35 to 45 lbs]	60 to 75 Hz [45 to 53 lbs]

Lubrication

Use a general lubricant on the following items:

- Sidestand (if it is making noise)

NOTE

Avoid getting any lubricant on the brake rotors.

Brake Maintenance

Your Serial 1 eBicycle is equipped with hydraulic disc brakes. Hydraulic brakes are self-adjusting and provide ease of use and control.

WARNING



Brakes are a critical safety component. Improperly serviced brakes can adversely affect brake performance, which could result in death or serious injury.

If your hydraulic disc brakes require service (line bleeding, caliper adjustment, or pad replacement) we recommend contacting a qualified service provider. Find qualified service providers at www.Serial1.com.

Table 6: Brake Sizing

Piston-Calipers	Rotor Thickness	Rotor Diam
4	2.3 mm	203 mm

Transportation

Remove the battery from the eBicycle and store elsewhere in the vehicle while transporting the eBicycle.

Always respect local laws about transportation of an eBicycle.

Because Li-Ion batteries of this size and power are considered "dangerous goods, class 9" when transporting, regulations may restrict the transport of separate Li-Ion batteries in some places. The restrictions apply to most airlines and some trucking companies. If you intend to ship or travel with your eBicycle (with battery installed), check with local regulations and the airline or carrier beforehand.

CAUTION



An eBicycle is heavier than a normal bicycle. If transporting on a vehicle, be aware of the maximum load capacity of the vehicle's roof, hitch mount, and/or the eBicycle carrier. Refer to the vehicle manufacturer's manuals for details.

Cleaning

Wipe the external surfaces of your eBicycle with a damp cloth.

CAUTION



Do not use a pressure washer to clean your eBicycle. Using a pressure washer can result in equipment damage.

Lamp Service

All lamps are sealed units, without access to individual light bulbs. Service on a lamp requires the entire lamp unit to be replaced.

Regular Service Intervals

Service must be performed at specified intervals to keep your eBicycle operating at peak performance.

NOTE

- *Perform maintenance more frequently in severe riding conditions such as extreme temperatures, dusty environments, rough roads, long storage conditions, short runs, or heavy stop & go traffic.*
- *Perform spoke tension check at every 10 hours or after a hard ride over rough roads.*
- *Regular maintenance needs to continue for the entire time the eBicycle is owned.*

CAUTION



As with all mechanical components subjected to wear and stresses, fatigue will occur. If the design life of a component has been exceeded, it may suddenly fail, possibly causing injury or damage. Regular servicing can help identify potential issues. The following table is a minimum recommendation.

Table 7: Minimum Service Intervals

Rec. Service (repeated at every interval)	Each ride	1 mo.	6 mo.	12 mo.
	0 mi [0 km]	250 mi [400 km]	1500 mi [2400 km]	3000 mi [4800 km]
	Check tire pressure and tread, wheel rims for damage	X	X	X
Charge battery fully	X	X	X	X
Check brake functionality	X	X	X	X
Check lamp and reflector functionality	X	X	X	X
Check bell functionality	X	X	X	X
Verify handlebars and fork/front wheel turn	X	X	X	X

Rec. Service (repeated at every interval)	Each ride	1 mo.	6 mo.	12 mo.
	0 mi [0 km]	250 mi [400 km]	1500 mi [2400 km]	3000 mi [4800 km]
Inspect brake pads and discs for wear and alignment		X	X	X
Check wheel spoke tightness		X	X	X
Check handlebar clamp fastener screw torque		X	X	X
Check axle nut torque		X	X	X
Inspect and lubricate kick stand and pedals		X	X	X

Rec. Service (repeated at every interval)	Each ride	1 mo.	6 mo.	12 mo.
	0 mi [0 km]	250 mi [400 km]	1500 mi [2400 km]	3000 mi [4800 km]
Inspect frame for cracks, breaks, nicks, failed welds		X	X	X
Road test to verify system functions		X	X	X
Check sprocket alignment and belt tension			X	X
Inspect brakes for leaks, damage				X
True wheels				X
Check and adjust all bike bolt torque values				X

WARRANTY & RETURNS

Our most up-to-date Warranty and Returns policies are posted on our website at www.Serial1.com. We encourage every customer to register their warranty at that site.

DECLARATION OF CONFORMITY

Our Serial 1 eBicycles and all language translations of our owner's manual comply with and meet the requirements laid out in the following standards. This is not an all-encompassing list:

- EN 15194:2017
- EN ISO 4210-2
- Machinery Directive 2006/42/EC
- CFR 1512

Our most up-to-date Declarations of Conformity are posted on our website at www.Serial1.com.

SERIAL 1 TRADEMARK INFORMATION

BASH/MTN and Serial 1 are among the trademarks of Serial 1 Cycle Company.

PATENTS

Serial 1 products are covered by one or more United States and international patents or pending patent applications.

COPYRIGHT

ALL RIGHTS RESERVED.

©2022 Serial 1 Cycle Company

3451 N Triumph Blvd
Suite 100
Lehi, UT 84043
United States of America

REVISION LEVEL

Version 1

The English version of this printed owner's manual is the "Original Instruction" version and was last revised on February 3, 2022 (2022-02-03).

NOTE

VAROVÁNÍ

Lithium-iontové baterie a/nebo výrobky které obsahují lithium-iontové baterie vás mohou vystavit chemikáliím včetně kobaltu oxidu lithného niklu a niklu, o nichž je ve státě Kalifornie známo, že způsobují rakovinu a vrozené vady nebo jiné poškození reprodukce. Další informace naleznete na adrese www.P65Warnings.ca.gov.

OBSAH

NÁVOD K OBSLUZE	1
BEZPEČNOSTNÍ DEFINICE	1
BEZPEČNÝ PROVOZ	2
CO JE V KRABICI	5
SPECIFIKACE	7
VYBALENÍ Z KRABICE	7
MONTÁŽ	8
SPRÁVNÝ VÝBĚR KOLA A NASTAVENÍ	14
NABÍJENÍ BATERIE	15
ZDROJ USB	17
HNACÍ ÚSTROJÍ	17
DISPLEJ	18
JÍZDNÍ REŽIMY	18
OSVĚTLENÍ	20
BRZDY	20

HMOTNOSTNÍ LIMITY	20
ÚDRŽBA A SERVIS	20
ZÁRUKA A VRÁCENÍ	25
PROHLÁŠENÍ O SHODĚ	25
OCHRANNÉ ZNÁMKY	25
PATENTY	25
AUTORSKÁ PRÁVA	25
ÚROVEŇ REVIZE	25
POZNÁM	25

NÁVOD K OBSLUZE

Užijte si jízdu!

Za celou posádku společnosti Serial 1 Cycle Company vám děkujeme, že jste se s námi vydali na další jízdu! Při jízdě na vašem novém elektrokole Serial 1, se ujistěte, že jezdíte bezpečně, s respektem a v mezích zákona. Vždy noste přilbu, vhodné brýle a ochranný oděv. Nikdy nejezděte pod vlivem alkoholu nebo drog. Poznejte své elektrokolo Serial 1 a přečtěte si návod k obsluze od začátku až do konce, abyste mu porozuměli.

Tento návod k obsluze byl vytvořen, aby vás seznámil s provozem, péčí a údržbou o vaše elektrokolo a poskytli vám důležité bezpečnostní informace. Pečlivě dodržujte tyto pokyny pro zajištění vaší osobní bezpečnosti a potěšení z jízdy na kole. Návod k obsluze zahrnuje pokyny pro provoz a drobnou údržbu. Doporučujeme, aby veškerou údržbu nebo větší opravy, které mohou vyžadovat speciální dovednosti a nástroje, prováděl

kvalifikovaný odborník. Pro další informace ohledně servisních služeb se obraťte na společnost Serial 1.

POZNÁMKA

Před první jízdou si přečtěte tento návod k obsluze. Ujistěte, že rozumíte všem informacím obsaženým v tomto návodu. Ne všechna elektrokola mají všechny funkce popsané v tomto návodu. Pokud máte dotazy ohledně funkcí vašeho elektrokola, obraťte se na společnost Serial 1.

BEZPEČNOSTNÍ DEFINICE

Zvláštní pozornost věnujte částem s následujícími nadpisy:

VAROVÁNÍ

Označuje potenciálně nebezpečnou situaci, která může, pokud se jí nevyhnete, mít za následek smrt nebo vážné zranění.

UPOZORNĚNÍ

Označuje potenciálně nebezpečnou situaci, která může, pokud se jí nevyhnete, vést k lehkému nebo středně těžkému zranění.

POZNÁMKA

Odkazuje na další důležité informace o daném předmětu.

Bezpečnostní symboly

Následující grafické symboly označují potenciální bezpečnostní rizika a preventivní opatření, aby k nebezpečným situacím nedocházelo. Grafické symboly se mohou vyskytovat v návodu k obsluze, pokynech k použití, na elektrokole a/nebo na štítcích náhradních dílů a příslušenství.

Výstražné symboly

Trojúhelník představuje výstražný symbol, který upozorňuje na bezpečnostní riziko.

	Obecné varování před nebezpečím.
	Nebezpečí úrazu elektrickým proudem.
	Hořlavý materiál.
	Výbušný materiál.
	Horký povrch.

Zákazové symboly

Kruh s čarou představuje zákazový symbol, který označuje situaci, které je třeba se vyhnout, která by jinak mohla vést k nebezpečí, zranění osob nebo poškození majetku.

	Obecná zákazová značka k označení zakázané činnosti.
---	--

	Chraňte před otevřeným plamenem. Vyvarujte se jisker, plamenů, žáru a kouření.
---	--

Symboly pro přijetí opatření

Kruh představuje opatření, které je třeba přijmout, aby se předešlo možnému riziku.

	Viz příslušný návod nebo pokyny.
---	----------------------------------

BEZPEČNÝ PROVOZ

Místní bezpečnostní předpisy

Vaše elektrokolo Serial 1 vyhovuje všem bezpečnostním normám a předpisům platným v den výroby.

Buďte seznámeni s pravidly silničního provozu a respektujte je. Je vaší odpovědností dodržovat zákony a předpisy v oblastech, kde jezdíte. Přečtěte si bezpečnostní informace poskytnuté vašim

národním, regionálním nebo místním dopravním úřadem. Zajistěte, aby bylo veškeré vybavení, které musí být podle zákona nainstalováno a/nebo používáno, v dobrém provozním stavu.

Ve většině zemí jsou předpisy pro používání elektrokola stejné jako předpisy pro běžné kolo. Mohou však existovat místní rozdíly, například to, kde můžete jezdit, minimální věk jezdce nebo požadované vybavení a registrace. Jezdec je povinen znát a dodržovat místní předpisy pro elektrokola.

Obecná bezpečnost

VAROVÁNÍ



Elektrokola jsou jiná než klasická kola. Fungují odlišně a zacházení s nimi je také odlišné. Nekvalifikované nebo nesprávné použití může mít za následek ztrátu kontroly, smrt nebo vážné zranění.

Při jízdě na elektrokole vždy používejte cyklistickou přilbu, která odpovídá schváleným bezpečnostním normám.

Části těla a jiné předměty udržujte v bezpečné vzdálenosti od pohybujícího se pásu nebo řetězu, otočných pedálů a klik a otáčejících se kol elektrokola. Je možné, že při běžném používání nebo údržbě může dojít k zachycení oděvu nebo části těla.

Nikdy za elektrokolem netahejte osobu nebo předmět (včetně přívěsu) ani nedovolte jeho odtažení.

Bezpečný provoz

Před uvedením vašeho nového elektrokola do provozu, je vaší odpovědností přečíst si a dodržovat pokyny pro provoz a údržbu uvedené v tomto návodu a tyto pokyny dodržovat pro vaši osobní bezpečnost.

VAROVÁNÍ



Náraz do předmětu, jako je obrubník nebo výmol, může poškodit vnitřní část pneumatiky nebo ráfku. Pokud dojde k nárazu do předmětu, nechte pneumatiku a ráfku neprodleně zkontrolovat vyškoleným odborníkem. Poškozené kolo může během jízdy selhat a nepříznivě ovlivnit stabilitu a ovladatelnost, což může mít za následek smrt nebo vážné zranění.

VAROVÁNÍ



Při jízdě vždy věnujte zvýšenou pozornost povrchu vozovky a povětrnostním podmínkám a pevně se držte oběma rukama řídítek. Každé dvoukolové vozidlo může být vystaveno rušivým silám, jako jsou nárazy větru od projíždějících vozidel, díry v

chodníku, nerovný povrch vozovky, chyba řízení na straně jezdce atd. Tyto síly mohou ovlivnit jízdní vlastnosti vašeho elektrokola. Pokud k tomu dojde, snižte rychlost a v klidu přiveďte elektrokolo pod kontrolu. Nebrzděte prudce ani netlačte silou na řídítka. To by mohlo nestabilní stav ještě zhoršit.

Bezpečné brzdění

VAROVÁNÍ



Přední a zadní brzdu používejte rovnoměrně. Upřednostňování jedné brzdy zrychluje opotřebení a snižuje brzdnu účinnost. Provoz s nadměrně opotřeбенými brzdami může vést k jejich selhání, což může mít za následek smrt nebo vážné zranění.

Bezpečnost baterie

VAROVÁNÍ



Toto vozidlo obsahuje dobíjecí baterii. Baterie se kterými bylo nesprávně zacházeno nebo poškozené baterie mohou způsobit úraz elektrickým proudem a / nebo požár, což může mít za následek smrt nebo vážné zranění.

Baterii nerozebírejte, nezkratujte ani nepoužívejte jiným způsobem, než k jakému je určena.

Nepřipojujte k nabíječce, pokud je baterie prasklá nebo poškozená v důsledku nárazu nebo pádu a nebo pokud je obal nebo jeho obsah jinak kompromitován.

Neponořujte baterii do tekutin, jako je voda nebo kyselina.

Chraňte před ohněm. Nesprávné nabíjení, náraz nebo vystavení ohni mohou baterii poškodit.

Používejte pouze lithium-iontovou baterii a nabíječku určenou výrobcem. Nabíjejte baterii v rozsahu provozních teplot 0° až 45 °C. Pokud baterii nepoužíváte déle než jeden měsíc, před použitím ji nabijte.

VAROVÁNÍ



Z poškozené baterie může unikat elektrolyt. Kontakt s elektrolytem může způsobit vážné chemické popáleniny nebo slepotu. Dojde-li ke kontaktu elektrolytu s očima, pokožkou nebo oděvem, opláchněte zasažené místo čistou vodou a okamžitě vyhledejte lékařskou pomoc.

Jízda ve vlhkém počasí

VAROVÁNÍ



Při jízdě na mokré vozovce se výrazně sníží účinnost brzd a trakce, což má za

následek prodloužení brzdné dráhy. Nedodržení opatrnosti při brzdění, zrychlování nebo zatáčení na mokré vozovce může způsobit ztrátu kontroly nad vozidlem, což může mít za následek smrt nebo vážné zranění.

Viditelnost jezdce

Jízda na elektrokole v noci nebo za špatných podmínek viditelnosti je nebezpečnější než jízda ve dne. Pro motoristy a chodce může být obtížné cyklistu vidět. Pokud se chystáte jezdit za těchto podmínek, poraďte se s kvalifikovaným poskytovatelem služeb ohledně vybavení, které zlepší vaši schopnost vidět a být viděn ostatními. Kvalifikovaný servis naleznete na www.Serial1.com.

VAROVÁNÍ



Komise pro bezpečnost spotřebního zboží (CPSC) vyžaduje, aby byla

elektrokola vybavena předními, zadními, bočními a pedálovými reflektory.

Ujistěte se, že jsou reflektory správně namontovány. Špatná viditelnost jezdce motoristy může mít za následek smrt nebo vážné zranění.

Odrázky elektrokola jsou navrženy tak, aby odrážely světla vozidel a pouličního osvětlení a cyklista tak byl pro projíždějící vozidla viditelný.

Pravidelně kontrolujte odrázky a montážní konzoly, abyste se ujistili, že jsou čisté, rovné, neporušené a bezpečně namontované. Poškozené odrázky vyměňte a ohnuté nebo uvolněné narovnejte nebo utáhněte.

Při jízdě za špatných podmínek viditelnosti zkontrolujte a ujistěte se, že dodržíte všechny místní zákony o noční jízdě, a dodržujte tato další opatření:

- Noste světle zbarvené reflexní oblečení a doplňky, jako je reflexní vesta, reflexní pásky na ruce a nohy, reflexní prvky na přilbě nebo blikající

světla připevněná k vašemu tělu a/nebo elektrokolu.

- Ujistěte se, že oblečení nebo cokoli, co s sebou při jízdě na elektrokole nosíte, neblokuje reflektor nebo světlo.

Podmínky použití

Vaše elektrokolo má na rámu štítek s podmínkami použití. Jezděte pouze za podmínek stanovených pro váš typ kola.

Elektrokola BASH/MTN jsou navržena pro **podmínky použití 2**: vhodná pro jízdu po silnicích a stezkách se sníženými a zvýšenými omezenými na 15 cm [6 palců] výšky.

VAROVÁNÍ



Elektrokola Serial 1 jsou navržena tak, aby fungovala za konkrétních podmínek použití. Provozování elektrokola za podmínek mimo stanovené podmínky použití může mít za následek nehodu,

která může způsobit smrt nebo vážné zranění.

Nepoužívejte toto elektrokolo pro jízdu v terénu. Není určeno pro tento typ jízdy.

Nepoužívejte toto elektrokolo pro extrémní, kaskadérské nebo soutěžní ježdění. Není určeno pro tento typ jízdy.

Náhradní díly a příslušenství

Pokud se informace v tomto návodu neshodují s informacemi poskytnutými výrobcem součástí, vždy postupujte podle pokynů výrobce součástí.

CO JE V KRABICI

Krabice spolu s vaším elektrokolem obsahuje následující:

- Návod k obsluze Serial 1
- Rám elektrokola (smontovaný)
- Baterie
- Vidlice

- Řídítka
- Zadní kolo
- Přední kolo



Sedlo/sedlovka

- Elektrokolo BASH/MTN se dodává s odpruženou sedlovkou a sedlem, které je nutné namontovat do kola

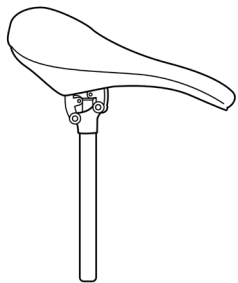

Krabice s malými díly

- Momentový klíč

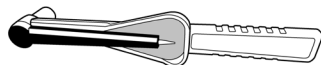

- Víceúčelový nástroj

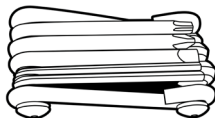

- Klíče

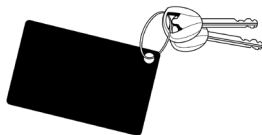

- Zvonek

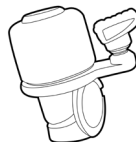

- Pedály

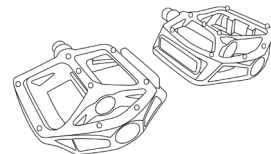

- Nabíječka baterií a adaptér

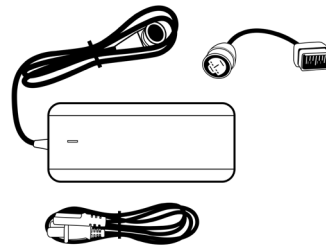

- Odrazky (přední/zadní, podle požadavků EU a podle požadavků USA jsou zobrazeny níže)

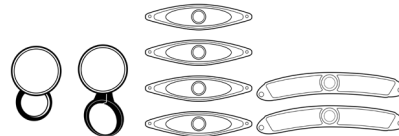

- Boční stojánek

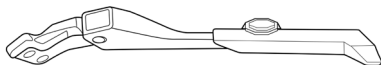

- Dodatečný upevňovač

POZNÁMKA

Obrázky výše jsou pouze ilustrační.
Dodané díly se mohou mírně lišit.

SPECIFIKACE

POZNÁMKA

Specifikace v tomto návodu se nemusí shodovat se specifikacemi oficiální certifikace na některých trzích kvůli době jeho vytištění, rozdílům v testovacích metodách a/nebo rozdílům v elektrokole. Oficiální specifikace pro vaše elektrokolo naleznete v certifikačních dokumentech na stránce www.Serial1.com.

Společnost Serial 1 si vyhrazuje právo kdykoli bez upozornění a bez závazků změnit specifikace, vybavení nebo design.

POZNÁMKA

Hladina akustického tlaku A v uších jezdce je nižší než 70 dB(A).

Pneumatiky /CTY jsou vybaveny ventily Presta.

Tabulka 1: Pneumatiky

Rozměry	Doporuč. tlak v pneumatikách	Maximální tlak
27,5 x 2,6	28 PSI [1,9 bar]	58 PSI [4,0 bar]

Pneumatiky /MTN jsou vybaveny ventily Presta.

Tabulka 2: Hmotnost elektrokola

S	M	L	XL
48,2 lb [21,9 kg]	49,0 lb [22,2 kg]	49,8 lb [22,6 kg]	50,5 lb [22,9 kg]

VYBALENÍ Z KRABICE

Příprava

Pro manipulaci s krabicí budete potřebovat dostatečný prostor. Doporučujeme prostor alespoň 2 x 1 m.

Neprořezávejte krabici. Doporučujeme krabici uschovat po dobu alespoň 14 dnů pro případ, že byste chtěli zboží vrátit.

Neodstraňujte z rámu elektrokola ochrannou fólii, dokud s montáží neskončíte.

POZNÁMKA

Můžete postupovat podle videa „vybalení z krabice a montáž“, které naleznete na stránce www.Serial1.com.

Postup vybalení z krabice

1. Odřízněte a vyhodte pásky
2. Nadzvedněte vnější část krabice a odložte ji stranou

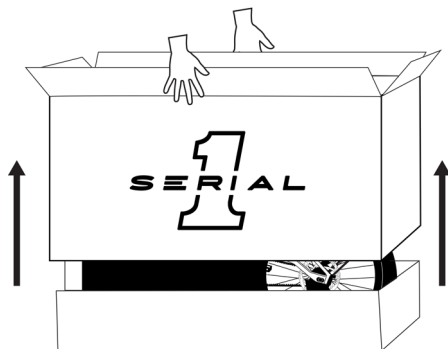

3. Vyměňte návod k obsluze a celý si ho přečtěte
4. Zkontrolujte všechny hlavní komponenty podle části CO JE V KRABICI
5. Odstraňte pěnu, vyndejte sedlo a sedlovku a odložte je stranou a odstříhnete a zlikvidujte všechny stahovací pásy

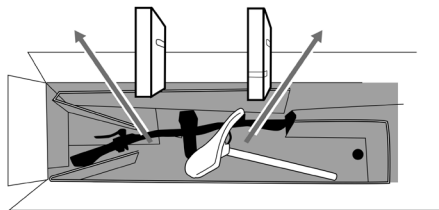

6. Odstraňte horní kryt a vyndejte krabici s předním kolem, krabici s malými díly a přední krabici (je-li součástí dodávky) a odložte je stranou

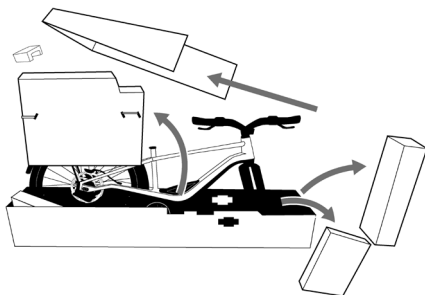

7. Zkontrolujte obsah krabice s malými díly podle části CO JE V KRABICI

MONTÁŽ

POZNÁMKA

Elektrokolo jsme navrhli tak, aby mohlo být bezpečně a kvalitě sestaveno jakoukoli osobou v pohodlí domova. Pokud se však rozhodnete, že s montáží budete potřebovat pomoc, kontaktujte kvalifikovaného poskytovatele těchto služeb nebo se obraťte na nás www.Serial1.com.

Postup montáže

1. Vyměňte baterii

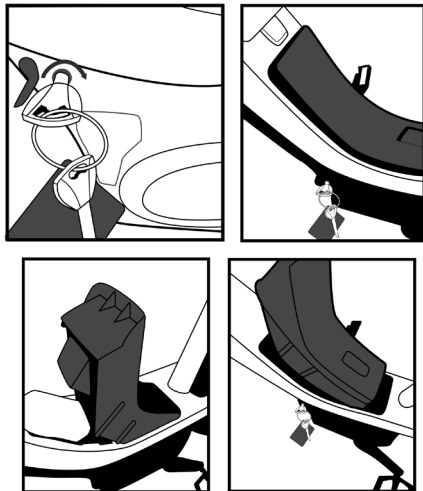

2. Zvedněte přední část kola a vyjměte podstavec pod přední nápravou

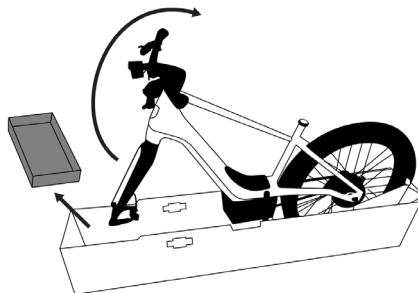
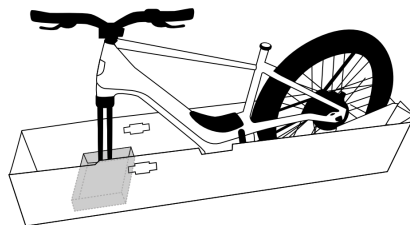

3. Zatlačte dvě perforované hrany podstavce směrem dolů

- Přední hrana se zcela odstraní, zatímco zadní zůstane připojená

4. Podstavec zasuňte do středových zářezů ve spodní krabici a kolo položte na podstavec

- Pokud je podstavec správně nasazen, černá šipka na podstavci směřuje k přednímu kolu

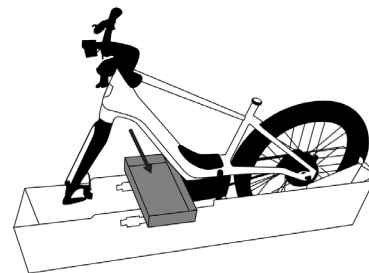

5. Namontujte přední kolo

- Demontujte přední nápravu

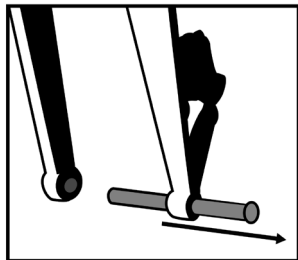

- Odstraňte plastovou podložku z brzdového třmenu. Vyhněte se stisknutí brzd, dokud není namontováno kolo

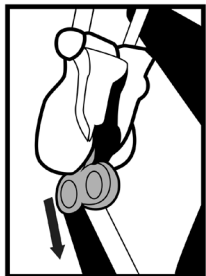

- Sklopte přední konec podstavce spodní krabice
- Vložte brzdový kotouč do třmenu

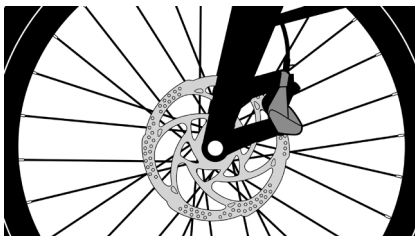

- Vyrovnajte a zasuňte nápravu přes vidlici a kolo
- Utáhněte na 11 Nm pomocí momentového klíče

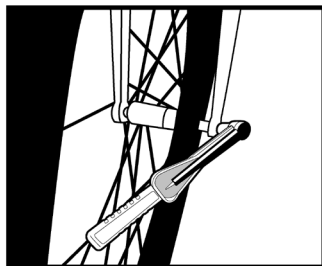

- 6. Odstraňte všechny zbývající vazby mezi elektrokolem a obalem
- 7. Zvedněte kolo, vyjměte podstavec, vysuňte kolo z krabice

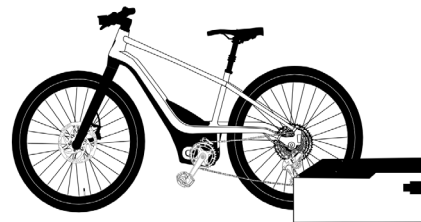
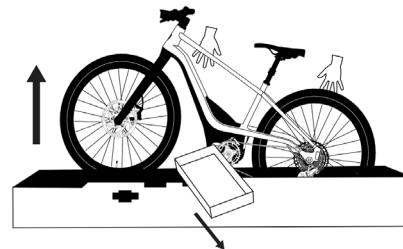

8. Namontujte boční stojan

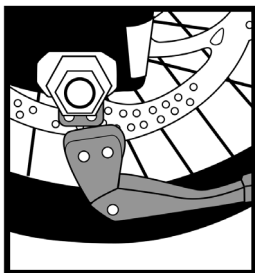

- Utáhněte na 9 Nm pomocí momentového klíče

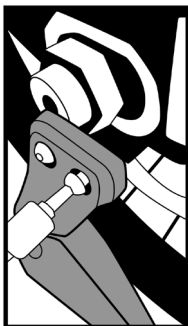

9. Namontujte pedály

- Konec každého pedálu je označen buď „L“ nebo „R“, což označuje stranu kola z pohledu jezdce, když sedí na kole.
- Levý pedál má na hřídeli 3 čáry. Hřídel pravého pedálu je hladká.
- Levý pedál má zpětný závit nebo levý závit.

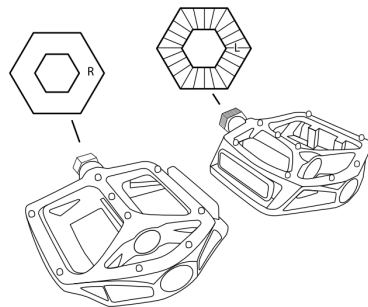

- Pedály utáhněte pomocí víceúčelového nástroje. Dotáhněte pedály pomocí pedálového klíče (není součástí dodávky) na 35 Nm

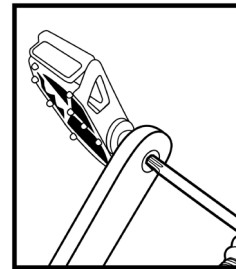

10. Namontujte sedlovku

- Pomocí víceúčelového nástroje povolte upínací šroub

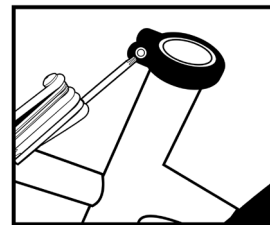

- Vložte sedlovku do požadované výšky (další informace naleznete v části SPRÁVNÝ VÝBĚR KOLA A NASTAVENÍ)

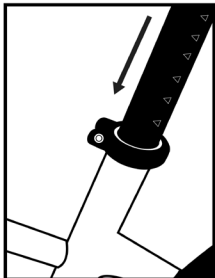

- Utáhněte na 6 Nm pomocí momentového klíče

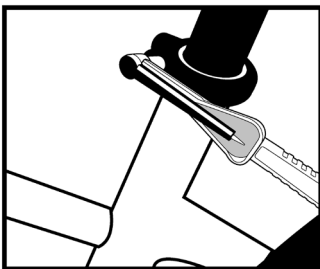

11. Namontujte zvonek

- Demontujte pomocí víceúčelového nástroje

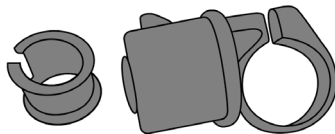

- Omotejte vnitřní objímku kolem řídítka vpravo od pravé brzdové páčky

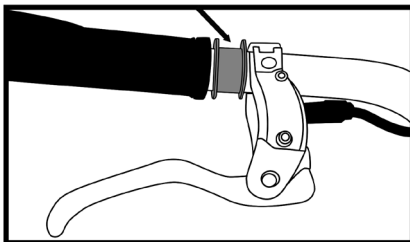

- Zvonek nasadíte na vnitřní objímku a utáhněte šroub pomocí víceúčelového nástroje

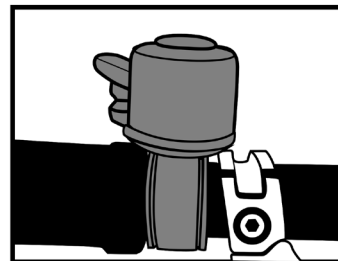

12. Namontujte odrazky s držákem

- Nasadíte přední odrazku (bílou) na řídítka vpravo od světla. Utáhněte šroub pomocí víceúčelového nástroje.

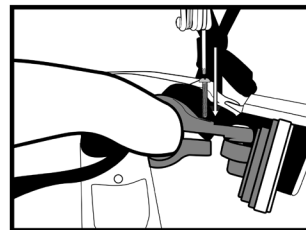

- Nasadíte zadní odrazku (červenou) na sedlovku pod sedlem. Utáhněte šroub pomocí víceúčelového nástroje.

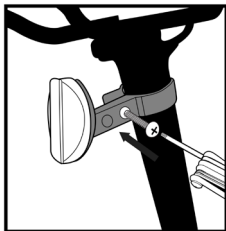

13. Namontujte odrazky na paprsky kola (metoda 1)

- Upevněte kruhový střed reflektoru kolem paprsku

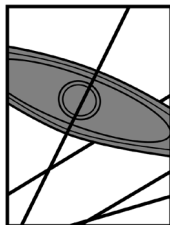

- Zašroubujte do drážky kruhovou pojistnou matici a utáhněte ji pomocí víceúčelového nástroje

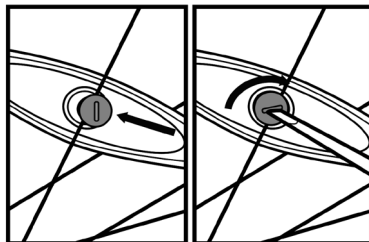

14. Namontujte odrazky na paprsky kola (metoda 2)

- Nasadíte plastovou svorku na paprsek kola

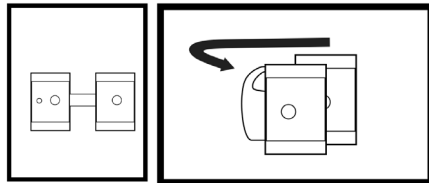

- Konec odrazky nasadíte na svorku

- Sešroubujte je dohromady a utáhněte pomocí víceúčelového nástroje

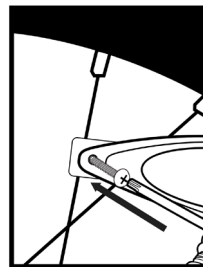

Specifikace točivého momentu

Upevňovací prvky vždy utáhněte správným momentem, aby byla zajištěna integrita elektrokola. V případě, že se informace v tomto návodu neshodují s informacemi poskytnutými výrobcem součástí se obraťte na společnost Serial 1 nebo zástupce zákaznického servisu výrobce součástí.

Tabulka 3: Hodnoty točivého momentu

Součástka	Velikost nástroje	Točivý momen	Poznámky
Řídítka	4 mm ○	6 Nm	Utáhněte dva spodní a poté dva horní šrouby
Představec na řídítka	4 mm ○	6 Nm	V případě potřeby, pro servis
Sedlová svorka	5 mm ○	16 Nm	V případě potřeby, pro servis
Svorka sedlovky	4 mm ○	6 Nm	Nastavte výšku a poté točivý moment
Nápravy (kola)	6 mm ○	11 Nm	Před vložením nápravy opatrně srovnajte brzdový kotouč mezi brzdovými destičkami

SPRÁVNÝ VÝBĚR KOLA A NASTAVENÍ

Ověřte, zda má vaše elektrokolo správnou velikost. Správný výběr kola je nezbytný pro bezpečnou a příjemnou jízdu.

Výška rámu od země

Výška rámu od země je při výběru správného elektrokola základním elementem.

Je to vzdálenost mezi zemí a středem horní trubky. Když sedíte na horní trubce kola ve stylu Step-Over, měli byste mít mezi vámi a kolem 1–2 palce [2,5–5 cm].

Poloha sedla

Pro maximální výkon a pohodlí při jízdě na elektrokole, je důležité správné nastavení sedla. Pokud vám poloha sedla nevyhovuje, upravte sedlo nebo sedlovku nebo se obraťte na kvalifikovaný servis.

Sedlo lze nastavit ve třech směrech:

- Nahoru a dolů
- Dopředu a dozadu
- Úhel sedla

Upravte polohu sedla, aniž byste překročili limity stanovené výškou horní části sedlové trubky a značkou „minimální zasunutí“ nebo „maximální vysunutí“ na sedlovce.

1. Když stojíte vedle svého elektrokola, uvolněte pomocí víceúčelového nástroje svorku sedla a sedlo vysuňte do výšky vaší pánevní kosti. Znovu utáhněte svorku sedla momentovým klíčem na 6 Nm.

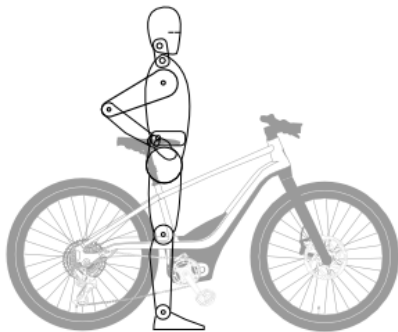

2. Posadte se na kolo a pedály / kliky nasměrujte kolmo k zemi. Jednu nohu byste měli mít zcela nataženou a druhou nohu ohnutou. Pokud tomu tak není, sestupte z kola a pomalu zvyšujte výšku sedla, podle potřeby opakujte, dokud nedosáhnete správné polohy.

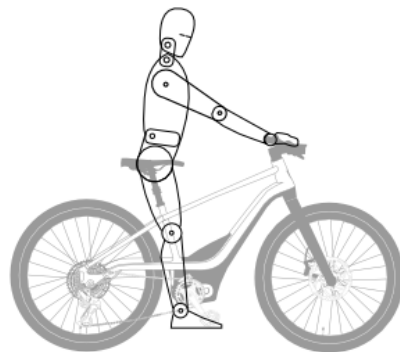

Výška řídítek

Elektrokolo je vybaveno „bezzávitovým“ představcem a není výškově nastavitelné.

NABÍJENÍ BATERIE

VAROVÁNÍ



K nabíjení baterie používejte pouze dodanou nabíječku. Nabíječka je speciálně navržena pro práci s touto

baterií a svorkami. Použití jakékoli jiné nabíječky může způsobit poškození baterie a/nebo zranění uživatele.

Vaše elektrokolo vám bude dodáno s nainstalovanou baterií, se stavem nabití (SOC) méně než 30 %. Doporučuje se, abyste baterii vašeho nového elektrokola plně nabili po prvním sestavení a před každou další jízdou.

Baterii lze nabíjet jak uvnitř, tak vně rámu. Kontrolky stavu baterie indikují úroveň nabití baterie během nabíjení. Odpojte nabíječku, když stavové kontrolky indikují, že je baterie plně nabitá.

Po dokončení nabíjecího cyklu baterii vždy odpojte.

Nabíjení uvnitř rámu

1. Vyhledejte nabíjecí port na levé dolní straně krytu motoru.
2. Otevřete kryt nabíjecího portu. Dávejte pozor, abyste kryt nepoškodili nebo neodtrhli.

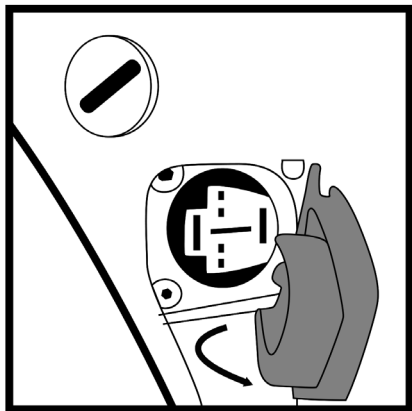

3. Zapojte nabíječku do zásuvky.

4. Ujistěte se, že na zástrčce a portu nabíječky nejsou žádné nečistoty. Zasuňte zástrčku nabíječky do nabíjecího portu.

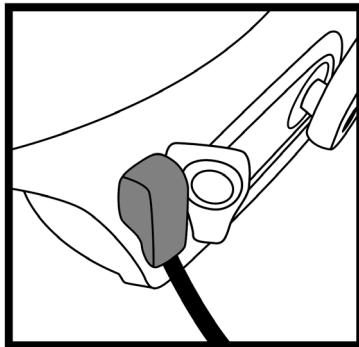

5. Jakmile je baterie plně nabitá, LED kontrolka na nabíječce baterií se rozsvítí zeleně. Po úplném nabití odpojte nabíječku od baterie a zásuvky.
6. Ujistěte se, že jste nadějně uzavřeli kryt portu nabíječky

POZNÁMKA

Během nabíjení baterie není možné zapnout displej na říditkách.

Nabíjení vně rámu

1. Vyjměte baterii z rámu.

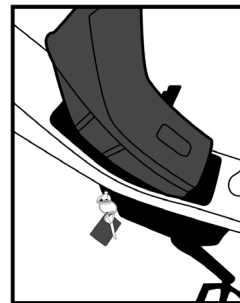

2. Umístěte baterii na suché a dobře větrané místo v blízkosti nabíječky baterií.

3. Připojte kabel adaptéru baterie k hlavnímu kabelu nabíječky.

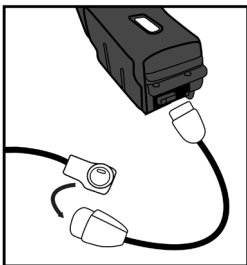

4. Zapojte nabíječku do zásuvky.
5. Zasuňte kabel adaptéru do nabíjecího portu na baterii.

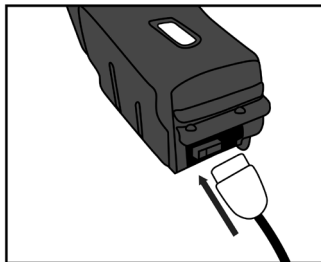

6. Jakmile je baterie plně nabitá, LED kontrolka na nabíječce baterií se rozsvítí zeleně. Po úplném nabití odpojte nabíječku od baterie a zásuvky.

ZDROJ USB

Elektrokolo BASH/MTN je dodáváno s adaptérem USB-C upevněným přímo pod čelovkou.

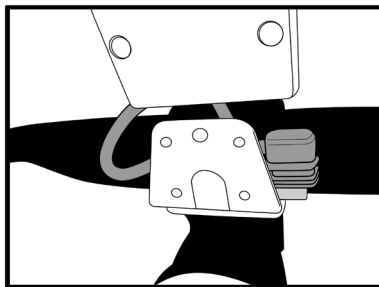

Konektor USB může napájet mobilní zařízení, jako je mobilní telefon. Vnitřní baterie elektrokola dodává maximální výkon 10 W. Pokud není baterie

nainstalována nebo je vybitá, konektor USB nebude poskytovat napájení.

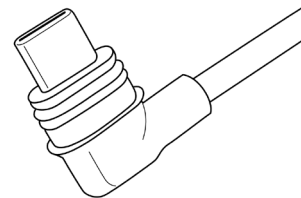

HNACÍ ÚSTROJÍ

Hnací motor

Hnací motor je namontován uprostřed a je umístěn v blízkosti sestavy kliky pedálu. Elektronický senzor točivého momentu automaticky rozpoznává tlak, kterým jezdec působí na pedály, a okamžitě poskytuje přiměřené množství elektrického pohonu.

Hnací řemen

Hnací motor je spojen se sestavou zadního kola hnacím řemenem vyztuženým uhlíkovými vlákny (podobně jako hnací řemeny motocyklů). Hnací řemen zajišťuje hladký, tichý a nenáročný provoz.

Plynule variabilní řazení

Vaše elektrokolo může být vybaveno elektronicky řízeným plynule variabilním řazením (continuous variable transmission, CVT), které zajišťuje plynulé řazení a přenos síly při jakékoli rychlosti. Není nutné žádné řazení; převodovka automaticky upravuje převodový poměr podle změn terénu nebo rychlosti. Převodovka je zcela uzavřená bez jakýchkoli odkrytých součástí a nevyžaduje žádnou údržbu.

DISPLEJ

Každé elektrokolo má displej připojený k levému řídítku. Displej elektrokolo přímo ovládá a využívá k tomu komponenty napájené baterií. Nebude fungovat bez napájení z baterie, ale není nutný, pokud elektrokolo budete používat jako klasické jízdní kolo poháněné pouze šlapáním.

Ergonomicky uspořádané ovládací prvky ovládané palcem a ukazováčkem u všech modelů umožňují jezdcům ovládat displej bez zvednutí ruky z řídítek.

Tlačítko napájení se nachází na zadní straně displeje. Elektrokolo zapnete nebo vypnete stisknutím a udržením tlačítka napájení během alespoň 1 sekundy.

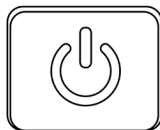

Displej „Remote“



Modely BASH/MTN využívají Brose „Remote“ displej s LED indikátorem. LED indikátor může zobrazit vybraný jízdní režim, úroveň nabití baterie a stav zapnutí/vypnutí světel.

JÍZDNÍ REŽIMY

Elektrokola společnosti Serial 1 mají ve výchozím nastavení 4 volitelné jízdní režimy, Walk Assist a režim Off. Aktuální volitelný jízdní režim bude zobrazen na displeji (buď na obrazovce, nebo LED indikátoru).

Režim Eco



Nejlépe se používá rovných cestách a při příznivých podmínkách, když potřebujete jen malou elektrickou asistenci bez zbytečného vybití baterie.

Režim Tour



Nejlépe se hodí, když toužíte po konzistentní, ale přesto transparentní úrovni elektrické asistence, pro optimální kombinaci asistence a úspory baterie za smíšených jízdních podmínek.

Režim Sport



Nejlépe se hodí, když chcete výraznou asistenci bez zatáček nebo přes kopce, nebo pokud chcete jet dále nebo rychleji, než by tomu bylo bez asistence.

Režim Boost



Nejlépe se hodí, když čelíte strmému kopci, silnému povětří nebo jakékoli jiné situaci, kdy byste mohli vyžadovat trvalou posílenou asistenci.

Walk Assist



Funkce „walk-assist“ poskytuje nízkou úroveň pohybu vpřed, což usnadňuje manévrování s elektrokolem za rychlosti chůze, zvláště když je potřeba elektrokolo tlačít do kopce.

Off



Jízdní režim lze přepnout do polohy Vypnuto, což neposkytuje žádnou další asistenci. Pokud je však baterie nabitá, osvětlení a displej budou stále zapnuté.

OSVĚTLENÍ

Vaše elektrokolo má integrované osvětlení pro vaši bezpečnost a pohodlí.

- Přední LED světlo („Signature Light“) a zadní koncové světlo se rozsvítí při každém zapnutí elektrokola.
- Tlačítko na displeji rozsvítí LED světlomet.
- Zadní brzdové světlo se při zpomalení automaticky rozsvítí.
- Pokud je elektrokolo položeno na bok (ať už záměrně nebo náhodně) při zapnutém napájení, zadní světla zablikají SOS, aby upozornila kolemjdoucí.

BRZDY

Páka přední brzdy umístěná na řídítkách vlevo ovládá brzdu předního kola. Tuto páku ovládejte prsty levé ruky. Páka zadní brzdy umístěná na řídítkách vpravo ovládá brzdu zadního kola. Tuto páku ovládejte prsty pravé ruky.

POZNÁMKA

Směr brzdění může být obrácen, pokud vaše země vyžaduje jinou konfiguraci (například Spojené království).

HMOTNOSTNÍ LIMITY

UPOZORNĚNÍ



Nepřekračujte maximální hmotnostní limity.

Tabulka 4: Maximální hmotnostní limity

Maximální hmotnost jezdce a zavazadla	Celková maximální hmotnost
220 lb [100 kg]	280 lb [128 kg]

ÚDRŽBA A SERVIS

V případě jakýchkoli problémů nebo dotazů týkajících se služeb navštivte další centrum

nápovědy na adrese www.Serial1.com, kde můžete získat další podporu, nebo přímo kontaktovat náš tým podpory.

VAROVÁNÍ



Před prováděním jakékoli údržby nebo servisu vždy vyjměte baterii.

Servis by měl provádět certifikovaný technik, pokud ovšem nemáte vy sami správné nástroje, servisní údaje a nejste mechanicky kvalifikovaní. Kvalifikovaný servis naleznete na www.Serial1.com.

UPOZORNĚNÍ



Díly důležité pro bezpečnost vyměňujte pouze za originální náhradní díly. Použití dílů nebo příslušenství, které společnost Serial 1 neschválila, může nepříznivě ovlivnit výkon, stabilitu nebo

manipulaci, což může mít za následek smrt nebo vážné zranění.

POZNÁMKA

Použití jiných dílů a servisních postupů než schválených společností Serial 1 nebo provádění jakékoli práce, která může být považována za „neoprávněnou manipulaci“, může vést ke zrušení omezené záruky.

Neoprávněná manipulace je definována jako „záměrné odstranění nebo nahrazení vnitřních nebo vnějších částí nebo komponentů vašeho elektrokola způsobem, který může změnit jeho původní design nebo funkci.“

Údržba baterie

Baterie je určena pouze pro provoz s elektrokolem Serial 1. Používání baterie k jiným účelům vede ke ztrátě záruky a může vést ke škodám na majetku a zranění osob. Baterie elektrokola Serial 1 nevyžaduje žádnou speciální údržbu.

UPOZORNĚNÍ



S baterií zacházejte opatrně. Chraňte baterii před pádem a nárazem. Nesprávná manipulace s baterií by mohla vést k vážnému poškození nebo přehřátí. Ve vzácných případech by se mohla baterie, se kterou bylo nesprávně manipulováno nebo silně zasažená baterie, potenciálně vznítit. Pokud máte podezření na poškození baterie, okamžitě kontaktujte společnost Serial 1.

Baterie jsou voděodolné pro běžné skladování a jízdni podmínky, ale nesmí být zcela ponořeny.

Baterii skladujte při relativní vlhkosti nižší než 80 % a teplotě -10 °C až 45 °C. Pokud bude baterie nečinná déle než 3 měsíců, měla by být plně nabitá před uskladněním a znovu po každých následujících 3 měsících skladování.

Přestaňte používat baterii, která je poškozena v důsledku nárazu, pádu nebo jiného narušení integrity pouzdra nebo jeho obsahu.

Údržba hnacího ústrojí

Uhlíkový řemen na elektrokole Serial 1 vyžaduje pouze občasné napínání, jak je uvedeno v části Pravidelné servisní intervaly.

Tabulka 5: Napnutí hnacího řemenu

Hladký styl šlapání	Drsný styl šlapání
45 až 60 Hz [35 až 45 liber]	60 až 75 Hz [45 až 53 liber]

Mazání

Běžné mazivo použijte na následující díly:

- Boční stojánek

POZNÁMKA

Zabraňte vniknutí maziva na brzdové kotouče.

Údržba brzd

Vaše elektrokolo Serial 1 je vybaveno hydraulickými kotoučovými brzdami. Hydraulické brzdy se samy nastavují a poskytují snadné použití a ovládání.

VAROVÁNÍ



Brzdy jsou důležitým bezpečnostním prvkem. Nesprávně opravené brzdy mohou nepříznivě ovlivnit brzdný výkon, což může mít za následek smrt nebo vážné zranění.

Pokud vaše brzdy vyžadují servis (odvzdušnění potrubí, nastavení třmenu nebo výměnu), doporučujeme kontaktovat kvalifikovaný servis. Kvalifikovaný servis naleznete na www.Serial1.com.

Tabulka 6: Dimenzování brzd

Pístový	Tloušťka rotoru	Průměr rotoru
4	2,3 mm	203 mm

Přeprava

Při přepravě elektrokola vyjměte baterii a uložte ji ve vozidle, kterým elektrokolo přepravujete.

Vždy dodržujte místní zákony o přepravě elektrokola.

Protože Li-Ion baterie této velikosti a výkonu jsou při přepravě považovány za „nebezpečné zboží třídy 9“, mohou předpisy na některých místech omezit přepravu samostatných Li-Ion baterií. Omezení platí pro většinu leteckých společností a některé přepravní společnosti. Pokud máte v úmyslu přepravovat nebo cestovat se svým elektrokolem (s nainstalovanou baterií), předem si ověřte místní předpisy a leteckou společnost nebo přepravce.

UPOZORNĚNÍ



Elektrokolo je těžší než normální kolo. Při přepravě na vozidle pamatujte na

maximální nosnost střechy vozidla, tažného háku nebo nosiče elektrokola. Podrobnosti najdete v příručce výrobce vozidla.

Čisticí

Vnější povrch elektrokola otřete vlhkým hadříkem.

UPOZORNĚNÍ



K čištění elektrokola nepoužívejte tlakový čistič. Použití tlakového čističe může mít za následek poškození zařízení.

Servis světel

Všechna světla jsou uzavřená, k jednotlivým žárovkám není přístup. Servis světla vyžaduje výměnu celé světelné jednotky.

Pravidelné servisní intervaly

Aby vaše elektrokolo fungovalo na špičkový výkon, musí být prováděn servis ve stanovených intervalech.

POZNÁMKA

Údržbu provádějte častěji v náročných jízdních podmínkách, jako jsou extrémní teploty, prašné prostředí, drsné silnice, dlouhé skladování, krátké jízdy nebo velký provoz typu stop & go.

Kontrolu napnutí paprsků provádějte každých 10 hodin nebo po náročné jízdě po nerovných silnicích.

Pravidelná údržba se musí provádět po celou dobu, kterou elektrokolo vlastníte.

UPOZORNĚNÍ



Stejně jako u všech mechanických součástí vystavených opotřebení a namáhání dojde k jejich opotřebení. Pokud byla překročena konstrukční životnost součásti, může dojít k jejímu selhání, což může způsobit zranění nebo poškození. Pravidelný servis může pomoci identifikovat potenciální problémy. Předchozí tabulka představuje minimální doporučení.

Tabulka 7: Minimální servisní intervaly

Doporučený servis (Opakovaný v intervalu)	Každá jízda	1 mě.	6 mě.	12 mě.
	0 mi [0 km]	250 mi [400 km]	1500 mi [2400 km]	3000 mi [4800 km]
Zkontrolujte tlak v pneumatikách a dezén, ráfky kol, zda nejsou poškozené	X	X	X	X
Plně nabijte baterii	X	X	X	X
Zkontrolujte funkčnost brzd	X	X	X	X
Zkontrolujte funkčnost světel a odrazek	X	X	X	X
Zkontrolujte funkčnost zvonku	X	X	X	X
Zkontrolujte řídítka a otáčení vidlice / předního kola	X	X	X	X

Doporučený servis (Opakovaný v intervalu)	Každá jízda	1 mě.	6 mě.	12 mě.
	0 mi [0 km]	250 mi [400 km]	1500 mi [2400 km]	3000 mi [4800 km]
Zkontrolujte opotřebení a vyrovnání brzdových destiček a kotoučů		X	X	X
Zkontrolujte, zda na rámu nejsou praskliny, pukliny, škrábance, zda nedošlo k vadným svarům		X	X	X
Zkontrolujte utahovací moment šroubu upínače řídítek		X	X	X
Zkontrolujte utahovací moment matice nápravy		X	X	X
Zkontrolujte a promažte stojan a pedály		X	X	X

Doporučený servis (Opakovaný v intervalu)	Každá jízda	1 mě.	6 mě.	12 mě.
	0 mi [0 km]	250 mi [400 km]	1500 mi [2400 km]	3000 mi [4800 km]
Silniční test k ověření funkcí komponent a systému		X	X	X
Zkontrolujte těsnost paprsků kol		X	X	X
Zkontrolujte vyrovnání ozubeného kola a napnutí řemene			X	X
Zkontrolujte brzdy, zda nejsou poškozené nebo netěsní				X
Seřízení kol				X
Zkontrolujte a upravte všechny hodnoty točivého momentu šroubů kola				X

ZÁRUKA A VRÁCENÍ

Naše aktuální záruční a reklamační podmínky jsou zveřejněny na našich webových stránkách www.Serial1.com. Doporučujeme každému zákazníkovi, aby si na této stránce svou záruku zaregistroval.

PROHLÁŠENÍ O SHODĚ

Naše elektrokola Serial 1 a všechny jazykové překlady našeho návodu k obsluze splňují požadavky stanovené v následujících standardech. To není úplný seznam:

- EN 15194:2017
- EN ISO 4210-2
- Směrnice o strojních zařízeních 2006/42/EC
- CFR 1512

Naše aktuální prohlášení o shodě jsou zveřejněna na našich webových stránkách www.Serial1.com.

OCHRANNÉ ZNÁMKY

BASH/MTN a Serial 1 patří mezi ochranné známky společnosti Serial 1 Cycle Company.

PATENTY

Na produkty Serial 1 se vztahuje jeden nebo více amerických a mezinárodních patentů nebo nevyřízených patentových přihlášek.

AUTORSKÁ PRÁVA

VŠECHNA PRÁVA VYHRAZENA.

©2022 Serial 1 Cycle Company

3451 N Triumph Blvd
Suite 100
Lehi, UT 84043
USA

ÚROVEŇ REVIZE

Verze 1

Česká verze tohoto tištěného návodu k obsluze je překladem původní verze (nejprve publikované v angličtině) a byla naposledy revidována 3. února 2022 (03.02.2022).

POZNÁM

ADVARSEL

Lithium-ion-batterier og/eller produkter, der indeholder lithium-ion-batterier, kan udsætte dig for kemikalier, herunder kobolt-lithium-nikkeloxid og nikkel, som i staten Californien er kendt for at forårsage kræft og fosterskader eller anden reproduktiv skade. For mere information, gå til www.P65Warnings.ca.gov.

INDHOLDSFORTEGNELSE

DIN BRUGSVEJLEDNING	1
SIKKERHEDSDEFINITIONER	1
SIKKER BRUG	2
I KASSEN	5
SPECIFIKATIONER	7
UDTAGNING AF KASSEN	7
MONTAGE	8
TILPASNING	13
OPLADNING AF BATTERIET	14
Strømforsyning via USB	16
KÆDETRÆK	17
SKÆRM	17
CYKELTILSTANDE	17
LYGTER	19
BREMSER	19
VÆGTGRÆNSER	19

VEDLIGEHOLDELSE & SERVICE	19
GARANTI OG RETURNERING	24
OVERENSSTEMMELSESERKLÆRING	24
SERIAL 1 OPLYSNINGER VEDRØRENDE VAREMÆRKE ...	24
PATENTER	24
COPYRIGHT	24
REVISIONSNIVEAU	24
NOTATER	24

DIN BRUGSVEJLEDNING

Nyd turen

Fra alle os hos Serial 1 Cycle Company, takker vi dig for at du vil cykle din næste tur sammen med os! Når du cykler på din Serial 1 elcykel, skal du cykle sikkert med respekt for andre og du skal overholde lokale love. Du skal altid bruge en hjelm, sikkerhedsbriller og beskyttende tøj. Du må aldrig cykle hvis du har drukket alkohol eller narkotika. Kend din Serial 1 elcykel og læs og forstå din brugsvejledning fra start til slut.

Denne vejledning er blevet fremstillet for at underrette dig om hvordan du passer på og vedligeholder din elcykel og den giver dig også vigtige sikkerhedsoplysninger. Følg denne vejledning for din egen sikkerhed og nydelse. Din brugsvejledning indeholder oplysninger om hvordan du bruger og vedligeholder din elcykel. Vi anbefaler at vedligeholdelse eller større reparationer, der kræver specielle evner og værktøjer, kun udføres af en kompetent professionel

person. Kontakt Serial 1 for at få flere oplysninger.

BEMÆRK

Læs denne vejledning helt igennem inden din første tur. Du skal sikre at du forstår alle afsnit og eventuelle problemer. Ikke alle elcykler har alle funktionerne, der er beskrevet i denne vejledning. Kontakt Serial 1 hvis du har nogen spørgsmål om funktionerne på denne elcykel.

SIKKERHEDSDEFINITIONER

Vær specielt opmærksom på afsnit med de følgende overskrifter:

ADVARSEL

Viser en mulig farlig situation der kan ende med dødsfald eller alvorlig personskade, hvis den ikke undgås.

FORSIGTIG

Viser en mulig farlig situation der kan ende med mindre personsakder, hvis den ikke undgås.

BEMÆRK



Henviser til yderligere vigtige oplysninger om et bestemt emne.



Sikkerhedssymboler

De følgende grafiske symboler viser mulige sikkerhedsfarer og undgåelseshandlinger til at undgå en farlig situation. De grafiske symboler kan ses i vejledninger, instruktioner, på elcyklen og/eller dele & tilbehør.

Faresymboler



En triangel er et faresymbol, der fortæller om en sikkerhedsfare.

	Generel fareadvarsel.
	Fare for elektrisk stød.
	Brandbart materiale.

	Eksplosionsfare.
	Varm overflade.

Forbudssymboler

En cirkel med en linje igennem er et forbudssymbol, der viser en situation der skal undgås og kan udgøre en fare, personskade og/eller skade på ejendom.

	Generelt forbudstegn til at vise en forbudt handling.
	Hold væk fra åben ild. Undgå rygning, flammer eller gnister.

Handlingssymboler

En cirkel viser en handling der skal udføres for at undgå en mulig fare.

	Der henvises til brugsvejledning eller instruktioner.
---	---

SIKKER BRUG

Lokale sikkerhedsregler

Din Serial 1 elcykel overholder alle sikkerhedsstandarder og regler der er gældende på produktionstidspunktet.

Kend og overhold færdselsreglerne. Det er dit ansvar at overholde love og regler i de områder, hvor du cykler. Læs sikkerhedsoplysninger fra din nationale, regionale eller lokale trafik myndigheder. Du skal sikre at al udstyr påkrævet af loven er installeret og/eller i brug og i god orden.

I de fleste lande er reglerne for elcykler de samme som for almindelige cykler. Der kan dog være lokale forskelle som for eksempel hvor du kan cykle, minimumsalder eller påkrævet udstyr og registrering. Det er rytterens ansvar at kende og overholde lokale elcykel regler.

Generel sikkerhed

ADVARSEL



Elcykler er forskellige fra almindelige cykler. De skal håndteres anderledes. Utrænet eller forkert brug kan føre til at miste kontrollen og alvorlige personskader eller endda dødsfald.

Du skal altid bruge en passende hjelm, der er korrekt for det slags terræn du vil cykle din elcykel i.

Kropsdele og andre genstande skal holdes væk fra det bevægelige bælte eller kæde, pedaler og håndsving og roterende hjul på din eBicycle. Det er muligt at tøj og andre dele kan komme til at sidde fast under normal brug eller under vedligeholdelse.

Du må aldrig trække en person eller andet (herunder en trailer) eller lade din elcykel blive trukket.

Sikker brug

Inden du bruger din nye elcykel er det dit ansvar at læse brugsvejledningen og vedligeholdelsesinstruktionerne og følge reglerne for din personlige sikkerhed.

ADVARSEL



Hvis man rammer et objekt som for eksempel en kantsten eller et hul i vejen, kan det forårsage skade på dækket og/eller hjulet. Hvis man rammer et objekt, skal både dæk og hjul inspiceres af en erfaren professionel person. En beskadiget hjul kan påvirke stabilitet og håndtering og det kan føre til alvorlige personskader eller dødsfald.

ADVARSEL



Man skal altid holde godt øje med vejoverflader og vindforhold og hold

begge hænder på styret når man cykler. Ethvert forhjul køretøj kan blive udsat for forstyrrende påvirkninger, såsom vindstød fra forbipasserende køretøjer, huller i fortovet, ru vejbelægning, førerkontrolfejl osv. Disse påvirkninger kan have en effekt på din e-cykels egenskaber for kørsel. Hvis det sker, nedsæt farten og styr elcyklen med et afslappet greb. Du skal ikke bremse pludseligt op eller dreje skarpt. Det kan føre til en ustabil tilstand.

Bremsesikkerhed

ADVARSEL



Brug forbremse og bagbremse jævnt. Ved kun at brug en bremse øger man slid og reducerer bremsens effektivitet. Hvis man cykler med nedslidte bremsere kan det føre til alvorlige personskader eller dødsfald.

Batterisikkerhed

ADVARSEL



Dette køretøj indeholder et genopladeligt batteri. Et batteri der behandles forkert eller et beskadiget batteri kan forårsage elektrisk stød og/eller brand, hvilket kan føre til alvorlige personskader eller dødsfald.

Batteriet må ikke skilles ad eller bruges på nogen måde andet end hvad det er beregnet til.

Batteriet må ikke sættes til opladeren hvis det er revnet eller beskadiget på andre måder.

Batteriet må ikke sænkes i væsker som for eksempel vand eller syre.

Skal holdes væk fra ild. Forkert opladning, stød eller kontakt med ild kan forårsage skader på batteriet.

Brug kun det lithium batteri og oplader der er angivet af producenten. Oplad batteriet i et lokale der er inden for temperaturer på 32° til 113° F [0° ti 45° C]. Oplad batteriet inden brug hvis det ikke har været brugt i mere end en måned.

ADVARSEL



Der kan udløbe elektrolyt fra et beskadiget batteri. Kontakt med elektrolyt kan forårsage alvorlige kemikalie-forbrændinger eller synsskader. Hvis elektrolyt kommer i kontakt med øjne, hud eller tøj skal det berørte område skylles med rent vand og man skal straks søge lægehjælp.

Cykling under våde vejrforhold

ADVARSEL



Når du cykler på våde veje, er bremseafstand og vejgreb reduceret. Hvis man ikke er forsigtig når man bremser, accelererer eller drejer på våde veje kan det føre til at man mister kontrollen og det kan føre til alvorlige personskader eller dødsfald.

Rytters synlighed

Der er mere farligt at cykle en elcykel om natten eller under andre forhold med dårlig synlighed end det er om dagen. Det kan være svært for billister og fodgængere at se cyklister. Hvis du vil cykle under sådanne forhold, skal du kontakte en udbyder om udstyr der kan forbedre din mulighed for at se og blive set af andre. Find kvalificerede udbydere på www.Serial1.com.

ADVARSEL



Den amerikanske kommission for forbrugerproduksikkerhed (CPSC) kræver at elcykler er udstyret med reflekser foran, bagpå, på pedaler og siderne af cyklen. Man skal sikre at reflekser er monteret rigtigt. Hvis billister ikke kan se en cyklist kan det føre til alvorlige personskader eller dødsfald.

Reflekser til elcykler er designet så de reflekterer billygter og gadelys til at hjælpe cyklisten med at blive set og genkendt som en cykel i bevægelse.

Tjek reflekser og montering for at sikre at de er rene, lige, ubeskadigede og rigtigt monteret. Udskift beskadigede reflekser og stram dem der er bøjede eller løse.

Når man cykler med dårligt udsyn, skal man sikre at man overholder alle lokale regler om at cykle om natten og også tage disse ekstra forholdsregler:

- Brug reflekterende tøj og tilbehør i lyse farver, for eksempel en reflekterende vest, armbånd og ankelbånd, reflekterende striber på din hjelm eller blinkende lys på din krop og/eller din elcykel.
- Tjek at tøj eller andet du har med på din elcykel ikke dækker for en refleks eller en cykellampe.

Brugsbetingelser

Din elcykel har et klistermærke der viser dens brugsbetingelser. Brug kun din cykel til det din type cykel er beregnet til.

BASH/MTN eBicycles er designet til **Brugsbetingelse 2**: velegnet til landevejs- og stier, med fald/hump begrænset til 15 cm i højden.

ADVARSEL



Serial 1 elcykler er designet til brug under bestemte forhold. Brug af elcyklen uden for disse forhold kan føre til en ulykke og alvorlige personskader eller dødsfald.

Denne elcykel må ikke bruges til off-road cykling. Den er ikke beregnet til denne slags cykling.

Brug ikke denne elcykel til konkurrencer eller ekstrem cykling. Den er ikke beregnet til denne slags cykling.

Dele & Tilbehør

Hvis der er en konflikt mellem oplysningerne i denne vejledning og oplysninger fra en producent skal man altid følge producentens instruktioner.

I KASSEN

Din elcykel kasse har det følgende indhold:

- Serial 1 brugsvejledning
- elcykel stel (samlet)
- Batteri
- Gaffel
- Styr
- Baghjul
- Forhjul

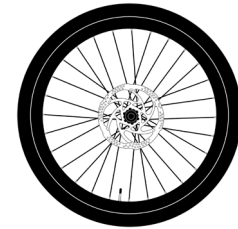

Sadel

- Med BASH/MTN følger der en affjedret sadelpind og sadel, der skal installeres i cyklen

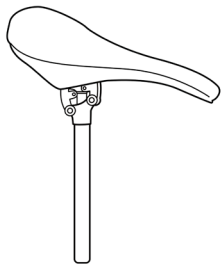

Æske med små dele

- Strammingsværktøj

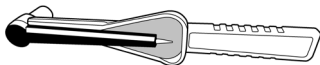

- Multi-værktøj

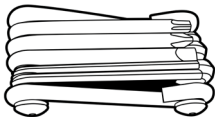

- Nøgler

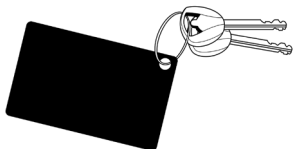

- Klokke

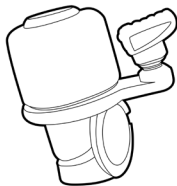

- Pedaler

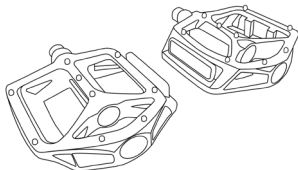

- Oplader og adapter

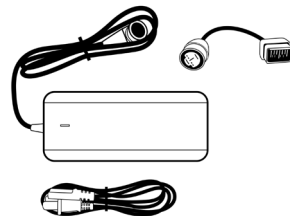

- Reflekser (for/bag, EU eger og US eger vist)

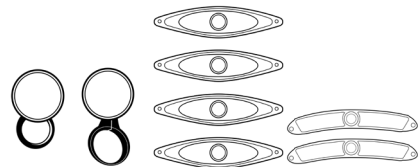

- Støtteben

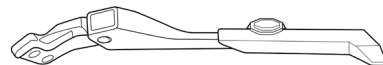

- Ekstra fastgørelseslementer

BEMÆRK

De forudgående billeder er kun til illustration. Komponenterne kan variere en smule.

SPECIFIKATIONER

BEMÆRK

Specifikationer i denne udgivelse kan variere fra den officielle certificering i nogle lande på grund af tidspunkt for udgivelse, forskelle i testmetoder og/eller forskelle i elcykler. Kunder der vil se de officielle anderkendte specifikationer for deres elcykel kan finde dem på www.Serial1.com.

Serial 1 forbeholder retten til at ændre specifikationer, udstry eller design på et hvilket som helst tidspunkt og uden at gøre dem ansvarlige.

BEMÆRK

Det A-vægtede lydtryksniveau ved rytterens ører er mindre end 70 dB(A).

Tablet 1: Dæk

Størrelse	Rec. Dæktryk	Maks. tryk
27,5 x 2,6	28 PSI [1,9 Bar]	58 PSI [4,0 Bar]

/MTN dæk er udstyret med Presta ventiler.

Tablet 2: elcykel vægt

S	M	L	XL
48,2 lb [21,9 kg]	49,0 lb [22,2 kg]	49,8 lb [22,6 kg]	50,5 lb [22,9 kg]

UDTAGNING AF KASSEN

Forberedelse

Du skal have nok plads til at flytte rundt med kassen. Vi anbefaler mindst en plads på mindst 2 x 1 m.

Skær ikke i kassen. Vi anbefaler at du gemmer kassen i mindst 14 dage i tilfælde af tilbagesendelse.

Fjern ikke det beskyttende papir fra elcyklens stel før du er færdig med montagen.

BEMÆRK

Du kan se vores videovejledninger til at tage den ud af kassen og montering på www.Serial1.com.

Trin til at tage den ud af kassen

1. Skær båndene over og smid dem væk
2. Løft den ydre kasse og sæt den til side

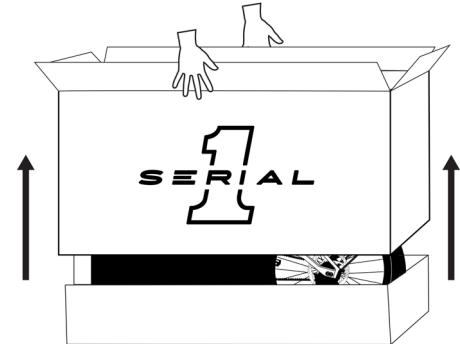

3. Tag brugsvejledningen ud og læs den grundigt
4. Tjek at alle komponenter er der i henhold til afsnittet I KASSEN i denne vejledning
5. Fjern skum, sadel og sadelramme og sæt dem til side og skær eventuelle kabelbindere over og smid dem væk

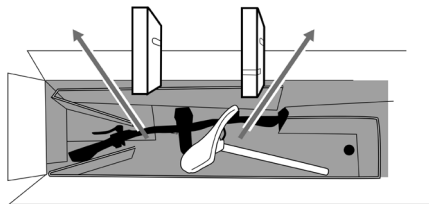

6. Fjern derefter den øverste bakke, forhjulskassen, kassen med de små dele og den forreste kasse (hvis relevant) og læg den til side

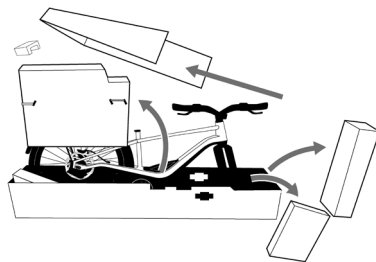

7. Tjek indholdet i kassen med smådele i henhold til afsnittet I KASSEN i denne vejledning

MONTAGE

BEMÆRK

Vi har designet din elcykel til at blive monteret sikkert og med høj kvalitet af en person i deres hjem. Men hvis du beslutter dig til at få hjælp til montagen, bedes du kontakte en kvalificeret udbyder eller kontakt os på www.Serial1.com.

Montagettrin

1. Fjern batteriet

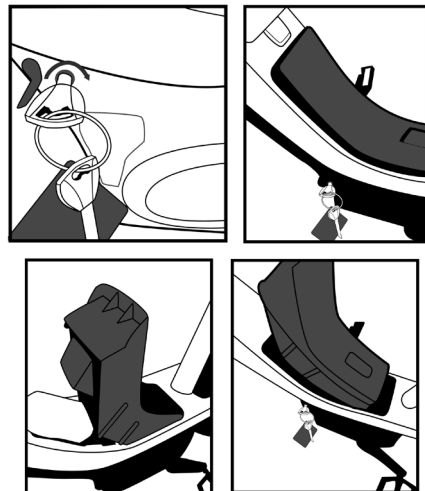

2. Løft den forreste del af cyklen for at fjerne bakken under forakslen

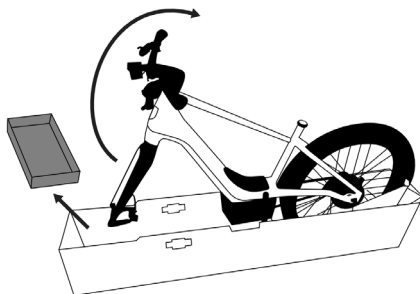
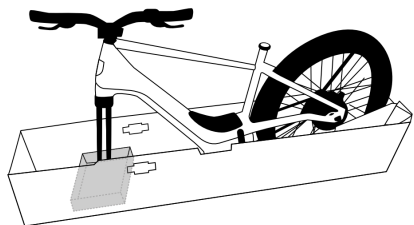

3. Træk de to perforerede kanter på bakken ned
- Forkanten vil komme helt af mens bagkanten vil forblive
4. Installer bakken i midterste hak i den nederste kasse, og hvil cyklen, hævet, på bakken
- Den sorte stemplede pil på bakken peger mod forhjulet, når den er installeret korrekt

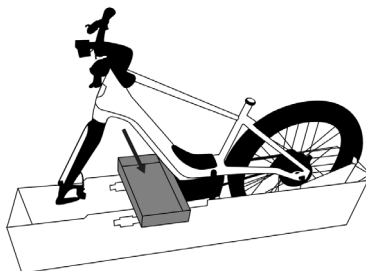

5. Installer forhjulet

- Fjern forakslen

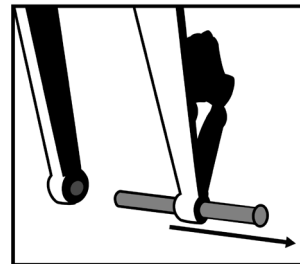

- Fjern plastikafstandsstykket fra bremsekaliberen. Undgå at aktivere bremsen uden montering af hjul



- Fold frontenden af den nederste kassebakke
- Monter bremserotoren i kaliper

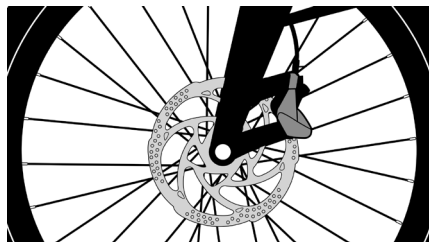

- Juster og indsæt akslen gennem gafflen og hjulet
- Stram til 11 Nm med strammingsværktøjet

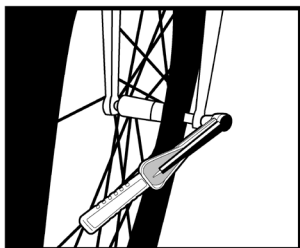

6. Fjern resterende kabelbindere mellem ecyklen og indpakningen
7. Løft cyklen, fjern bakken og rul cyklen ud af kassen

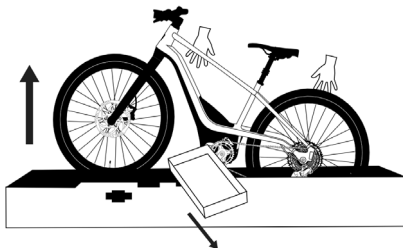

8. Monter støtteben

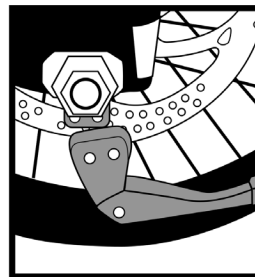

- Stram til 9 Nm med strammingsværktøjet



9. Monter pedaler

- Enden af hver pedal er markeret med enten et "L" eller "R", som angiver den side af cyklen, som den ses af cykelrytteren, når den sidder på cyklen.
- Den venstre pedal har 3 streger på pedalspindelen Den højre pedalspindel er glat.
- Venstre pedal er omvendt gevind eller venstregevind.

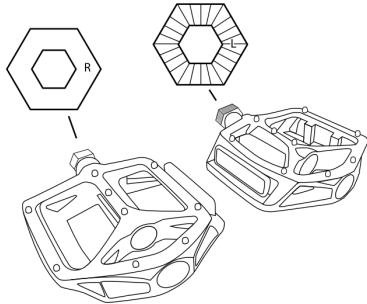

- Spænd den ved anvendelse af multiværktøj. Afslut stramningen med en pedalnøgle (medfølger ikke) til 35 Nm.

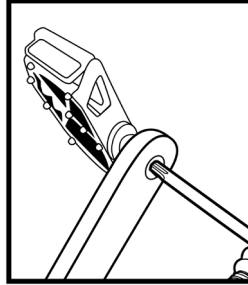

10. Monter sadelstamme

- Løsn skruen med multi-værktøjet

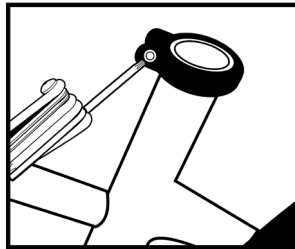

- Indsæt sadelstammen til den ønskede højde (se afsnittet MONTER for at få yderligere oplysninger)

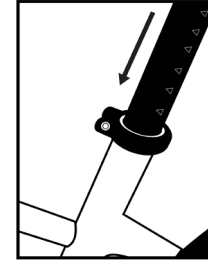

- Stram til 6 Nm med strammingsværktøjet

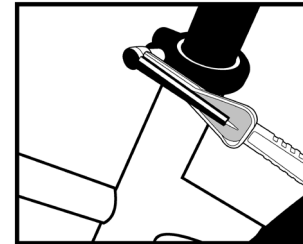

11. Monter klokke

- Skil den ad med multi-værktøjet

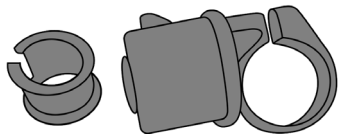

- Sæt det indre ærme rundt om styret til højre for det højre bremsehåndtag

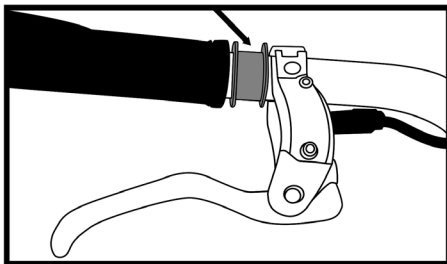

- Sæt klokken rundt om det indvendige ærme, stram skruen ved hjælp af multiværktøjet

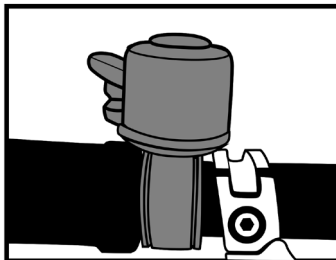

12. Monter reflekser

- Sæt den forreste stelrefleks (hvid) rundt om styret til højre for forlygten. Stram skruen med multi-værktøjet.

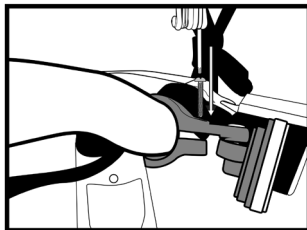

- Sæt den bageste refleks (rød) rundt om sadelstammen under sadlen. Stram skruen med multi-værktøjet.

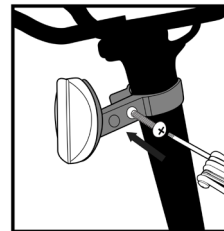

13. Monter eger-reflekser (Metode 1)

- Sæt det runde midterstykke af refleksen rundt om et eger

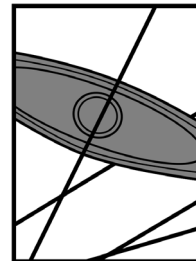

- Skru en rund låsemøtrik ind i spalten, og stram den ved hjælp af multiværktøjet

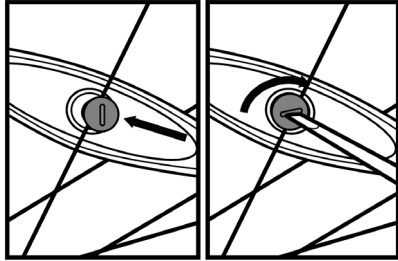

14. Monter eger-reflekser (Metode 2)

- Sæt en plastikklemme rundt om et eger

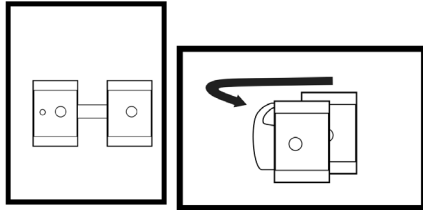

- Sæt klemmen på enden af refleksen
- Skru delene sammen og stram ved hjælp af strammingsværktøjet

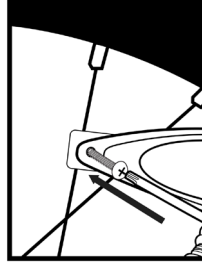

Strammingspecifikationer

Stram altid skruber til den rigtige stramhed for at sikre cyklens integritet. I tilfælde af konflikt mellem denne vejledning og oplysninger fra producenten, skal du kontakte Serial 1 eller producentens kundeservice for at få yderligere oplysninger.

Tabel 3: Strammingsværdier

Komponent	Værktøjss tørrelse	Stramhed	Notater
Styr	4 mm ○	6 Nm	Stram de nederste to først og så de øverste to skruer
Styrstamme	4 mm ○	6 Nm	Hvis nødvendigt, til service
Sadelstamme -klemme	5 mm ○	16 Nm	Hvis nødvendigt, til service
Sædestamme -klemme	4 mm ○	6 Nm	Indstil højden, så stramningen
Aksler (hjul)	6 mm ○	11 Nm	Ret bremsekivens rotor forsigtigt mellem bremseklodser, inden akslen sættes

TILPASNING

Bekræft at din elcykel er den rigtige størrelse. Rigtig størrelse er nødvendig for sikker og behagelig cykling

Standover højde

Standover højde er det grundlæggende element i elcykel tilpasning.

Det er afstanden fra jorden til midten af toprøret. Når du skræver over røret på en Step-Over-cykel, bør du have en afstand på 2,5 – 5 cm mellem dig selv og cyklen.

Sadelposition

For at få den bedste ydelse og bekvemmelighed fra din elcykel, er det vigtigt at have sadlen i den rigtige højde. Hvis sadelpositionen ikke er behagelig for dig, skal du justere sadlen eller sadelstammen.

Sadlen kan justeres i tre retninger:

- Op og ned
- Fremad og tilbage
- Sadelvinkel

Juster din sadelposition uden at overskride de grænser, der er indstillet af højden på toppen af sæderøret og markeringen "minimum indsættelse" eller "maksimal forlængelse" på sadelstammen.

1. Mens du står ved siden af din elcykel, skal du løsne sædeklemmen med multiværktøjet og løfte din sadel til højden på din hofteben. Stram sædeklemmen igen med strammingsværktøjet til 6 Nm.

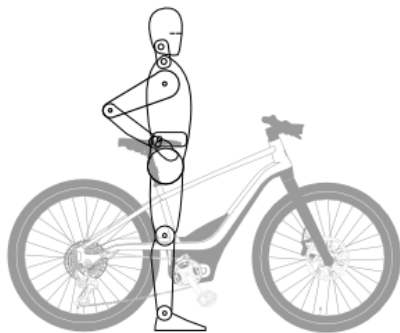

2. Sid på din cykel og sæt pedalerne / armene vinkelret til jorden. Dit ben skal være strakt og dit knæ helt låst. Hvis det ikke er det, stig af cyklen og øg langsomt højden på sadlen og gentag indtil du finder den rette position.

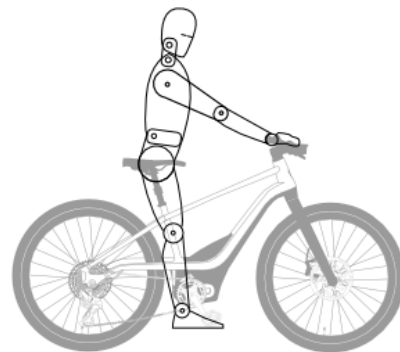

Højde på styr

E-cyklen er udstyret med en "trådløs" frempind og er ikke højdejusterbar.

OPLADNING AF BATTERIET

ADVARSEL



Brug kun opladeren der følger med din cykel til at oplade batteriet. Opladeren er specielt designet til at fungere med

dette batteri og terminaler. Anvendelse af enhver anden oplader kan medføre skade på batteriet og/eller skade på brugeren.

Din elcykel vil blive leveret med batteriet installeret, med en opladning på mindre end 30%. Det anbefales at du oplader dit nye elcykel batteri helt inden din første tur og igen inden hver fremtidig tur.

Batteriet kan oplades i eller uden for elcyklen. Batteri statuslamper vil vise opladningsniveauet mens det oplader. Tag stikket ud til opladeren når lamperne viser at batteriet er helt ladet op.

Slå altid strømmen fra når et batteri er færdig med at oplade.

Installeret i elcyklen

1. Find opladeporten på den nederste venstre side af motoren.
2. Åbn dækslet til opladeporten. Vær forsigtig med ikke at rykke dækslet af.

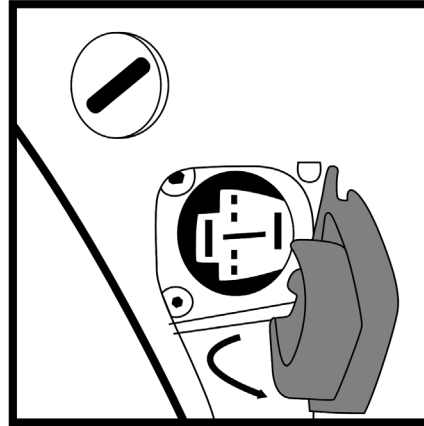

3. Sæt opladeren til en stikkontakt.

4. Tjek at opladerstikket og porten er fri for snavs og støv. Sæt opladerstikket i opladerporten.

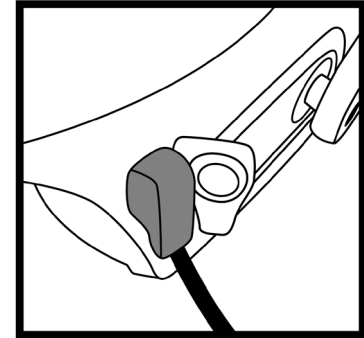

5. LED lampen på opladeren vil være solidt grøn når batteriet er helt ladet op. Når det er helt ladet op, fjern stikket fra batteriet og stikkontakten.
6. Sørg for, at du har lukket dækslet til ladeporten forsvarligt.

BEMÆRK

Mens batteriet oplades, kan styrets display ikke tændes.

Ude af elcyklen

1. Fjern batteriet fra elcyklen.

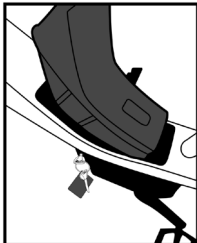

2. Placer batteriet på et tørt, godt ventileret sted i nærheden af opladeren.

3. Tilslut batteri adapter ledningen til opladeren

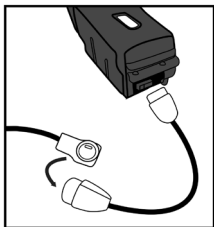

4. Sæt opladeren til en stikkontakt.
5. Tilslut adapter ledningen til opladerporten på batteriet.

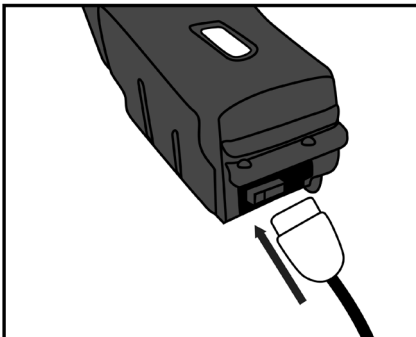

6. LED lampen på opladeren vil være solidt grøn når batteriet er helt ladet op. Når det er helt ladet op, fjern stikket fra batteriet og stikkontakten.

Strømforsyelse via USB

BASH/MTN leveres med en USB-C-stikadapter, der er fastgjort direkte under forlygten.

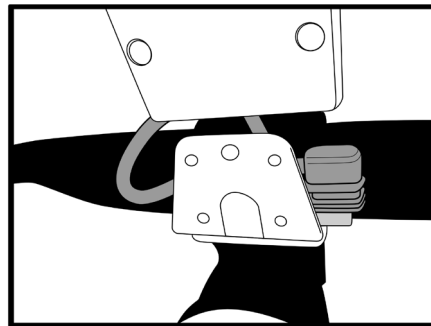

USB-stikket kan give strøm til en mobilenhed, såsom en mobiltelefon. Det maksimale effektniveau på 10W forsynes af det interne elcykel-batteri. Hvis batteriet ikke er installeret eller er afladet, vil USB-stikket ikke forsyne strøm.

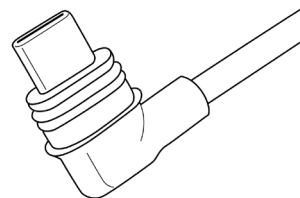

KÆDETRÆK

Drivmotor

Drivmotoren er midtmonteret med placering nær pedalens arm. En elektronisk momentføler genkender automatisk det tryk, som rytteren anvender på pedalerne, og giver øjeblikkeligt en forholdsmæssig mængde elektrisk drevassistance.

Drivrem

Drivmotoren er forbundet til baghjulsenheden med en kulfiberforstærket drivrem (svarende til motorcykeldrivremme). Drivremmen giver en jævn, støjsvag og vedligeholdelsesfri drift.

Kontinuerligt variabel transmission

Din elcykel kan være udstyret med en elektronisk styret CVT (kontinuerligt variabel transmission) på det bageste nav, der leverer problemfri gearskift og

transmission af kraft ved enhver hastighed. Der kræves intet skift; transmissionen justerer automatisk gearforholdet, når terræn eller hastighed ændres. Transmissionen er helt lukket uden udsatte komponenter og kræver ingen vedligeholdelse.

SKÆRM

Alle elcykler har en skærm på venstre side af styret. Skærmen kontrollerer elcyklen direkte når de batteristyrede komponenter bruges. Den fungerer ikke uden batteristrøm, men den er ikke nødvendig for at bruge elcyklen som kun en traditionel cykel under pedalkraft.

Ergonomisk arrangerede tommelfinger- og pegefingerbetjening på alle modeller gør det muligt for rytteren at betjene skærmene uden at løfte en hånd fra styret.

Tænd/sluk-knappen er placeret på bagsiden af skærmen. For at tænde eller slukke for cyklen skal du trykke på og holde tænd/sluk-knappen nede i mindst 1 sekund, før du slipper den.

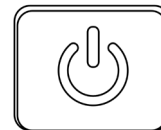

“Remote” skærm



BASH/MTN-modeller anvender en Brose "Remote"-skærm med en LED-indikator. LED lampen kan i det mindste vise den valgte cykelfunktion, batteriopladningsniveau og forlygte tændt/slukket status.

CYKELTILSTANDE

Serial 1 elcykler har som standard 4 valgbare cykelmuligheder, en Walk Assist og en Slukket-tilstand. Den aktuelle valgbare cykelmulighed vises på displayet (enten skærm eller LED-lampe).

Eco tilstand



Bruges bedst under flade og gunstige forhold, når du kun vil have en mild mængde hjælp uden unødigt at tømme batteriet.

Tour tilstand



Bedst brugt når du ønsker et ensartet, men stadig gennemsigtigt niveau af elektrisk hjælp til den optimale blanding af hjælp og batteriøkonomi under blandede kørselsforhold.

Sport tilstand



Bedst brugt når du vil have udtalt hjælp væk fra hjørner eller over bølgende bakker eller til at cykle længere eller hurtigere end du ville have kunnet under din egen kraft alene.

Boost tilstand



Bedst brugt når du står over for en stejl bakke, en stærk modvind eller enhver anden tilstand, hvor du muligvis har brug for betydelig vedvarende hjælp.

Walk Assist (gangassistent)



En trykknop "gangassistent" -funktion, der giver et lavt niveau af bevægelse fremad for at hjælpe med nemt at manøvrere elcyklen ved gåhastigheder, især når der er behov for at skubbe elcyklen op ad en bakke.

Slukket



Cykeltilstande kan drejes til en Slukket-position som ikke giver yderligere hjælp. Lygter og displayet (skærmen) vil dog

stadig være aktive, hvis batteriet er opladet.

LYGTER

Din elcykel har integrerede lygter for sikkerhed og bekvemmelighed.

- LED forlygten ("Signature Light") og baglygten lyser hver gang elcyklen tændes.
- En knap på displayet (skærmen) lyser LED-forlygten.
- Den bageste bremselygte tændes automatisk ved deceleration.
- Hvis e-cyklen vælter på siden (enten med vilje eller ved et uheld), mens den er tændt, vil baglygterne afgive et SOS-blink for at advare forbigående.

BREMSE

Det forreste bremsegreb styrer forhjulsbremsen og kan findes på venstre styr. Betjen håndtaget med fingrene på venstre hånd. Det bageste bremsehåndtag

styrer baghjulsbremsen og er placeret på det højre styr. Betjen bremsehåndtaget med fingrene på højre hånd.

BEMÆRK

Betjeningen af bremsen kan blive omvendt, hvis dit land kræver en anden konfiguration (f.eks. Storbritannien).

VÆGTGRÆNSER

FORSIGTIG



Overskrid ikke de maksimale vægtgrænser.

Tabel 4: Maksimale vægtgrænser

Rytter og bagage maksimal vægt	Samlet maksimal vægt
220 lb [100 kg]	280 lb [128 kg]

VEDLIGEHODELSE & SERVICE

Besøg vores Hjælp på www.Serial1.com for at få yderligere support eller for at kontakte vores supportteam direkte for alle servicetilfælde eller spørgsmål.

ADVARSEL



Fjern altid batteriet inden der udføres nogen vedligeholdelse eller service.

Service skal udføres af en certificeret cykelsmed, medmindre du har det rette værktøj, servicedata og er mekanisk kvalificeret. Find kvalificerede udbydere på www.Serial1.com.

FORSIGTIG



Udskift sikkerhedskritiske komponenter med originale dele. Brug af dele eller

tilbehør, der ikke er godkendt af Serial 1, kan påvirke ydeevnen, stabiliteten eller håndteringen negativt, hvilket kan resultere i dødsfald eller alvorlige personskader.

BEMÆRK

Brug af dele og andre serviceprocedurer end Serial 1-godkendte dele og serviceprocedurer eller udførelse af arbejde, der kan betragtes som "manipulation", kan annullere den begrænsede garanti.

Manipulering er defineret som "målrettet fjernelse eller udskiftning af indvendige eller udvendige dele på din elcykel eller komponenter på en måde, der kan ændre det originale design eller funktion."

Batteri vedligeholdelse

Batteriet er kun designet til at fungere med en Serial 1 elcykel. Brug af batteriet til andre formål vil annullere garantien og kan forårsage skade på ejendom og personer.

Der er ikke nogen speciel vedligeholdelse påkrævet til et Serial1 elcykel batteri.

FORSIGTIG



Håndter batteriet med forsigtighed. Undgå at tabe batteriet. Forkert håndtering af batteriet kan føre til alvorlige skader eller overophedning. I sjældne tilfælde kan et forkert håndteret eller hårdt påvirket batteri potentielt gå i brand. Hvis du har mistanke om beskadigelse af dit batteri, skal du straks kontakte Serial 1.

Batterier er vandtætte til normale opbevarings- og kørselsforhold, men de må ikke være helt nedsænket.

Opbevar batteriet i mindre end 80% relativ luftfugtighed og inden for temperaturer på -10°C til 45°C. Hvis et batteri ikke skal bruges i mere end 3 måneder, skal det være fuldt opladet inden opbevaring og

igen efter hver efterfølgende 3 måneders opbevaring.

Brug ikke et batteri, der har skader på grund af stød, fald eller andre slags skader.

Vedligeholdelse af kædetræk

Drivremmen på Serial 1 elcyklen kræver kun lejlighedsvis stramning som beskrevet i de regelmæssige serviceintervaller.

Tabel 5: Drivrem stramhed

Glat pedalindstilling	Grov pedalindstilling
45 til 60 Hz [35 til 45 lbs]	60 til 75 Hz [45 til 53 lbs]

Smøring

Brug et generelt smøremiddel til de følgende elementer:

- Støtteben

BEMÆRK

Undgå at få smøremiddel på bremserotorerne.

Bremsevedligeholdelse

Din Serial 1 elcykel er udstyret med hydrauliske skivebremser. Hydrauliske bremser er selv-justerende og giver god kontrol.

ADVARSEL



Bremser er et kritisk sikkerhedselement. Bremser der ikke bliver rigtigt vedligeholdt kan forårsage alvorlige personskader eller dødsfald.

Hvis dine hydrauliske skivebremser kræver service (linieudluftning, justering eller udskiftning kaliper), anbefaler vi at kontakte en kvalificeret serviceudbyder. Find kvalificerede udbydere på www.Serial1.com.

Tablet 6: Bremsesstørrelse

Stempelkaliper	Rotor tykkelse	Rotor Diam
4	2,3 mm	203 mm

Transport

Fjern batteriet fra elcyklen og opbevar det væk fra cyklen under transport.

Overhold altid lokale love om transport af en elcykel.

Da Li-Ion-batterier af denne størrelse og effekt betragtes som "farligt gods, klasse 9" under transport, kan regler muligvis begrænse transporten af separate Li-Ion-batterier nogle steder. Begrænsningerne gælder for de fleste flyselskaber og nogle lastbilfirmaer. Hvis du planlægger at sende eller rejse med din elcykel (med batteri installeret), skal du på forhånd tjekke lokale regler og kontakte flyselskabet eller speditøren.

FORSIGTIG



En elcykel er tungere end en almindelig cykel. Hvis du transporterer på et køretøj, skal du være opmærksom på den maksimale bæreevne for køretøjets tag, trækrog og / eller elcykelholderen. Se køretøjsfabrikantens manualer for detaljer.

Rengøring

Tør de eksterne overflader af din elcykel af med en fugtig klud.

FORSIGTIG



Brug ikke en højtryksrenser til at rengøre din elcykel. Hvis du bruger en højtryksrenser kan det forårsage skader.

Lygteservice

Alle lygter er forseglede enheder og der er ikke adgang til de enkelte pærer. Service på en lygte kræver at hele lygten udskiftes.

Regelmæssige service intervaller

Service skal udføres regelmæssigt for at holde din elcykel i god stand og højeste ydelse.

BEMÆRK

- *Udfør vedligeholdelse oftere hvis du cykler i ekstreme temperaturer, støvede forhold, ujævne veje, efter lange opbevaringsperioder eller tung stop & start trafik.*
- *Udfør stramningstjek efter hver 10 timers brug eller efter cykling på ujævne veje.*
- *Regelemæssig vedligeholdelse skal udføres hele tiden mens du ejer elcyklen.*

FORSIGTIG



Alle mekaniske komponenter vil blive slidt. Hvis en komponents designlevetid er overskredet, kan den pludselig svigte, hvilket muligvis kan være årsag til personskaade eller beskadigelse. Regelmæssig service kan hjælpe til at forebygge sådanne problemer. Følgende tabel er en minimumsanbefaling.

Tabel 7: Minimale service intervaller

Anbefalet service (gentages ved hvert interval)	Hver cykeltur	1 må.	6 må.	12 må.
	0 mi [0 km]	250 mi [400 km]	1500 mi [2400 km]	3000 mi [4800 km]
Tjek trykket i dine dæk og tjek dine dæk for slid og skader	X	X	X	X
Oplad batteriet helt	X	X	X	X
Tjek bremsefunktionen	X	X	X	X
Tjek lygter og reflekser	X	X	X	X
Tjek klokken	X	X	X	X
Bekræft af styr og gaffel/forhjul kan køre frit rundt	X	X	X	X

Anbefalet service (gentages ved hvert interval)	Hver cykeltur	1 må.	6 må.	12 må.
	0 mi [0 km]	250 mi [400 km]	1500 mi [2400 km]	3000 mi [4800 km]
Tjek bremseklodder og skiver for slid og skader		X	X	X
Tjek egernes stramning		X	X	X
Tjek stramning på klemmer på styret		X	X	X
Tjek stramning på akselmøtrik		X	X	X
Tjek og smør støtteben og pedaler		X	X	X
Tjek stellet for revner, ridser og tjek svejsninger		X	X	X

Anbefalet service (gentages ved hvert interval)	Hver cykeltur	1 må.	6 må.	12 må.
	0 mi [0 km]	250 mi [400 km]	1500 mi [2400 km]	3000 mi [4800 km]
Cykel en prøvetur for at bekræfte komponent og system funktioner		X	X	X
Tjek tandhjulets justering og bæltespændingen			X	X
Tjek bremserne for utætheder, skader				X
Hjul				X
Tjek og juster alle møtrikker				X

GARANTI OG RETURNERING

Vores mest opdaterede garanti- og returpolitikker findes på vores websted på www.Serial1.com. Vi opfordrer hver kunde til at registrere deres garanti på dette websted.

OVERENSSTEMMELSESERKLÆRING

Vores Serial 1 elcykler og alle sprogoversættelser af vores brugermanual overholder og opfylder kravene, der er fastsat i følgende standarder. Det her er ikke en altomfattende liste:

- EN 15194:2017
- EN ISO 4210-2
- Maskindirektiv 2006/42/EF
- CFR 1512

Besøg www.Serial1.com for at finde vores mest opdaterede overensstemmelseserklæringer, der er offentliggjort på vores hjemmeside

SERIAL 1 OPLYSNINGER VEDRØRENDE VAREMÆRKE

BASH/MTN og Serial 1 er blandt varemærkerne tilhørende Serial 1 Cycle Company.

PATENTER

Serial 1 produkter er dækket af et eller flere amerikanske og internationale patenter eller ventende patentansøgninger.

COPYRIGHT

ALLE RETTIGHEDER RESERVERET

©2022 Serial 1 Cycle Company

3451 N Triumph Blvd
Suite 100
Lehi, UT 84043
Amerikas Forenede Stater

REVISIONSNIVEAU

Version 1

Den danske version af denne trykte brugervejledning er en oversættelse af den originale instruktionsversion, der først blev udgivet på engelsk og blev sidst revideret den 3. februar 2022 (2022-02-03).

NOTATER

WARNUNG

Lithium-Ionen-Batterien und/oder Produkte, die Lithium-Ionen-Batterien enthalten, können Sie Chemikalien wie Kobalt-Lithium-Nickel-Oxid und Nickel aussetzen, von denen dem Staat Kalifornien bekannt ist, dass sie Krebs und Geburtsfehler oder andere Fortpflanzungsschäden verursachen. Weitere Informationen finden Sie unter www.P65Warnings.ca.gov.

INHALT

IHR BENUTZERHANDBUCH	1
SICHERHEITSD DEFINITIONEN	1
SICHERERE BEDIENUNG	2
IN DER KISTE	6
SPEZIFIKATIONEN	7
AUSPACKEN	8
ZUSAMMENBAU	9
GRÖSSE	15
AUFLADEN DER BATTERIE	16
USB-STROMANLUSS	18
ANTRIEBSSTRANG	18
ANZEIGE	18
FAHRT-BETRIEBSARTEN	19
LICHT	20
BETÄTIGUNG DER BREMSE	21
GEWICHTSGRENZEN	21
WARTUNG UND PFLEGE	21

GARANTIE UND RÜCKGABE	26
KONFORMITÄT SERKLÄRUNG	26
HINWEISE ZUM WARENZEICHEN SERIAL 1	26
PATENTE	26
COPYRIGHT	26
REVISIONSSTUFE	26
HINWEISE	26

IHR BENUTZERHANDBUCH

Wir wünschen Ihnen viel Freude mit Ihrem eBike

Die gesamte Crew von Serial 1 Cycle Company dankt Ihnen, dass Sie sich auf Ihre nächste Fahrt mit uns begeben! Wenn Sie Ihr eBicycle von Serial 1 genießen, achten Sie darauf, sicher, respektvoll und innerhalb der gesetzlichen Grenzen zu fahren. Tragen Sie stets einen Helm, eine geeignete Brille und Schutzkleidung. Fahren Sie niemals unter dem Einfluss von Alkohol oder Drogen. Machen Sie sich mit Ihrem eBicycle von Serial 1 vertraut und lesen und verstehen Sie das Benutzerhandbuch von Anfang bis Ende.

Dieses Handbuch wurde erstellt, um Sie mit der Bedienung, Pflege und Wartung Ihres eBicycle vertraut zu machen und Ihnen wichtige Sicherheitshinweise zu geben. Befolgen Sie diese Anweisungen zu Ihrer persönlichen Sicherheit und für anhaltende Freude mit dem Rad sorgfältig. Ihr Benutzerhandbuch enthält

Anweisungen für den Betrieb und kleinere Wartungsarbeiten. Wir empfehlen, jede Wartung oder größere Reparaturen, die besondere Fähigkeiten und Werkzeuge erfordern können, von einem kompetenten Fachmann durchführen zu lassen. Wenden Sie sich für weitere Informationen zur Inanspruchnahme des Service an Serial 1.

HINWEIS

Lesen Sie dieses Handbuch vor Ihrer ersten Fahrt vollständig durch. Vergewissern Sie sich, dass Sie alle Abschnitte und Fragen verstanden haben. Nicht alle eBicycles haben alle in diesem Handbuch beschriebenen Funktionen. Wenden Sie sich an Serial 1, wenn Sie Fragen zu den Funktionen Ihres eBicycle haben.

SICHERHEITSD DEFINITIONEN

Beachten Sie besonders die Abschnitte mit den folgenden Überschriften:

WARNUNG

Weist auf eine potentiell gefährliche Situation hin, die, wenn sie nicht vermieden wird, zu schweren oder tödlichen Verletzungen führen kann.

VORSICHT

Weist auf eine potentiell gefährliche Situation hin, die, wenn sie nicht vermieden wird, zu leichten oder mittelschweren Verletzungen führen kann.

HINWEIS

Verweist auf weitere wichtige Informationen zum gegebenen Thema.

Sicherheitssymbole

Die folgenden grafischen Symbole weisen auf potenzielle Sicherheitsgefahren und Maßnahmen zur Vermeidung einer Gefahrensituation hin. Die grafischen Symbole finden sich in Handbüchern, Anleitungen, auf dem eBicycle und/oder auf Etiketten von Teilen und Zubehörteilen



Gefahrensymbole

Ein Dreieck stellt ein Gefahrensymbol dar, das auf ein Sicherheitsrisiko hinweist.

	Allgemeine Gefahrenwarnung.
	Stromschlaggefahr.
	Gefahr durch entflammbares Material.
	Gefahr durch explosives Material.
	Gefahr durch heiße Oberflächen.

Verbots-Symbole

Ein Kreis mit einer Linie stellt ein Verbotssymbol dar, das auf eine zu vermeidende Situation hinweist, die andernfalls zu einer Gefahr, zu Verletzungen oder Sachschäden führen könnte.

	Allgemeines Verbotssymbol zur Kennzeichnung einer untersagten Handlung.
	Von offenen Flammen fernhalten. Vermeiden Sie Rauchen, Flammen oder Funken.

Aktionssymbole

Ein Kreis stellt eine Maßnahme dar, die zu ergreifen ist, um eine potenzielle Gefahr zu vermeiden.

	Siehe entsprechendes Handbuch oder Anweisungen.
---	---

SICHERERE BETDIENUNG

Örtliche Sicherheitsvorschriften

Ihr eBicycle von Serial 1 entspricht allen zum Zeitpunkt der Herstellung geltenden Sicherheitsstandards und Vorschriften.

Kennen und befolgen Sie die Straßenverkehrsregeln. Es liegt in Ihrer Verantwortung, die Gesetze und

Vorschriften der Gebiete, in denen Sie fahren, einzuhalten. Lesen Sie die Sicherheitshinweise, die Ihnen von Ihrer nationalen, regionalen oder örtlichen Verkehrsbehörde zur Verfügung gestellt werden. Vergewissern Sie sich, dass alle gesetzlich vorgeschriebenen Ausrüstungen installiert und verwendet werden und in gutem Betriebszustand sind.

In den meisten Ländern sind die Vorschriften für die Benutzung eines eBicycle die gleichen wie für ein normales Fahrrad. Es kann jedoch örtliche Unterschiede geben, z.B. wo Sie fahren dürfen, zum Mindestalter des Fahrers oder zur erforderlichen Ausrüstung und Registrierung. Es liegt in der Verantwortung des Fahrers, die örtlichen eBicycle-Bestimmungen zu kennen und zu befolgen.

Allgemeine Sicherheitshinweise

WARNUNG



eBicycles sind anders als Fahrräder. Sie funktionieren und verhalten sich anders. Ungenügendes Fahrkönnen oder unsachgemäße Benutzung kann zum Verlust der Kontrolle und zu schweren oder tödlichen Verletzungen führen.

Tragen Sie beim Fahren mit Ihrem eBicycle immer einen zugelassenen Helm, der für die Art des Fahrens, das Sie ausüben werden, geeignet ist.

Halten Sie Körperteile und andere Gegenstände vom sich bewegendenden Riemen bzw. der Kette, sich drehenden Pedalen und Kurbeln sowie drehenden Rädern Ihres eBicycle fern. Beim normalen Gebrauch und bei Wartungsarbeiten können bei ungenügender Vorsicht Verwicklungen auftreten.

Ziehen Sie niemals eine Person oder einen Gegenstand (einschließlich eines Anhängers) oder lassen das eBicycle abschleppen.

Sichere Bedienung

Bevor Sie Ihr neues eBicycle in Betrieb nehmen, liegt es in Ihrer Verantwortung, die Betriebs- und Wartungsanweisungen in diesem Handbuch zu lesen und zu befolgen und diese Regeln zu Ihrer persönlichen Sicherheit zu befolgen.

WARNUNG



Stoßen gegen einen Gegenstand, wie z. B. einen Bordstein oder ein Schlagloch, kann zu inneren Reifen- und/oder Felgenschäden führen. Wenn ein Gegenstand angefahren wird, lassen Sie den Reifen und die Felge sofort von einem geschulten Fachmann inspizieren. Ein beschädigtes Rad kann während der Fahrt versagen und die Stabilität und das Fahrverhalten beeinträchtigen, was zu

schweren oder tödlichen Verletzungen führen kann.

WARNUNG



Achten Sie stets streng auf Straßenbeläge und Windverhältnisse und halten Sie während der Fahrt beide Hände an den Lenkergriffen. Jedes zweirädrige Fahrzeug kann störenden Kräften wie Windböen von vorbeifahrenden Lastwagen, Löchern in der Fahrbahn, rauen Fahrbahnbelägen, Fehlbedienung des Fahrers usw. ausgesetzt sein. Diese Kräfte können die Fahreigenschaften Ihres eBicycles beeinflussen. Wenn dies geschieht, reduzieren Sie die Geschwindigkeit und führen Sie das eBicycle mit einem entspannten Griff in einen kontrollierten Zustand zurück. Bremsen Sie nicht abrupt und üben Sie keine übermäßige Kraft auf den Lenker aus. Es kann sonst zu einem instabilen Zustand kommen.

Sicherheit der Bremsen

WARNUNG



Betätigen Sie die vordere und die hintere Bremse gleichmäßig. Die Bevorzugung einer Bremse beschleunigt den Verschleiß und verringert die Bremswirkung. Der Betrieb mit übermäßig verschlissenen Bremsen kann zu Bremsversagen führen, der zu schweren oder tödlichen Verletzungen zur führen kann.

Batteriesicherheit

WARNUNG



Dieses Fahrzeug enthält eine wiederaufladbare Batterie. Eine unsachgemäß gehandhabte oder beschädigte Batterie kann einen elektrischen Schlag und/oder Brand

verursachen, der zu schweren oder tödlichen Verletzungen zur führen kann.

Die Batterie darf nicht zerlegt, kurzgeschlossen oder auf andere Weise als für den vorgesehenen Zweck verwendet werden.

Schließen Sie die Batterie nicht an das Ladegerät an, wenn sie aufgrund von Stößen, Stürzen und anderen Beeinträchtigungen der Integrität des Gehäuses oder seines Inhalts Risse aufweist oder beschädigt ist.

Tauchen Sie die Batterie nicht in Flüssigkeiten wie Wasser oder Säure ein.

Von Feuer fernhalten. Unsachgemäßes Laden, Stöße oder die Einwirkung von Feuer können die Batterie beschädigen.

Verwenden Sie nur die vom Hersteller angegebenen Lithium-Ionen-Batterie und das Ladegerät. Laden Sie die Batterie innerhalb des Betriebstemperaturbereichs von 0° bis 45 °C (32° bis 113 °F) auf. Laden Sie die Batterie vor der Verwendung auf, wenn sie länger als einen Monat nicht benutzt wurde.

WARNUNG



Aus einer beschädigten Batterie kann Elektrolyt auslaufen. Kontakt mit Elektrolyt kann zu schweren Verätzungen oder Erblindung führen. Wenn Elektrolyt in Kontakt mit Augen, Haut oder Kleidung kommt, spülen Sie den betroffenen Bereich mit sauberem Wasser ab und suchen Sie sofort einen Arzt auf.

Fahren bei nasser Witterung

WARNUNG



Beim Fahren auf nasser Fahrbahn sind Bremswirkung und Traktion stark reduziert, was zu längeren Bremswegen führt. Wenn beim Bremsen, Beschleunigen oder Abbiegen auf nasser Fahrbahn nicht vorsichtig genug vorgegangen wird, kann dies zum Verlust der Kontrolle führen, was zu schweren

oder tödlichen Verletzungen zur führen kann.

Sichtbarkeit des Fahrers

Das Fahren mit einem eBicycle bei Nacht oder bei anderen schlechten Sichtverhältnissen ist gefährlicher als das Fahren am Tag. Ein Radfahrer kann für Autofahrer und Fußgänger schwer zu sehen sein. Wenn Sie unter diesen Bedingungen fahren möchten, wenden Sie sich an einen qualifizierten Dienstleister bezüglich einer Ausrüstung, die Ihre Fähigkeit, zu sehen und von anderen gesehen zu werden, verbessert. Qualifizierte Dienstleister finden Sie unter www.Serial1.com.

WARNUNG



Die Kommission für die Sicherheit von Konsumgütern schreibt vor, dass eBicycles mit Reflektoren vorne, hinten, an den Pedalen und zur Seite

ausgestattet sein müssen. Überprüfen Sie, dass die Reflektoren richtig montiert sind. Schlechte Sichtbarkeit des Fahrers für Autofahrer kann zu schweren oder tödlichen Verletzungen zur führen.

eBicycle-Reflektoren sind so konstruiert, dass sie die Fahrzeug- und Straßenbeleuchtung reflektieren, um als fahrender Radfahrer gesehen und erkannt zu werden.

Überprüfen Sie Reflektoren und Halterungen regelmäßig, um sicherzustellen, dass sie sauber, gerade, unbeschädigt und fest angebracht sind. Ersetzen Sie beschädigte Reflektoren und richten Sie alle verbogenen oder losen Reflektoren gerade aus bzw. ziehen Sie sie fest.

Wenn Sie unter schlechten Sichtbedingungen fahren, überprüfen Sie, dass Sie alle örtlichen Gesetze über Nachtfahrten einhalten, und treffen Sie zusätzliche Vorsichtsmaßnahmen:

- Tragen Sie helle, reflektierende Kleidung und Zubehör, wie z.B. eine reflektierende Weste, reflektierende Arm- und Beinbänder, reflektierende Streifen am Helm oder Blinklichter, die an Ihrem Körper und/oder Ihrem eBicycle befestigt sind.
- Vergewissern Sie sich, dass die Kleidung und alles, was Sie möglicherweise auf dem eBicycle mit sich führen, keinen Reflektor oder keine Leuchte behindert.

Nutzungsbedingungen

Ihr eBicycle hat einen Rahmenaufkleber, der den Nutzungszustand anzeigt. Fahren Sie nur in dem für Ihren Fahrradtyp angegebenen Gebrauchszustand.

BASH/MTN eBicycles sind für **Nutzungsbedingung 2** ausgelegt: geeignet für Straßen- und Geländefahrten, mit einer begrenzten Fallhöhe von 15 cm [6 in].

WARNUNG



Serial 1 eBicycles sind für den Einsatz unter bestimmten Nutzungsbedingungen konzipiert. Die Nutzung des eBicycles unter Bedingungen außerhalb der spezifizierten Nutzungsbedingungen kann zu einem Unfall mit schweren oder tödlichen Verletzungen führen.

Verwenden Sie dieses eBicycle nicht für Geländefahrten. Es ist nicht für diese Art des Fahrens ausgelegt.

Verwenden Sie dieses eBicycle nicht für Extrem-, Stunt- oder Wettbewerbsfahrten. Es ist nicht für diese Art des Fahrens ausgelegt.

Teile und Zubehör

Wenn es einen Widerspruch zwischen den Informationen in diesem Handbuch und den Informationen eines Komponentenherstellers gibt, befolgen Sie

stets die Anweisungen des Komponentenherstellers.

IN DER KISTE

Ihre eBicycle-Box wird mit folgendem Inhalt geliefert:

- Serial 1 Benutzerhandbuch
- eBicycle-Rahmen (zusammengebaut)
- Batterie
- Gabel
- Lenker
- Hinterrad
- Vorderrad



Sattel/Sattelstütze

- BASH/MTN wird mit einer gefederten Sattelstütze und einem gefederten Sattel geliefert, die in das eBike eingebaut werden müssen.

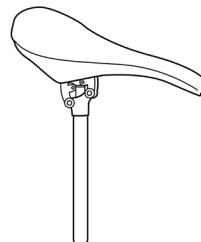

Schachtel mit Kleinteilen

- Drehmomentschlüssel



- Mehrzweckwerkzeug

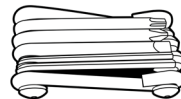

- Schlüssel

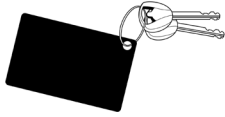

- Klingel



- Pedale

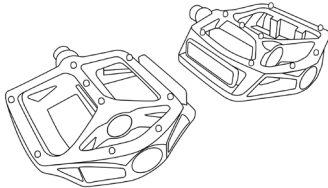

- Batterieladegerät und Adapter

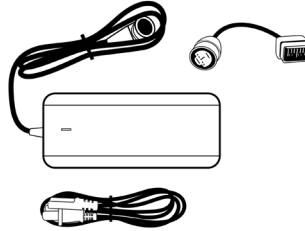

- Reflektoren (vorne/hinten, EU-Speichen und US-Speichen gezeigt)

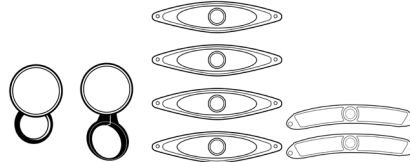

- Seitenständer

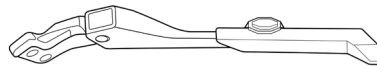

- Verschiedene Befestigungsmittel

HINWEIS

Die vorstehenden Abbildungen sind nur zur Veranschaulichung. Die tatsächlich gelieferten Komponenten können geringfügig abweichen.

SPEZIFIKATIONEN

HINWEIS

Die Spezifikationen in dieser Publikation können in einigen Märkten aufgrund des Zeitpunkts des Drucks der Publikation, unterschiedlicher Testmethoden und/oder Unterschieden der eBicycle-Ausführungen nicht mit denen der offiziellen Zertifizierung übereinstimmen. Kunden, die offiziell anerkannte regulatorische Spezifikationen für ihr eBicycle wünschen, sehen bitte die Zertifizierungsdokumente unter www.Serial1.com ein.

Serial 1 behält sich vor, Spezifikationen, Ausrüstung oder Designs jederzeit ohne Vorankündigung und ohne Verpflichtung zu ändern.

HINWEIS

Der A-bewertete Emissions-Schalldruckpegel am Gehör des Fahrers beträgt weniger als 70 dB(A).

Tabelle 1: Spezifizierte Reifen

Größe	Empf. Reifendruck	Maximaler Druck
27,5 x 2,6	28 psi [1,9 bar]	58 psi [4,0 bar]

/MTN-Reifen sind mit Presta-Ventilen ausgestattet.

Tabelle 2: eBicycle-Gewichte

S	M	L	XL
48,2 lb [21,9 kg]	49,0 lb [22,2 kg]	49,8 lb [22,6 kg]	50,5 lb [22,9 kg]

AUSPACKEN

Vorbereitung

Sie benötigen ausreichend Platz, um sich um die Kiste bewegen zu können. Wir empfehlen mindestens 2 x 1 m [8 x 4 ft] Platz.

Schneiden Sie nicht durch die Kiste. Wir empfehlen, die Kiste mindestens 14 Tage aufzubewahren, für den Fall, dass das eBicycle zurückgeschickt werden muss.

Entfernen Sie kein Schutzpapier vom eBicycle-Rahmen, bis Sie mit dem Zusammenbau fertig sind.

HINWEIS

Sie können unsere Videos zum Entpacken und Zusammenbau unter www.Serial1.com verfolgen.

Schritte beim Auspacken

1. Riemen abschneiden und entsorgen
2. Umkarton anheben und beiseite stellen



3. Entnehmen Sie das Benutzerhandbuch und lesen Sie es vollständig durch
4. Prüfen Sie auf alle Hauptkomponenten gemäß dem Abschnitt IN DER KISTE dieses Handbuchs

- Entnehmen Sie Schaumstoff, Sattel und Sattelstütze und legen Sie sie beiseite, und schneiden Sie alle Verschlussbinder ab und entsorgen Sie sie.

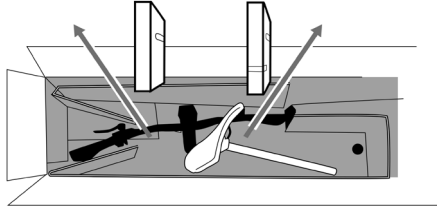

- Obere Ablage, Vorderradkasten, Kleinteilekasten und ggf. vorderen Schutzblechkasten entnehmen und beiseite stellen

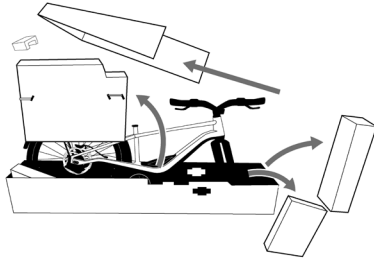

- Überprüfen Sie den Inhalt der Kleinteilekiste gemäß dem Abschnitt **IN DER KISTE** dieses Handbuchs

ZUSAMMENBAU

HINWEIS

Wir haben Ihr eBicycle so konzipiert, dass es sicher und mit hoher Qualität von einer Person zu Hause zusammengebaut werden kann. Wenn Sie jedoch Hilfe beim Zusammenbau wünschen, wenden Sie sich bitte an einen qualifizierten Dienstleister oder kontaktieren Sie uns unter www.Serial1.com.

Schritte beim Zusammenbau

- Entnehmen Sie die Batterie

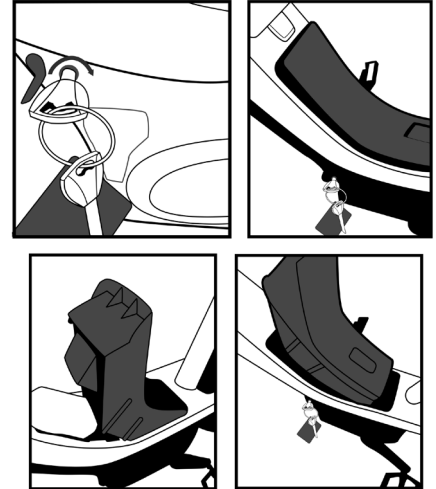

2. Heben Sie die Vorderseite des Fahrrads an, um die Ablage unter der Vorderachse zu entfernen

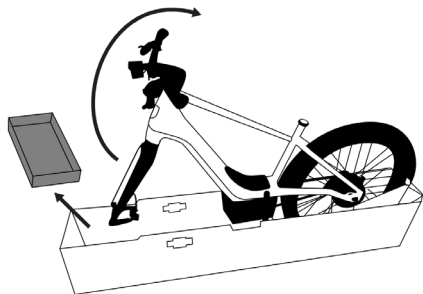
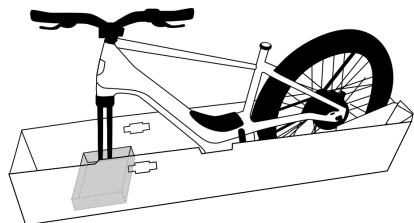

3. Ziehen Sie die beiden perforierten Ränder der Ablage nach unten
- Die Vorderseite wird vollständig entfernt, während die Rückseite befestigt bleibt

4. Installieren Sie die Ablage in die mittleren Kerben der unteren Kiste und stellen Sie das Fahrrad erhöht auf die Ablage

- Der schwarz geprägte Pfeil auf der Ablage zeigt bei richtigem Zusammenbau zum Vorderrad



5. Vorderrad einbauen

- Vorderachse entnehmen

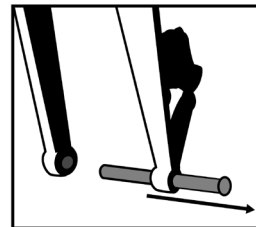

- Kunststoffabstandhalter vom Bremssattel entnehmen
Vermeiden Sie es, die Bremsen zu betätigen, während das Rad nicht montiert ist



- Vorderes Ende des unteren Kistenfachs herunterklappen
- Bremsrotor im Bremsattel montieren

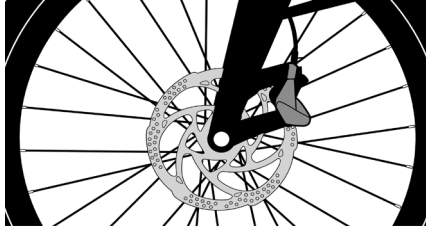

- Ausrichten und Einsetzen der Achse durch Gabel und Rad
- Mit Drehmomentwerkzeug auf 11 Nm anziehen

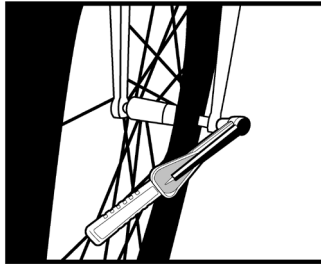

6. Entfernen Sie alle verbleibenden Verbindungen zwischen eBicycle und Verpackung
7. Heben Sie das Fahrrad an, entfernen Sie die Ablage und rollen Sie das Fahrrad aus der Kiste

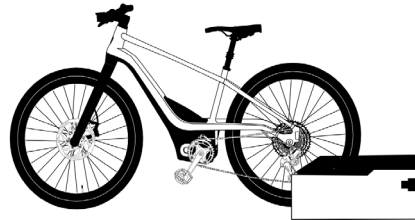
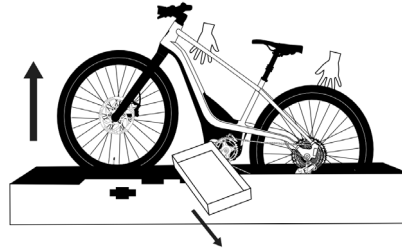

8. Seitenständer installieren

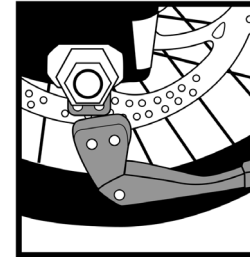

- Mit Drehmomentwerkzeug auf 9 Nm anziehen

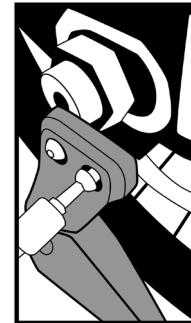

9. Pedale installieren

- Das Ende jedes Pedals ist entweder mit einem „L“ oder „R“ gekennzeichnet, das die Seite des Fahrrads angibt, die der Fahrer vom Fahrrad aus gesehen hat, wenn er auf dem Fahrrad sitzt.
- Das linke Pedal hat 3 Linien auf der Pedalachse. Die rechte Pedalachse ist glatt.
- Das linke Pedal hat ein Gegengewinde oder ein Linksgewinde.

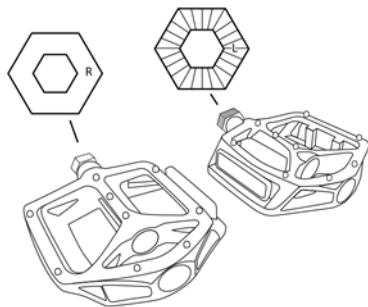

- Mit Mehrzweckwerkzeug festziehen. Ziehen Sie das Pedal mit einem Pedalschlüssel (nicht mitgeliefert) mit 35 Nm fest

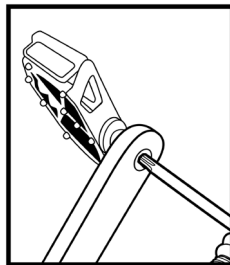

10. Sattelstütze einbauen

- Klemmschraube mit dem Mehrzweckwerkzeug lösen

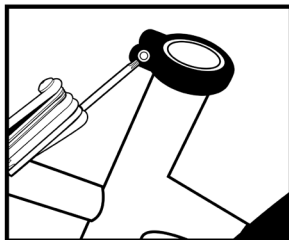

- Sattelstütze in die gewünschte Höhe einsetzen (siehe Abschnitt GRÖSSE für zusätzliche Hinweise)

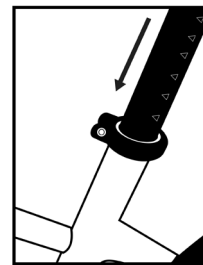

- Mit Drehmomentschlüssel auf 6 Nm anziehen

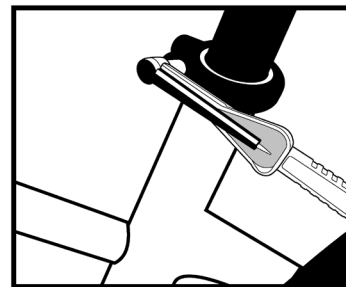

11. Klingel installieren

- Mit Mehrzweckwerkzeug ausbauen

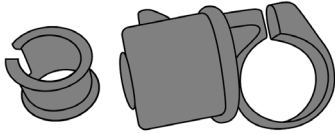

- Wickeln Sie die Innenhülse rechts neben dem rechten Bremsgriff um den Lenker

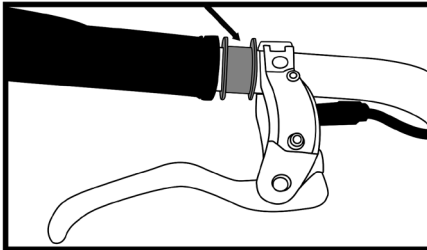

- Klingel um die Innenhülse wickeln, Schraube mit Mehrzweckwerkzeug anziehen

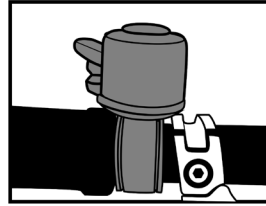

12. Säulen-Reflektoren anbringen

- Den vorderen Säulenreflektor (weiß) rechts neben dem Scheinwerfer um den Lenker wickeln. Schraube mit dem Mehrzweckwerkzeug festziehen

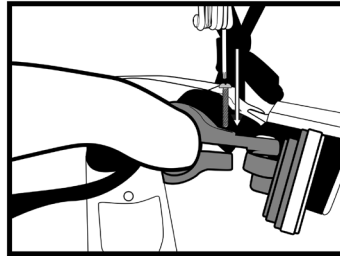

- Wickeln Sie den hinteren Säulenreflektor (rot) um die Sattelstütze unterhalb des Sattels. Schraube mit dem Mehrzweckwerkzeug festziehen

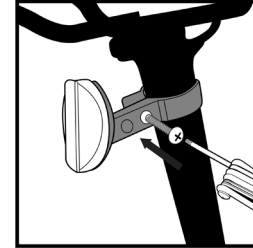

13. Speichenreflektoren anbringen (Methode 1)

- Den kreisförmigen Mittelpunkt des Reflektors um eine Speiche legen

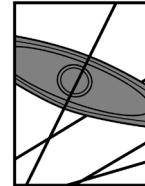

- Schrauben Sie eine kreisförmige Sicherungsmutter in den Schlitz und ziehen Sie sie mit einem Mehrzweckwerkzeug fest.

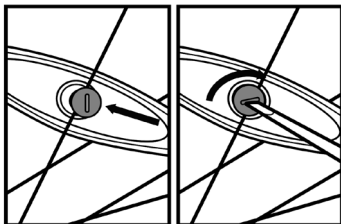

14. Speichenreflektoren anbringen (Methode 2)

- Wickeln Sie eine Kunststoffklammer um eine Speiche

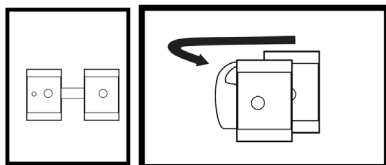

- Klemme am Ende eines Reflektors anbringen
- Schrauben Sie die Teile zusammen und ziehen Sie sie mit dem Mehrzweckwerkzeug fest.

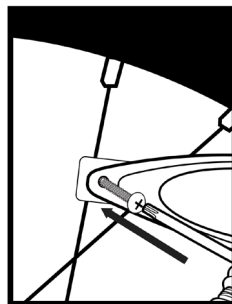

Drehmomente

Ziehen Sie Befestigungselemente immer mit dem richtigen Drehmoment an, um die Integrität des eBicycle zu gewährleisten. Im Falle eines Widerspruchs zwischen diesem Handbuch und den von einem Komponentenhersteller bereitgestellten Informationen wenden Sie sich zur Klärung an den Kundendienst von Serial 1 oder an

den Kundendienst des Komponentenherstellers.

Tabelle 3: Drehmomente

Komponente	Werkzeuggröße	Drehmoment	Hinweise
Lenker	4 mm ○	6 Nm	Die unteren zwei, dann die oberen zwei Schrauben anziehen
Lenker-Vorbau	4 mm ○	6 Nm	Falls erforderlich, für die Benutzung
Sattelstangenklemme	5 mm ○	16 Nm	Falls erforderlich, für die Benutzung
Sattelstützenklemme	4 mm ○	6 Nm	Stellen Sie die Höhe und drehen dann auf das angegebene Drehmoment fest
Achsen (Räder)	6 mm ○	11 Nm	Bremsscheibenrotor vor dem Einsetzen der Achse sorgfältig zwischen den Bremsbelägen ausrichten

GRÖSSE

Überprüfen Sie, dass Ihr eBicycle die richtige Größe hat. Die richtige Größe ist für eine sichere und angenehme Fahrt unerlässlich.

Überstandhöhe

Die Überstandhöhe ist das Grundelement für die Größenanpassung des eBicycle.

Dies ist der Abstand zwischen dem Boden und der Mitte des Oberrohrs. Wenn Sie sich über das Oberrohr eines Fahrrads stellen, sollten zwischen dem Oberrohr und Ihnen ein Abstand von 2,5 - 5 cm bleiben.

Sattel-Position

Um die Leistung und den Komfort Ihres eBicycle optimal zu nutzen, ist die richtige Sattelanpassung wichtig. Wenn die Sattelposition für Sie nicht bequem ist, stellen Sie den Sattel oder die Sattelstütze ein oder wenden Sie sich an einen qualifizierten Dienstleistungsanbieter.

Der Sattel kann in drei Richtungen eingestellt werden:

- Nach oben und nach unten
- Nach vorne und nach hinten
- Sattel-Winkel

Stellen Sie Ihre Sattelposition ein, ohne die Grenzen zu überschreiten, die durch die Höhe des Oberteils des Sattelrohrs und die Markierung „Mindesteinlauf“ oder „maximale Auslenkung“ auf der Sattelstütze vorgegeben sind.

1. Lösen Sie die Sattelklemme mit dem Mehrzweckwerkzeug, während Sie neben Ihrem eBicycle stehen, und heben Sie Ihren Sattel auf die Höhe Ihrer Hüfte an. Ziehen Sie die Sattelklemme mit dem Drehmomentwerkzeug mit 6 Nm wieder fest.

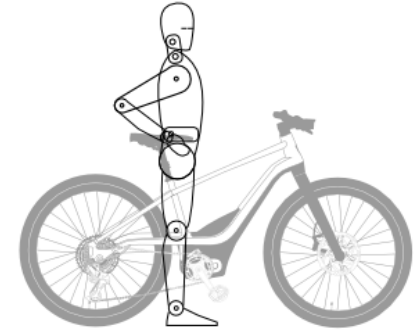

2. Setzen Sie sich auf Ihr Fahrrad und bringen Sie die Pedale/Kurbelarme in die Position senkrecht zum Boden. Ihr Bein sollte gerade und Ihr Knie vollständig gestreckt sein. Wenn dies nicht der Fall ist, steigen Sie vom Fahrrad ab und erhöhen Sie langsam die Sattelhöhe, wobei Sie dies bei Bedarf wiederholen, bis die richtige Position erreicht ist.

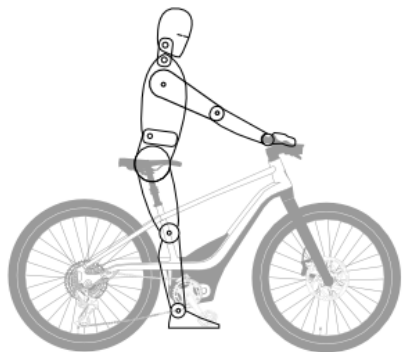

Höhe des Lenkers

Das eBicycle ist mit einem „gewindelosen“ Steuerrohr ausgestattet und ist nicht höhenverstellbar.

AUFLADEN DER BATTERIE

WARNUNG



Verwenden Sie zum Laden der Batterie nur das mitgelieferte Ladegerät. Das Ladegerät ist speziell für den Betrieb

mit dieser Batterie und den Anschlüssen ausgelegt. Die Verwendung eines anderen Ladegeräts kann zu Schäden an der Batterie und/oder Verletzungen des Benutzers führen.

Ihr eBicycle wird Ihnen mit installierter Batterie mit einem Ladezustand (SOC) von weniger als 30 % geliefert. Es wird empfohlen, dass Sie Ihre neue eBicycle-Batterie nach dem ersten Zusammenbau und vor jeder künftigen Fahrt vollständig aufladen.

Die Batterie kann im oder außerhalb des eBicycle geladen werden. Während des Ladevorgangs zeigen die Batteriestatus-Anzeigelampen den Ladezustand der Batterie an. Trennen Sie das Ladegerät ab, wenn die Statusleuchten anzeigen, dass die Batterie vollständig geladen ist.

Trennen Sie eine Batterie immer vom Netz, nachdem er seinen Ladezyklus abgeschlossen hat.

Im eBicycle installiert

1. Suchen Sie den Ladeanschluss auf der unteren linken Seite der Motorabdeckung auf.
2. Öffnen Sie die Abdeckung der Ladeöffnung. Achten Sie darauf, die Abdeckung nicht abzureißen oder abzuziehen.

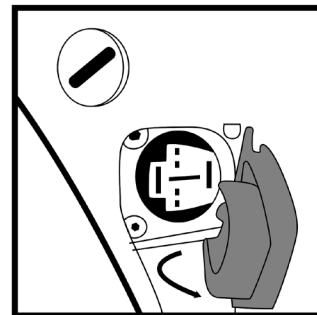

3. Schließen Sie das Ladegerät an eine Steckdose an.

- Überprüfen Sie, dass der Stecker des Ladegeräts und die Ladeöffnung frei von Schmutz und Ablagerungen sind. Stecken Sie den Stecker des Ladegeräts in die Ladeöffnung.

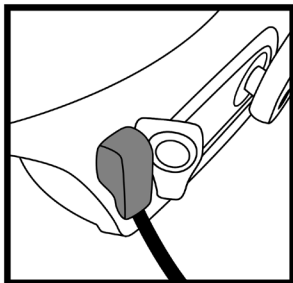

- Die LED-Anzeige am Batterieladegerät leuchtet grün, wenn die Batterie vollständig geladen ist. Wenn die Batterie vollständig aufgeladen ist, trennen Sie das Ladegerät von der Batterie und der Steckdose.
- Vergewissern Sie sich, dass Sie die Abdeckung des Ladeanschlusses sicher schließen.

HINWEIS

Die Lenkeranzeige kann nicht eingeschaltet werden, während die Batterie geladen wird.

Vom eBicycle entfernt

- Entnehmen Sie die Batterie aus dem eBicycle.

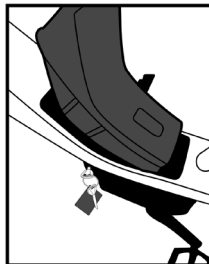

- Legen Sie die Batterie in einen trockenen, gut belüfteten Raum in der Nähe des Batterieladegeräts.
- Verbinden Sie das Batterie-Adapterkabel mit dem Kabel des Hauptladegeräts.

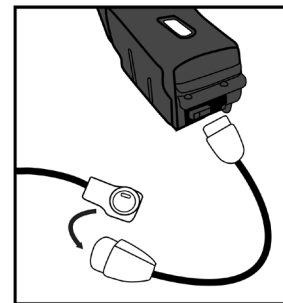

- Schließen Sie das Ladegerät an eine Steckdose an.
- Stecken Sie das Adapterkabel in den Ladeanschluss der Batterie.

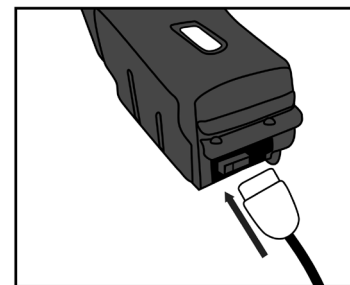

6. Die LED-Anzeige am Batterieladegerät leuchtet grün, wenn die Batterie vollständig geladen ist. Wenn die Batterie vollständig aufgeladen ist, trennen Sie das Ladegerät von der Batterie und der Steckdose.

USB-STROMANLUSS

Das BASH/MTN wird mit einem USB-C-Steckeradapter geliefert, der sich direkt unter dem Scheinwerfer befindet.

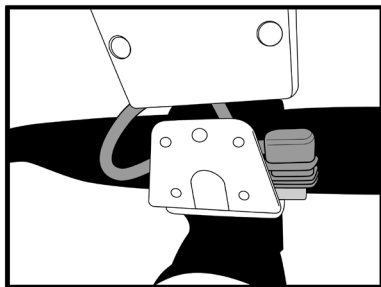

Der USB-Stecker kann ein mobiles Gerät, wie z.B. ein Handy, mit Strom versorgen. Die maximale Leistung von 10 W wird von

der internen Batterie des eBicycle geliefert. Wenn die Batterie nicht eingesetzt oder leer ist, liefert der USB-Stecker keinen Strom.

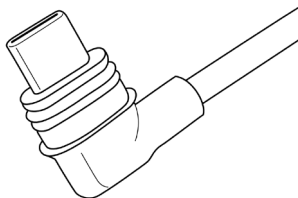

ANTRIEBSSTRANG

Antriebsmotor

Der Antriebsmotor ist mittig montiert und in der Nähe der Pedalkurbelbaugruppe platziert. Ein elektronischer Drehmomentsensor erkennt automatisch den Druck, den der Fahrer auf die Pedale ausübt, und bietet sofort eine proportionale Unterstützung des elektrischen Antriebs.

Riemenantrieb

Der Antriebsmotor ist über einen kohlefaserverstärkten Antriebsriemen (ähnlich wie bei Motorradantriebsriemen) mit der Hinterradbaugruppe verbunden. Der Antriebsriemen sorgt für einen ruhigen, leisen und wartungsarmen Betrieb.

Stufenloses Automatikgetriebe

Ihr eBicycle kann mit einem elektronisch gesteuerten CVT (Continuously Variable Transmission) an der Hinterradnabe ausgestattet sein, das nahtlose Schaltvorgänge und Kraftübertragung bei jeder Geschwindigkeit ermöglicht. Es ist kein Schalten erforderlich; das Getriebe passt das Übersetzungsverhältnis automatisch an, wenn sich das Gelände oder die Geschwindigkeit ändert. Das Getriebe ist vollständig gekapselt, ohne freiliegende Komponenten, und erfordert keine Wartung.

ANZEIGE

Jedes eBicycle verfügt über eine Anzeige, die am linken Lenker angebracht ist. Die

Anzeige kontrolliert das eBicycle direkt, wenn die batteriebetriebenen Komponenten verwendet werden. Es funktioniert nicht ohne Batteriestrom, wird aber nicht benötigt, um das eBicycle wie ein herkömmliches Fahrrad nur mit Pedalkraft zu benutzen.

Ergonomisch angeordnete Daumen- und Zeigefingersteuerungen bei allen Modellen ermöglichen es dem Fahrer, die Anzeige zu bedienen, ohne eine Hand vom Lenker zu nehmen.

Die Einschalttaste befindet sich auf der Rückseite der Anzeige. Um das Fahrrad ein- und auszuschalten, halten Sie die Einschalttaste mindestens 1 s lang gedrückt.

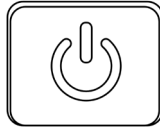

„Remote“-Anzeige



BASH/MTN-Modelle verwenden eine „Remote“-Anzeige von Brose mit LED-Anzeige. Die LED-Anzeige kann mindestens die gewählten Fahrt-Betriebsart, den Batterieladestatus und den Ein-/Aus-Status des Scheinwerfers anzeigen.

FAHRT-BETRIEBSARTEN

eBicycles von Serial 1 haben standardmäßig 4 wählbare Fahrt-Betriebsarten, eine Gehhilfe und eine Aus-Betriebsart. Die aktuell wählbare Fahrt-Betriebsart wird auf der Anzeige angezeigt (entweder Bildschirm oder LED-Anzeige).

Eco-Betriebsart



Am besten für flaches Gelände und günstige Bedingungen, wenn Sie nur eine sanfte Unterstützung wünschen, ohne die Batterie unnötig zu entleeren.

Tour-Betriebsart



Am besten, wenn Sie ein gleichmäßiges, aber dennoch transparentes Maß an elektrischer Unterstützung wünschen, für die optimale Mischung aus Unterstützung und Batteriesparsamkeit unter gemischten Fahrbedingungen.

Sport-Betriebsart



Am besten verwendet, wenn Sie ausgeprägte Hilfe abseits von Kurven oder über sanfte Hügel wünschen oder wenn Sie weiter oder schneller fahren wollen, als Sie es aus eigener Kraft allein tun würden.

Boost-Betriebsart



Am besten bei einem steilen Hügel, starkem Gegenwind oder anderen Bedingungen, bei denen Sie möglicherweise einen anhaltenden Schub substanziieller Hilfe benötigen.

Geh-Hilfe



Eine „Gehhilfe“-Funktion mit Drucktasten, die ein geringes Maß an Vorwärtsbewegung bietet, um das eBicycle bei Gehgeschwindigkeit leicht zu manövrieren, insbesondere wenn das eBicycle einen Hügel hinauf geschoben werden muss.

Aus



Die Fahrt-Betriebsarten können in eine Aus-Position geschaltet werden, wodurch die zusätzliche Pedalunterstützung

ausgeschaltet wird. Die Beleuchtung und das Display sind jedoch weiterhin aktiv, wenn die Batterie geladen ist.

LICHT

Ihr eBicycle verfügt über eine integrierte Beleuchtung für Sicherheit und Komfort.

- Die LED-Beleuchtung für das vordere Steuerrohr („Signature Light“) und die hintere Rückleuchte leuchten immer dann auf, wenn das eBicycle eingeschaltet ist.
- Eine Taste auf der Anzeige beleuchtet den LED-Scheinwerfer.
- Die hintere Bremsleuchte leuchtet beim Abbremsen automatisch auf.
- Wenn das eBicycle auf die Seite gelegt wird (absichtlich oder versehentlich), während es eingeschaltet ist, blinken die Rücklichter ein SOS, um Passanten zu warnen.

BETÄTIGUNG DER BREMSE

Der Handbremshebel der Vorderradbremse steuert die Vorderradbremse und befindet sich links am Lenker. Betätigen Sie den Hebel mit den Fingern der linken Hand. Der Bremshebel für die Hinterradbremse steuert die Hinterradbremse und befindet sich rechts am Lenker. Betätigen Sie den Bremshebel mit den Fingern der rechten Hand.

HINWEIS

Die Schaltung der Bremshebel kann zwischen links und rechts ausgetauscht werden, wenn Ihr Land eine andere Konfiguration erfordert (z.B. In Großbritannien).

GEWICHTSGRENZEN

VORSICHT



Überschreiten Sie nicht die maximalen Gewichtsgrenzen.

Tabelle 4: Maximale Gewichtsgrenzen

Hinterer Gepäck-träger	Maximales Gesamtgewicht
100 kg [220 lb]	128 kg [280 lb]

WARTUNG UND PFLEGE

Bei allen Serviceanliegen oder Fragen besuchen Sie bitte unser Help Center unter www.Serial1.com für zusätzlichen Support oder wenden Sie sich direkt an unser Support-Team.

WARNUNG



Entfernen Sie stets die Batterie, bevor Sie Wartungs- oder Servicearbeiten durchführen.

Wartungsarbeiten sind von einem zertifizierten Fahrradtechniker durchzuführen, es sei denn, Sie verfügen über die richtigen Werkzeuge, Wartungsdaten und sind angemessen

mechanisch versiert. Qualifizierte Dienstleister finden Sie unter www.Serial1.com.

VORSICHT



Qualifizierte Dienstleistungsanbieter finden Sie unter www.Serial1.com. Die Verwendung von Teilen oder Zubehör, die nicht von Serial 1 genehmigt sind, kann die Leistung, Stabilität oder Handhabung beeinträchtigen, was zu schweren oder tödlichen Verletzungen führen kann.

HINWEIS

Die Verwendung von Teilen und Wartungsverfahren, die nicht von Serial 1 genehmigt sind, oder die Durchführung von Arbeiten, die als „Manipulation“ angesehen werden können, kann zum Erlöschen der beschränkten Garantie führen.

Manipulation ist definiert als „absichtliches Entfernen oder Ersetzen der Innen- oder Außenteile Ihres eBicycle oder von

Komponenten in einer Weise, die das ursprüngliche Design oder die Funktion verändern kann.“

Wartung der Batterie

Die Batterie ist nur für den Betrieb mit einem eBicycle von Serial 1 vorgesehen. Die Verwendung der Batterie zu einem anderen Zweck führt zum Erlöschen der Garantie und kann Sach- und Personenschäden verursachen. Für eine eBicycle-Batterie von Serial 1 ist keine besondere Wartung erforderlich.

VORSICHT



Behandeln Sie die Batterie mit Sorgfalt. Lassen Sie die Batterie nicht fallen und setzen Sie sie keinen Stößen aus. Eine unsachgemäße Behandlung der Batterie kann zu schweren Schäden oder Überhitzung führen. In seltenen Fällen kann eine falsch gehandhabte oder stark beschädigte Batterie Feuer fangen. Wenn Sie eine Beschädigung der Batterie vermuten, wenden Sie sich unverzüglich an Serial 1.

Batterien sind für normale Lagerungs- und Fahrbedingungen wasserbeständig, dürfen jedoch nicht vollständig untergetaucht werden.

Lagern Sie die Batterie bei weniger als 80 % relativer Luftfeuchtigkeit und innerhalb eines Temperaturbereichs von -10°C bis 45 °C [14 °F bis 113 °F]. Wenn eine Batterie länger als 3 Monate unbenutzt bleibt, sollte sie vor der Lagerung voll aufgeladen werden und nach jeweils 3 Monaten Lagerung erneut aufgeladen werden.

Unterbrechen Sie die Verwendung einer Batterie, die durch Stöße, Stürze oder andere Beeinträchtigungen der Integrität des Gehäuses oder seines Inhalts beschädigt wurde.

Wartung des Antriebsriemens

Der Carbon-Antriebsriemen des eFahrrads von Serial 1 muss nur gelegentlich, wie in den regelmäßigen Wartungsintervallen beschrieben, gespannt werden.

Tabelle 5: Spannung des Antriebsriemens

Sanfte Pedalbewegung	Starke Pedalbewegung
45 - 60 Hz (35 - 45 lbs)	60 - 75 Hz (45 - 53 lbs)

Schmierung

Verwenden Sie ein allgemeines Schmiermittel für die folgenden Gegenstände:

- Seitenständer

HINWEIS

Vermeiden Sie, dass Schmiermittel auf die Bremsscheiben gelangt.

Wartung der Bremse

Ihr eBicycle von Serial 1 ist mit hydraulischen Scheibenbremsen ausgestattet. Hydraulische Bremsen sind selbstnachstellend und sorgen für eine einfache Bedienung und Kontrolle.

WARNUNG



Bremsen sind eine kritische Sicherheitskomponenten. Unsachgemäß gewartete Bremsen können die Bremsleistung beeinträchtigen, was zu schweren oder tödlichen Verletzungen führen kann.

Wenn Ihre hydraulischen Scheibenbremsen gewartet werden müssen (Leitungsentlüftung, BremssattelEinstellung oder Austausch des Bremsbelags), empfehlen wir, sich an einen qualifizierten Dienstleistungsanbieter zu wenden. Qualifizierte Dienstleister finden Sie unter www.Serial1.com.

Tabelle 6: Bremsenauslegung

Kolben-Messschieber	Rotor-Stärke	Rotordurchmesser
4	2,3 mm	203 mm

Transport

Entfernen Sie die Batterie aus dem eBicycle und verstauen Sie sie während des Transports des eBicycle an einem anderen Ort im Fahrzeug.

Beachten Sie stets die örtlichen Gesetze zum Transport eines eBicycle.

Da Li-Ionen-Batterien dieser Größe und Leistung beim Transport als „Gefahrgut, Klasse 9“ betrachtet werden, können die Vorschriften den Transport separater Li-Ionen-Batterien an einigen Orten einschränken. Diese Einschränkungen gelten für die meisten Fluggesellschaften und manche Speditionen. Wenn Sie beabsichtigen, mit Ihr eBicycle (mit eingebauter Batterie) zu versenden oder es auf Reisen mitzunehmen, erkundigen Sie sich vorher nach den örtlichen Vorschriften und bei der Fluggesellschaft bzw. dem Spediteur.

VORSICHT



Ein eBicycle ist schwerer als ein gewöhnliches Fahrrad. Wenn Sie es auf einem Fahrzeug transportieren, achten Sie auf die maximale Tragfähigkeit des Fahrzeugdachs, der Anhängerkupplung oder des eBicycle-Trägers. Einzelheiten finden Sie in den Handbüchern des Fahrzeugherstellers.

Reinigung

Wischen Sie die Außenflächen Ihres eBicycles mit einem feuchten Tuch ab.

VORSICHT



Verwenden Sie zum Reinigen Ihres eBicycles keinen Hochdruckreiniger. Die Verwendung eines Hochdruckreinigers kann zu Schäden an der Ausrüstung führen.

Pflege der Beleuchtung

Alle Leuchten sind versiegelte Einheiten, ohne Zugang zu einzelnen Glühbirnen. Bei der Wartung an einer Lampe muss die gesamte Lampeneinheit ausgetauscht werden.

Regelmäßige Wartungsintervalle

Die Wartung muss in festgelegten Intervallen durchgeführt werden, damit Ihr eBicycle stets mit maximaler Leistung arbeitet.

HINWEIS

Führen Sie Wartungsarbeiten häufiger unter schwierigen Fahrbedingungen wie extremen Temperaturen, staubigen Umgebungen, rauen Straßen, langen Lagerbedingungen, kurzen Fahrten oder starkem Stop-and-Go-Verkehr durch.

Führen Sie alle 10 Stunden oder nach einer harten Fahrt über unebene Straßen eine Überprüfung der Speicherspannung durch.

Die regelmäßige Wartung muss während der gesamten Zeit, in der sich das eBicycle in Ihrem Besitz befindet, fortgesetzt werden.

VORSICHT



Wie bei allen mechanischen Komponenten, die Verschleiß und Belastungen ausgesetzt sind, kommt es im Laufe der Zeit zu Ermüdung. Wenn die konstruktionsbedingte Lebensdauer eines Bauteils überschritten wird, kann es plötzlich versagen, was zu Verletzungen und Schäden führen kann. Regelmäßige Wartung hilft, potenzielle Probleme zu erkennen. Die vorstehende Tabelle ist eine Mindestempfehlung.

**Tabelle 7: Mindestintervalle für die
Wartung**

Empfohlene Pflege (bei jeder Wartung wiederholen)	Jede Fahrt	1 mo.	6 mo.	12 mo.
	0 km [0 mi]	400 km [250 mi]	2400 km [1500 mi]	4800 km [3000 mi]
Reifendruck und - profil, Radfelgen auf Schäden überprüfen	X	X	X	X
Batterie vollständig aufladen	X	X	X	X
Bremsenfunktion überprüfen	X	X	X	X
Funktionsfähigkeit von Schweinwerfer und Reflektor prüfen	X	X	X	X
Funktion der Klingel überprüfen	X	X	X	X
Lenker und Gabel / Vorderraddehregung überprüfen	X	X	X	X

Empfohlene Pflege (bei jeder Wartung wiederholen)	Jede Fahrt	1 mo.	6 mo.	12 mo.
	0 km [0 mi]	400 km [250 mi]	2400 km [1500 mi]	4800 km [3000 mi]
Bremsbeläge und Bremscheiben auf Verschleiß und Ausrichtung überprüfen		X	X	X
Festigkeit der Radspeichen überprüfen		X	X	X
Drehmoment der Lenkerklemmbe- festigungsschraube überprüfen		X	X	X
Achsmutter- Drehmoment überprüfen		X	X	X
Schmierung von Seitenständer und Pedalen überprüfen		X	X	X

Empfohlene Pflege (bei jeder Wartung wiederholen)	Jede Fahrt	1 mo.	6 mo.	12 mo.
	0 km [0 mi]	400 km [250 mi]	2400 km [1500 mi]	4800 km [3000 mi]
Rahmen auf Risse, Brüche, Kerben, fehlerhafte Schweißnähte überprüfen		X	X	X
Fahrversuch zur Verifizierung von Komponenten- und Systemfunktionen		X	X	X
Ausrichtung der Riemenscheibe und der Riemenspannung überprüfen			X	X
Bremsen auf undichte Stellen und Schäden prüfen				X
Räder ausrichten				X
Einstellung aller Radschrauben- Drehmomentwerte überprüfen				X

DE

GARANTIE UND RÜCKGABE

Unsere aktuellen Garantie- und Rückgaberichtlinien finden Sie auf unserer Website unter www.Serial1.com. Wir empfehlen jedem Kunden, seine Garantie auf dieser Website zu registrieren.

KONFORMITÄTSERKLÄRUNG

Die eBicycles der Serie 1 und alle Sprachübersetzungen unserer Bedienungsanleitungen erfüllen die Anforderungen der folgenden Normen. Dies ist keine erschöpfende Liste:

- EN 15194:2017
- EN ISO 4210-2
- Richtlinie 2006/42/EG
- CFR 1512

Unsere aktuellen Konformitätserklärungen finden Sie auf unserer Website unter www.Serial1.com.

HINWEISE ZUM WARENZEICHEN SERIAL 1

BASH/CTY und Serial 1 gehören zu den Warenzeichen von Serial 1 Cycle Company.

PATENTE

Produkte von Serial 1 sind durch ein oder mehrere US-amerikanische und internationale Patente oder anhängige Patentanmeldungen geschützt.

COPYRIGHT

ALLE RECHTE VORBEHALTEN.

©2022 Serial 1 Cycle Company

3451 N Triumph Blvd
Suite 100
Lehi, UT 84043
USA

REVISIONSSTUFE

Version 1

Die deutsche Version dieses gedruckten Benutzerhandbuchs ist eine Übersetzung der Original-Anleitung (zuerst auf Englisch herausgegeben), die zuletzt am 3. Februar 2022 (2022-02-03) überarbeitet wurde.

HINWEISE

ADVERTENCIA



Las baterías de iones de litio y / o los productos que contienen baterías de iones de litio pueden exponerlo a sustancias químicas, como el óxido de cobalto litio níquel y níquel, que el estado de California sabe que causan cáncer y defectos de nacimiento u otros daños reproductivos. Para obtener más información, visite www.P65Warnings.ca.gov.

TABLA DE CONTENIDO

SU MANUAL DE PROPIETARIO	1
DEFINICIONES SOBRE LAS MEDIDAS DE SEGURIDAD	1
USO SEGURO	2
EN LA CAJA.....	6
ESPECIFICACIONES	7
DESEMBALAJE	8
ARMADO.....	9
CALCE	15
CARGAR LA BATERÍA	16
ALIMENTACIÓN CON USB	17
TRANSMISIÓN	18
PANTALLA.....	18
MODOS DE CONDUCCIÓN	19
LUCES	20
FUNCIONAMIENTO DEL FRENO	20
LÍMITES DE PESO	20

MANTENIMIENTO Y SERVICIO TÉCNICO	21
GARANTÍA Y DEVOLUCIONES.....	26
DECLARACIÓN DE CONFORMIDAD.....	26
INFORMACIÓN DE MARCA SERIAL 1.....	26
PATENTES.....	26
DERECHOS DE AUTOR.....	26
NIVEL DE REVISIÓN	26
NOTAS	26

SU MANUAL DE PROPIETARIO

Disfrute el Viaje

¡De parte de todo el equipo de Serial 1 Cycle Company, le agradecemos que nos acompañe en su próximo paseo en bicicleta! Cuando disfrute de su bicicleta eléctrica Serial 1, asegúrese de conducir de forma segura, respetuosa y conforme a lo establecido por la ley. Utilice siempre casco, anteojos adecuados y ropa protectora. Nunca conduzca si ha consumido alcohol o drogas. Conozca su bicicleta eléctrica Serial 1 y lea y comprenda el manual del propietario de principio a fin.

Este manual se diseñó para familiarizarlo con el funcionamiento, el cuidado y el mantenimiento de su bicicleta eléctrica y para brindarle información sobre seguridad importante. Siga estas instrucciones en detalle para su seguridad y por el placer personal que le tiene al ciclismo. El manual del propietario contiene instrucciones de

funcionamiento y mantenimiento menor. Recomendamos que cualquier mantenimiento o reparación compleja, que pueda requerir habilidades y herramientas especiales, la realice un profesional competente. Comuníquese con Serial 1 para obtener más información sobre cómo obtener servicio técnico.

NOTA

Lea este manual en su totalidad antes de su usar la bicicleta por primera vez. Asegúrese de entender todas las secciones y los problemas. No todas las bicicletas eléctricas tienen todas las características descritas en este manual. Comuníquese con Serial 1 si tiene preguntas sobre las características de su bicicleta eléctrica.

DEFINICIONES SOBRE LAS MEDIDAS DE SEGURIDAD

Preste especial atención a las secciones con los siguientes títulos:

ADVERTENCIA

Indica una situación potencialmente peligrosa que, si no se evita, podría provocar la muerte o lesiones graves.

PRECAUCIÓN

Indica una situación potencialmente peligrosa que, si no se evita, puede generar lesiones leves o moderadas.

NOTA

Indica información adicional importante sobre el tema dado.

Símbolos de seguridad

Los siguientes símbolos gráficos indican posibles peligros que ponen en riesgo la seguridad y medidas de prevención contra una situación peligrosa. Los símbolos gráficos pueden estar presentes en manuales, instrucciones, en la bicicleta eléctrica o en las etiquetas de los productos de las piezas y los accesorios.

Símbolos de peligro



El triángulo representa un símbolo de peligro que alerta sobre un peligro que pone en riesgo la seguridad.

	Advertencia de peligro general.
	Peligro de descarga eléctrica.
	Peligro de material inflamable.
	Peligro de material explosivo.
	Peligro de superficie a alta temperatura.

Símbolos de prohibición

El círculo con una línea representa un símbolo de prohibición, que indica una situación que se debe evitar y que, de lo contrario, podría provocar un peligro,

lesiones personales o daños a la propiedad.

	Es una señal de prohibición general para indicar una acción prohibida.
	Manténgase alejado de llamas abiertas. Evite fumar, las llamas o las chispas.

Símbolos de medidas

El círculo representa una medida que tiene que realizar para evitar un peligro potencial.

	Consulte el manual o las instrucciones correspondientes.
---	--

USO SEGURO

Normas de seguridad locales

Su bicicleta eléctrica Serial 1 cumple con todos los estándares y normativas de seguridad vigentes en la fecha de fabricación.

Conozca y respete las reglas de tránsito. Es su responsabilidad cumplir con las leyes y las regulaciones de las áreas en las que se transporta. Lea la información de seguridad proporcionada por la autoridad de tráfico nacional, regional o local. Asegúrese de que todo el equipo requerido por la ley esté instalado o utilizado y en buenas condiciones de funcionamiento.

En la mayoría de los países, las normativas para el uso de una bicicleta eléctrica son las mismas que las de una bicicleta estándar. Sin embargo, puede haber diferencias locales, por ejemplo, en dónde puede andar, la edad mínima del ciclista o el equipamiento y el registro requeridos. Es responsabilidad del ciclista conocer y obedecer las normativas locales que rigen para las bicicletas eléctricas.

Medidas de seguridad generales

ADVERTENCIA



Las bicicletas eléctricas son diferentes de las bicicletas convencionales. Andan y se manejan de manera diferente. El uso inadecuado o no calificado puede provocar la pérdida de control, la muerte o lesiones graves.

Use siempre un casco apropiado para el tipo de conducción que realizará cuando conduzca la bicicleta eléctrica.

Mantenga las partes del cuerpo y otros objetos alejados de la correa o cadena, los pedales, las bielas giratorias y las ruedas de la bicicleta eléctrica. Puede agarrarse alguna parte del cuerpo durante el uso normal o el mantenimiento.

Nunca remolque a una persona o a un artículo (incluido un remolque) ni permita que remolquen la bicicleta eléctrica.

Uso seguro

Antes de usar su nueva bicicleta eléctrica, es su responsabilidad leer y seguir las instrucciones de uso y de mantenimiento de este manual y seguir estas reglas por su seguridad personal.

ADVERTENCIA



Golpear un objeto, como un cordón o un bache, puede causar daños internos en el neumático o la llanta. Si golpea un objeto, pídale a un profesional capacitado que inspeccione de inmediato el neumático y la llanta. Si tiene una rueda dañada, el funcionamiento de la bicicleta puede fallar. Esto podría afectar de manera negativa la estabilidad y el manejo, y provocar la muerte o lesiones graves.

ADVERTENCIA



Preste siempre mucha atención a las superficies de la calle y a las condiciones del viento y mantenga ambas manos en el manubrio cuando conduzca. Cualquier vehículo de dos ruedas puede estar sujeto a fuerzas perturbadoras, como ráfagas de viento de camiones que pasan, orificios en el pavimento, superficies irregulares de la calle, errores de control del conductor, etc. Estas fuerzas pueden influir en las características de manejo de su bicicleta eléctrica. Si esto sucede, reduzca la velocidad y guíe la bicicleta eléctrica sujetándola con calma hasta que logre controlarla. No frene bruscamente ni fuerce el manubrio. Esto puede agravar una condición inestable.

Medidas de seguridad en los frenos

ADVERTENCIA



Use los frenos delanteros y traseros de manera uniforme. Usar un freno más que otro acelera el desgaste y reduce la eficiencia de frenado. Si usa los frenos de manera excesiva y estos están gastados, su funcionamiento puede fallar y puede provocar lesiones graves o la muerte.

Medidas de seguridad en la batería

ADVERTENCIA



Este vehículo contiene una batería recargable. Una batería mal manipulada o dañada puede provocar una descarga

eléctrica o un incendio, lo que podría provocar lesiones graves o la muerte.

No desarme, desconecte ni use la batería de ninguna otra manera que no sea para su propósito previsto.

No la conecte al cargador si está agrietada o dañada debido a impactos, caídas y otros daños en la integridad de la caja o en su contenido.

No sumerja la batería en líquidos, como agua o ácido.

Manténgala alejada del fuego. La carga inadecuada, los impactos o la exposición al fuego pueden dañar la batería.

Utilice únicamente la batería de iones de litio y el cargador especificado por el fabricante. Cargue la batería dentro del rango de temperatura de funcionamiento de 32 °F a 113 °F [0 °C a 45 °C]. Cargue la batería antes de usarla si no usó la bicicleta durante más de un mes.

ADVERTENCIA



Una batería dañada puede perder electrolito. El contacto con el electrolito puede provocar quemaduras graves o ceguera. Si el electrolito entra en contacto con los ojos, la piel o la ropa, enjuague el área afectada con agua limpia y acuda al médico de inmediato.

Andar en bicicleta en climas húmedos

ADVERTENCIA



Al circular por calles mojadas, la eficacia de los frenos y la tracción se reducen considerablemente, lo que aumenta las distancias de frenado. Si no tiene cuidado al frenar, acelerar o girar en calles mojadas, podría perder el

control y provocarle lesiones graves o la muerte.

Visibilidad del ciclista

Conducir una bicicleta eléctrica de noche o en otras condiciones de poca visibilidad es más peligroso que hacerlo durante el día. Un ciclista puede ser difícil de ver para automovilistas y peatones. Si va a conducir en esas condiciones, consulte a un proveedor de servicios calificado sobre equipamiento para mejorar su capacidad para ver y de ser visto por otras personas. Busque proveedores de servicios calificados en www.Serial1.com.

ADVERTENCIA



La Comisión de Seguridad de Productos para el Consumidor exige que las bicicletas eléctricas estén equipadas con reflectores delanteros, traseros, en el pedal y en laterales. Asegúrese de que los reflectores estén

instalados correctamente. La escasa visibilidad del conductor para con los automovilistas puede provocar la muerte o lesiones graves.

Los reflectores de las bicicletas eléctricas están diseñados para reflejar las luces de los vehículos y los faros para que pueda ser visto y reconocido como un ciclista en movimiento.

Revise los reflectores y los soportes de montaje con frecuencia para asegurarse de que estén limpios, rectos, intactos y bien instalados. Reemplace los reflectores dañados y enderece o sujete bien los que estén doblados o sueltos.

Cuando conduzca en condiciones de poca visibilidad, verifique y asegúrese de cumplir con todas las leyes locales sobre conducción nocturna, y tome estas precauciones adicionales:

- Use ropa y accesorios reflectantes de colores claros, por ejemplo, un chaleco reflectante, bandas reflectantes para brazos y piernas,

rayas reflectantes en el casco o luces intermitentes adheridas al cuerpo o a la bicicleta eléctrica.

- Verifique que la ropa o que cualquier cosa que pueda llevar en la bicicleta eléctrica no obstruya un reflector o farol.

Condiciones de uso

La bicicleta eléctrica tiene una etiqueta adhesiva en el cuadro que indica su condición de uso. Conduzca únicamente en las condiciones de uso especificadas para su tipo de bicicleta.

Las bicicletas eléctricas BASH/MTN están diseñadas para la **Condición de uso 2**: aptas solo para conducción en calles y senderos, con descensos o saltos de hasta 6 in [15 cm] de altura.

ADVERTENCIA



Las bicicletas eléctricas Serial 1 están diseñadas para funcionar en condiciones de uso específicas. Usar la bicicleta eléctrica en otras condiciones o más allá de las condiciones de uso especificadas podría generar un choque y causar lesiones graves o la muerte.

No utilice esta bicicleta eléctrica para conducir en otro lugar que no sea una calle pavimentada. No está diseñada para este tipo de conducción.

No utilice esta bicicleta eléctrica para conducción extrema, de acrobacias o de competición. No está diseñada para este tipo de conducción.

Partes y accesorios

Si existe un conflicto entre la información de este manual y la información proporcionada por el fabricante de un componente, siga siempre las instrucciones del fabricante del componente.

EN LA CAJA

La caja de la bicicleta eléctrica incluye lo siguiente:

- Manual del propietario de la Serial 1
- Cuadro de bicicleta eléctrica (ensamblado)
- Batería
- Horquillas
- Manubrio
- Rueda trasera

- Rueda delantera



Asiento/tija de asiento

- BASH/MTN incluye un asiento/tija de asiento con suspensión que se debe instalar en la bicicleta.

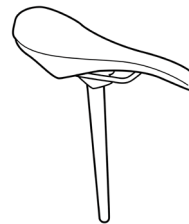

Caja para piezas pequeñas

- Herramienta de torque

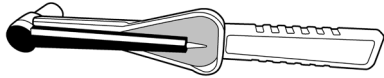

- Herramienta de uso múltiple

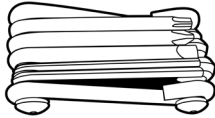

- Llaves

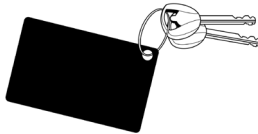

- Campana

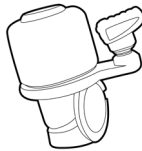

- Pedales

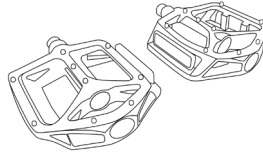

- Cargador y adaptador de batería

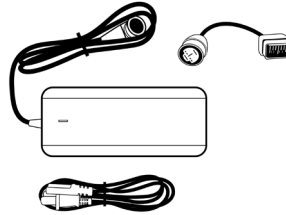

- Reflectores (delanteros/traseros, radios europeos y radios estadounidenses)

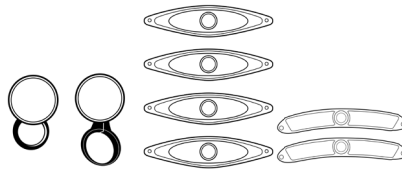

- Soporte lateral

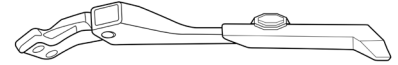

- Cerrojos asociados

NOTA

Las imágenes anteriores son solo ilustraciones representativas. Los componentes reales proporcionados pueden diferir un poco.

ESPECIFICACIONES

NOTA

Es posible que las especificaciones de esta publicación no coincidan con las de la certificación oficial en algunos mercados debido al momento de la impresión de la publicación, la variación en los métodos de prueba o las diferencias en bicicletas eléctricas. Los clientes que busquen especificaciones reglamentarias oficialmente reconocidas para la bicicleta electrónica deben consultar los

documentos de certificación publicados en www.Serial1.com.

Serial 1 se reserva el derecho de cambiar especificaciones, equipos o diseños en cualquier momento sin previo aviso y sin incurrir en ninguna obligación.

NOTA

El nivel de presión sonora de emisión ponderado A en los oídos del conductor es inferior a 70 dB (A).

Tabla n.º 1: Neumáticos especificados

Tamaño	Presión de neumáticos	Presión máxima
27.5 x 2.6	28 PSI [1.9 bar]	58 PSI [4.0 bar]

Los neumáticos /MTN están equipados con válvulas Presta.

Tabla n.º 2: Pesos de las bicicletas eléctricas

S	M	L	XL
48.2 lb [21.9 kg]	49.0 lb [22.2 kg]	49.8 lb [22.6 kg]	50.5 lb [22.9 kg]

DESEMBALAJE

Preparación

Necesitará suficiente espacio para mover la caja. Recomendamos al menos 2 x 1 m [8 x 4 pies] de espacio.

No corte la caja. Le recomendamos que guarde la caja durante, al menos, 14 días en caso de tener que devolverla.

No retire el papel protector del cuadro de la bicicleta eléctrica hasta que haya terminado de armarla.

NOTA

Puede ver nuestros videos de desembalaje y armado en www.Serial1.com.

Pasos para desembalar

1. Corte y deseche las correas.
2. Levante la caja exterior y déjela a un costado.

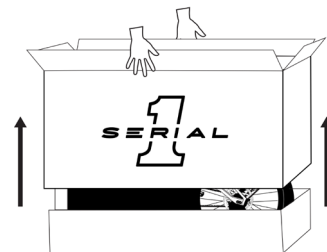

3. Retire el manual del propietario y léalo completamente.
4. Compruebe que estén todos los componentes principales de acuerdo con lo que figura en la sección EN LA CAJA de este manual.

5. Retire la espuma, el asiento y la tija del asiento y déjelos a un costado, y corte y deseche las cintas.

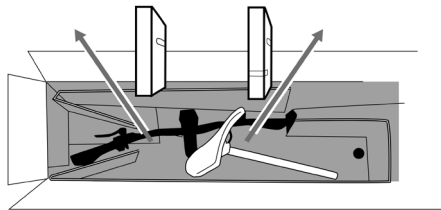

6. Retire la bandeja superior, la caja de la rueda delantera, la caja de las piezas pequeñas y la caja delantera (si corresponde) y déjelas a un costado.

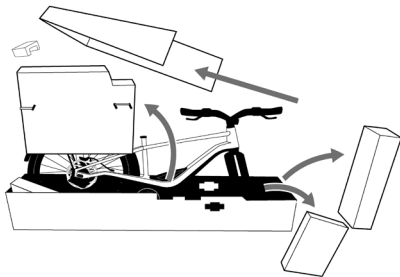

7. Verifique el contenido de la caja de las piezas pequeñas de acuerdo con lo que figura en sección EN LA CAJA de este manual.

ARMADO

NOTA

Hemos diseñado la bicicleta eléctrica para que una persona pueda armarla en casa de forma segura y con alta calidad. Sin embargo, si prefiere recibir ayuda con el proceso de armado, comuníquese con un proveedor de servicios calificado o contáctenos en www.Serial1.com.

Pasos del armado

1. Quite la batería.

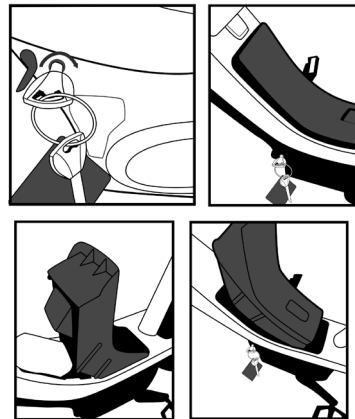

2. Levante la parte delantera de la bicicleta para quitar la bandeja de abajo del eje delantero.

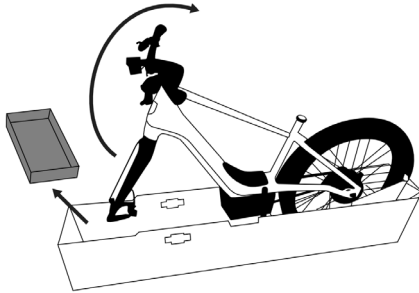
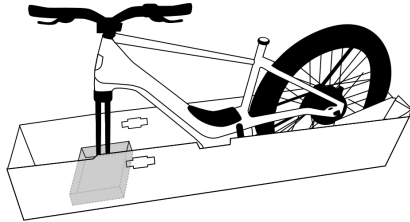

3. Tire de los dos bordes perforados de la bandeja hacia abajo.
- El borde delantero se quitará por completo, mientras que el trasero quedará unido.
4. Instale la bandeja en las muescas centrales de la caja inferior y apoye la bicicleta, elevada, sobre la bandeja.
- La flecha negra estampada en la bandeja apunta hacia la rueda delantera una vez que esté instalada correctamente.



5. Instale la rueda delantera.

- Retire el eje delantero.

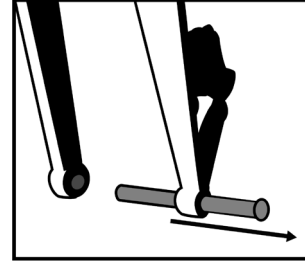

- Retire el espaciador de plástico de la pinza de freno. Evite aplicar los frenos sin que la rueda esté instalada.

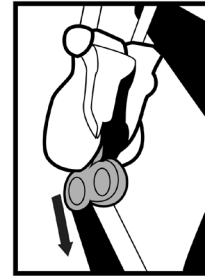

- Pliegue hacia abajo el extremo frontal de la bandeja de la caja inferior.
- Coloque el rotor del freno en la pinza.

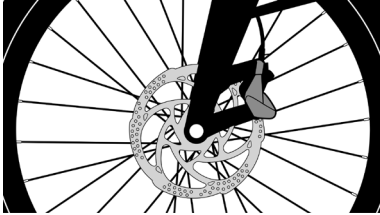

- Alinee e inserte el eje a través de la horquilla y de la rueda.
- Apriete a 11 Nm con la herramienta de torque.

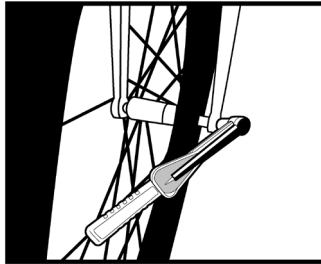

6. Retire cualquier correa restante entre la bicicleta eléctrica y el embalaje.
7. Levante la bicicleta, retire la bandeja y saque la bicicleta de la caja.

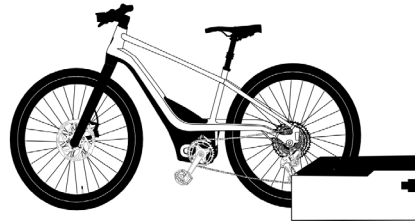
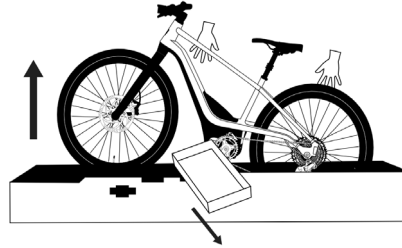

8. Instale el soporte lateral.

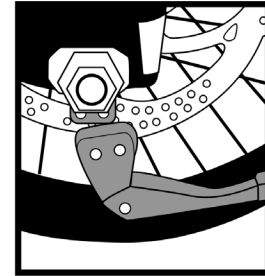

- Apriete a 9 Nm con la herramienta de torque.

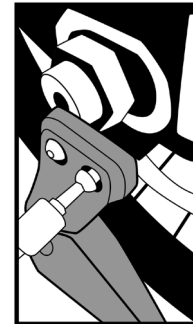

9. Instale los pedales.

- En el extremo, cada pedal está marcado con una "L" (izquierda) o una "R" (derecha), lo que indica el lado de la bicicleta como lo ve el ciclista cuando está sentado en la bicicleta.
- El pedal izquierdo tiene 3 líneas en el eje del pedal derecho.
- El pedal izquierdo se rosca al revés o tiene una rosca hacia la izquierda.

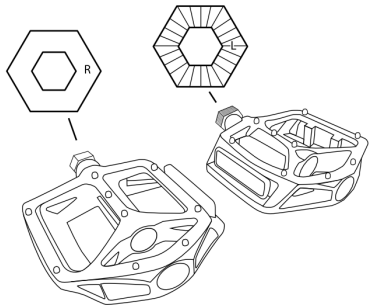

- Ajuste con la herramienta de uso múltiple. Finalice el apriete de los

pedales con una llave de pedal adecuada (no incluida) a 35 Nm.

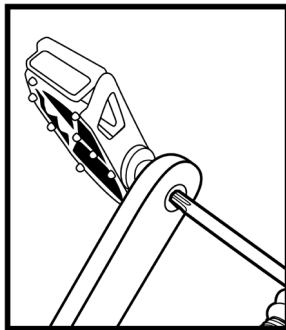

10. Instale la tija de asiento.

- Afloje el tornillo de la abrazadera con la herramienta de uso múltiple.

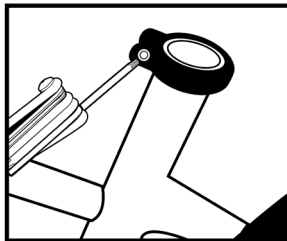

- Inserte la tija de asiento a la altura deseada (consulte la sección FIT para obtener más instrucciones).

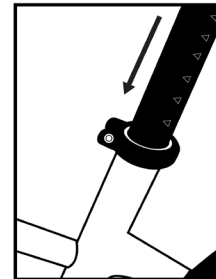

- Apriete a 6 Nm con la herramienta de torque.

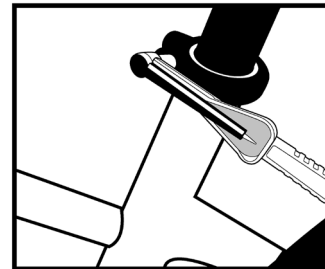

11. Instale la campana.

- Desmonte con una herramienta de uso múltiple.

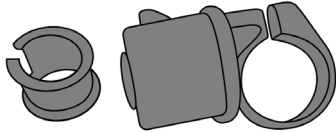

- Coloque la funda interna alrededor del manubrio a la derecha del freno derecho.

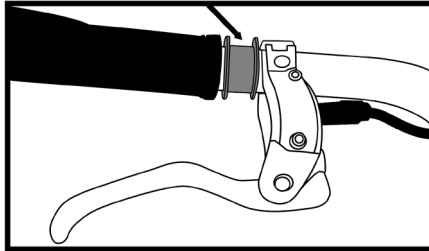

- Envuelva la campana alrededor de la funda interna, apriete el tornillo con la herramienta de uso múltiple.

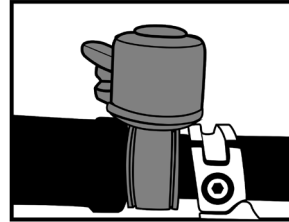

12. Instale los reflectores.

- Coloque el reflector delantero (blanco) alrededor del manubrio a la derecha del faro. Ajuste el tornillo con la herramienta de uso múltiple.

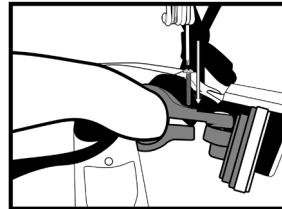

- Coloque el reflector trasero (rojo) alrededor de la tija del asiento debajo del asiento. Ajuste el tornillo con la herramienta de uso múltiple.

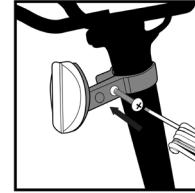

13. Instale los reflectores de los radios (método 1).

- Coloque el centro circular del reflector alrededor de un radio.

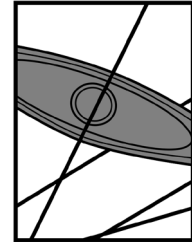

- Atornille la tuerca de bloqueo circular en la ranura con la herramienta de uso múltiple.

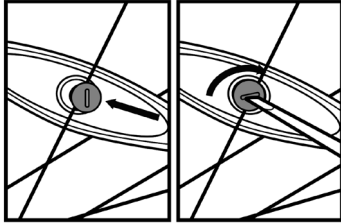

14. Instale los reflectores de los radios (método 2).

- Coloque una abrazadera de plástico alrededor de un radio.

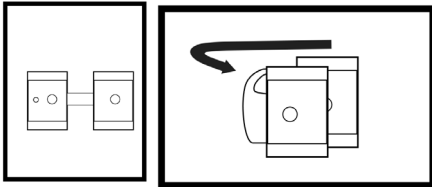

- Coloque la abrazadera en el extremo de un reflector.

- Atornille las piezas con una herramienta de uso múltiple.

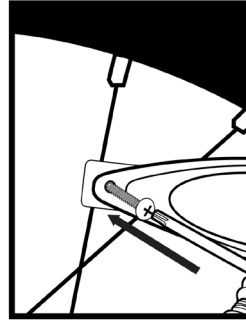

Especificaciones de torque

Apriete siempre los sujetadores con el torque correcto para garantizar la integridad de la bicicleta eléctrica. En caso de conflicto entre este manual y la información proporcionada por el fabricante de un componente, consulte con Serial 1 o con los representantes de servicio al cliente del componente para obtener una aclaración.

Tabla 3: Valores de torque

Compo- nente	Tamaño de la herramien- ta	Torque	Notas
Manubrio	4 mm ○	6 Nm	Ajuste los dos tornillos inferiores, luego los dos superiores.
Potencia del manubrio	4 mm ○	6 Nm	Si es necesario para servicio técnico.
Abrazadera para riel del asiento	5 mm ○	16 Nm	Si es necesario para servicio técnico.
Abrazadera de tija de asiento	4 mm ○	6 Nm	Ajuste la altura, luego haga el torque
Ejes (ruedas)	6 mm ○	11 Nm	Alinee con cuidado el rotor del disco de freno entre las pastillas de freno

CALCE

Verifique que la bicicleta eléctrica tenga el tamaño correcto. Que le calce cómoda es esencial para una conducción segura y agradable.

Altura de la entrepierna

La altura de la entrepierna es un elemento básico del calce de la bicicleta eléctrica.

Es la distancia desde el suelo hasta la parte superior del tubo. Al colocarse a horcajadas sobre el tubo superior de la bicicleta tipo Step-Over, debe haber un espacio libre de 1 a 2 in (2.5 a 5 cm) entre usted y la bicicleta.

Posición del asiento

Para obtener el máximo rendimiento y comodidad de su bicicleta eléctrica, es importante que ajuste correctamente el asiento. Si la posición del asiento no le resulta cómoda, ajuste el asiento o la tija del asiento o consulte a un proveedor de servicios calificado.

El asiento se puede ajustar en tres direcciones:

- para arriba y para abajo;
- hacia el frente y hacia atrás;
- según el ángulo del asiento.

Ajuste la posición del asiento sin exceder los límites establecidos por la altura de la parte superior del tubo del asiento y la marca de "inserción mínima" o "extensión máxima" en la tija del asiento.

1. Mientras está de pie junto a su bicicleta eléctrica, afloje la abrazadera del asiento con la herramienta de uso múltiple y levante el asiento a la altura del hueso de la cadera. Vuelva a ajustar la abrazadera del asiento con la herramienta de torque a 6 Nm.

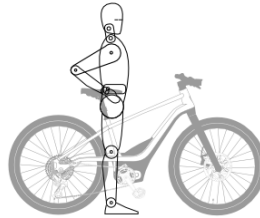

2. Siéntese en la bicicleta y lleve los pedales/bielas perpendiculares al suelo. La pierna debe estar recta y la rodilla completamente bloqueada. Si no ocurre esto, bájese de la bicicleta y aumente lentamente la altura del asiento, y repita según sea necesario hasta lograr la posición correcta.

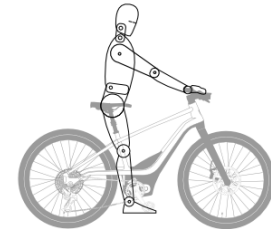

Altura del manubrio

La bicicleta eléctrica está equipada con una potencia "sin rosca y no se ajusta la altura.

CARGAR LA BATERÍA

ADVERTENCIA



Utilice solo el cargador proporcionado para cargar la batería. El cargador está diseñado específicamente para funcionar con esta batería y terminales. El uso de cualquier otro cargador puede causar daños a la batería o lesiones al usuario.

Recibirá la bicicleta eléctrica con la batería instalada, con un estado de carga (State of Charge, SOC) inferior al 30 %. Le recomendamos que cargue por completo la batería de su bicicleta eléctrica nueva después del armado inicial y antes de cada uso en el futuro.

La batería puede cargarse dentro o fuera de la bicicleta eléctrica. Las luces que indican el estado de la batería le informarán el nivel de la batería durante la carga. Desconecte el cargador cuando las luces de estado indiquen que la batería está completamente cargada.

Desenchufe siempre la batería después de que haya completado su ciclo de carga.

Instalación en la bicicleta eléctrica

1. Localice el puerto de carga en el lado inferior izquierdo de la cubierta del motor.
2. Abra la tapa del puerto de carga. Tenga cuidado de no romper ni tirar de la cubierta.

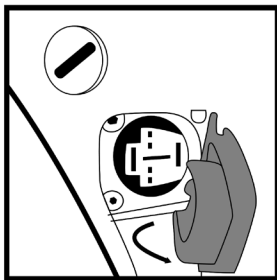

3. Enchufe el cargador a un tomacorriente.
4. Verifique que el enchufe del cargador y el puerto no estén sucios ni tengan

escombros. Coloque el enchufe del cargador en el puerto de carga.

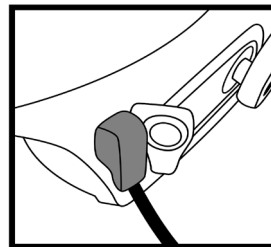

5. El indicador LED del cargador de batería se iluminará en verde intenso cuando la batería esté completamente cargada. Una vez que esté completamente cargada, desconecte el cargador de la batería y del tomacorriente.
6. Asegúrese de cerrar correctamente la cubierta del puerto de carga.

NOTA

La pantalla del manubrio no se puede encender mientras la batería se está cargando.

Eliminación de la bicicleta eléctrica

1. Retire la batería de la bicicleta eléctrica.

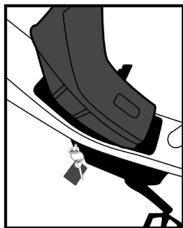

2. Coloque la batería en un área seca y bien ventilada cerca del cargador de la batería.
3. Conecte el cable del adaptador de la batería al cable del cargador principal.

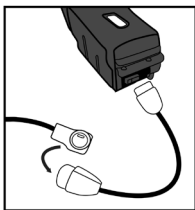

4. Enchufe el cargador a un tomacorriente.
5. Coloque el cable adaptador en el puerto de carga de la batería.

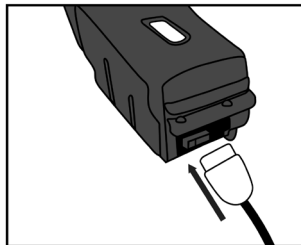

6. El indicador LED del cargador de batería se iluminará en verde intenso cuando la batería esté completamente cargada. Una vez que esté completamente cargada, desconecte el cargador de la batería y del tomacorriente.

ALIMENTACIÓN CON USB

La bicicleta BASH/MTN incluye un adaptador del enchufe USB-C que se ajusta directamente debajo del faro.

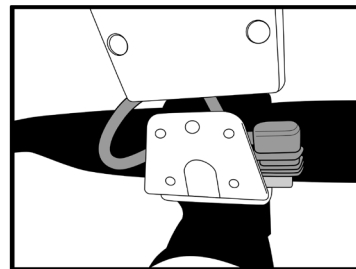

El enchufe USB puede alimentar un dispositivo móvil, como un teléfono celular. El nivel máximo de potencia de 10 W se suministra a través de la batería interna de la bicicleta eléctrica. Si la batería no está instalada o se ha agotado, el enchufe USB no suministrará alimentación

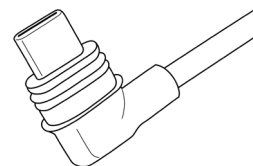

TRANSMISIÓN

Motor de potencia

El motor de potencia está montado en el medio y se coloca cerca del conjunto de la biela del pedal. El sensor de torque electrónico reconoce automáticamente la presión que el ciclista aplica a los pedales y proporciona instantáneamente una cantidad de asistencia de conducción eléctrica acorde.

Correa de transmisión

El motor de transmisión está conectado al conjunto de la rueda trasera con una correa de transmisión reforzada con fibra de carbono (similar a las correas de transmisión de una motocicleta). La correa de transmisión proporciona un funcionamiento suave, silencioso y de poco mantenimiento.

Transmisión continuamente variable

La bicicleta eléctrica puede venir equipada con una transmisión variable continua (Continuously Variable Transmission, CVT) controlada electrónicamente en el buje

trasero que permite cambios en la marcha y la transmisión de potencia sin problemas a cualquier velocidad. No se requieren cambios; la transmisión se adapta automáticamente el radio de transmisión a medida que cambia el terreno o la velocidad. La transmisión está completamente cerrada sin componentes expuestos y no requiere mantenimiento.

PANTALLA

Todas las bicicletas eléctricas incluyen una pantalla adjunta al extremo izquierdo del manubrio. La pantalla controla directamente la bicicleta eléctrica cuando se utilizan los componentes alimentados por batería. No funcionará sin energía de la batería, pero no es necesario para usar la bicicleta eléctrica como una bicicleta tradicional solo con el pedal.

Los controles del pulgar y el índice dispuestos ergonómicamente en todos los modelos permiten al conductor usar las pantallas sin levantar una mano del manubrio.

El botón de encendido se encuentra en la parte posterior de la pantalla. Para encender

o apagar la bicicleta, presione y mantenga presionado el botón de encendido durante al menos 1 segundo antes de liberarlo.

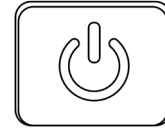

Pantalla “Remote”



Los modelos BASH/MTN utilizan una pantalla Brose “Remote” con un indicador LED. El indicador LED puede mostrar al menos el modo de conducción seleccionado, el nivel de carga de la batería y el estado de encendido/apagado de los faros.

MODOS DE CONDUCCIÓN

Las bicicletas eléctricas Serial 1 tienen de forma predeterminada cuatro modos de conducción seleccionables, una asistencia para caminar y un modo apagado. El modo de conducción seleccionado se indicará en la pantalla (pantalla o indicador LED).

Modo ecológico



Se usa en condiciones favorables cuando solo desea una pequeña cantidad de asistencia sin agotar innecesariamente la batería.

Modo recorrido



Se utiliza cuando se desea un nivel de asistencia eléctrica constante, pero transparente. Es una combinación óptima de asistencia y economía de batería en condiciones de conducción mixtas.

Modo deportivo



Se usa cuando desea una asistencia pronunciada lejos de las esquinas o sobre colinas onduladas, o para conducir más lejos o más rápido de lo que lo haría por sus propios medios.

Modo impulso



Se usa cuando se enfrenta a una colina empinada, a un viento en contra fuerte o a cualquier otra condición en la que pueda necesitar un impulso constante de asistencia.

Modo asistente para caminar



La función de "asistencia para caminar" con botón pulsador proporciona un nivel bajo de movimiento hacia adelante para ayudar a maniobrar fácilmente la bicicleta eléctrica a velocidades de caminata,

especialmente cuando debe empujar la bicicleta eléctrica cuesta arriba.

Modo apagado



Los modos de conducción se pueden cambiar a la posición de apagado y no recibirá asistencia de pedaleo adicional. Sin embargo, la iluminación y la pantalla seguirán activas si la batería está cargada.

LUCES

La bicicleta eléctrica cuenta con iluminación para mayor seguridad y conveniencia.

- La iluminación LED de la insignia del tubo de dirección delantero (“Luz distintiva”) y la luz trasera se iluminan cada vez que enciende la bicicleta eléctrica.

- Un botón en la pantalla ilumina el faro LED.
- La luz del freno trasero se enciende automáticamente al desacelerar.
- Si la bicicleta eléctrica se coloca de costado (de manera intencionada o accidental) mientras está encendida, las luces traseras parpadearán un mensaje de SOS para alertar a los transeúntes.

FUNCIONAMIENTO DEL FRENO

La palanca del freno delantero controla el freno de la rueda delantera y está ubicado en el extremo izquierdo del manubrio. Accione la palanca de mano con los dedos de la mano izquierda. La palanca del freno trasero controla el freno de la rueda trasera y está ubicada en el extremo derecho del manubrio. Accione la palanca de mano con los dedos de la mano derecha.

NOTA

La dirección de funcionamiento del freno se puede invertir si su país requiere una configuración diferente (p. ej., el Reino Unido).

LÍMITES DE PESO

PRECAUCIÓN



No lleve pasajeros, entre ellos, niños en portabebés, ni utilice los portaequipajes como asiento.

No exceda los límites de peso máximo.

Tabla 4: Límites de peso máximo

Peso máximo del pasajero y del equipaje	Peso máximo total
220 lb [100 kg]	280 lb [128 kg]

MANTENIMIENTO Y SERVICIO TÉCNICO

Para todas las inquietudes o preguntas sobre el servicio, visite nuestro Centro de Ayuda en www.Serial1.com para obtener asistencia adicional o para ponerse en contacto directamente con nuestro equipo de asistencia.

ADVERTENCIA



Retire siempre la batería antes de realizar cualquier mantenimiento o servicio técnico.

Los servicios técnicos deben ser realizados por un técnico de bicicletas certificado, a menos que usted tenga las herramientas adecuadas, los datos de servicio y esté calificado mecánicamente. Busque proveedores de servicios calificados en www.Serial1.com.

PRECAUCIÓN



Reemplace los componentes críticos para la seguridad con repuestos originales. El uso de piezas o accesorios no aprobados por Serial 1 puede afectar negativamente al rendimiento, la estabilidad o la manipulación, lo que podría provocar la muerte o lesiones graves.

NOTA

El uso de piezas y procedimientos de servicio técnico que no sean piezas y procedimientos de servicio aprobados por Serial 1 o cualquier trabajo que pueda considerarse como "manipulación" puede anular la garantía limitada.

Manipulación se define como "quitar o reemplazar intencionalmente las partes internas o externas de la bicicleta eléctrica o sus componentes de una manera que pueda alterar el diseño o la función original".

Mantenimiento de la batería

La batería está diseñada para funcionar únicamente con una bicicleta eléctrica Serial 1. El uso de la batería para cualquier otro propósito anulará la garantía y puede causar daños a la propiedad y a las personas. El mantenimiento de la batería de bicicleta eléctrica Serial 1 no requiere nada en especial.

PRECAUCIÓN



Manipule la batería con cuidado. No la deje caer ni la golpee. La manipulación incorrecta de la batería podría provocar daños graves o sobrecalentamiento. Rara vez, una batería mal manipulada o con un fuerte golpe podría incendiarse. Si sospecha que la batería está dañada, comuníquese con Serial 1 de inmediato.

Las baterías son resistentes al agua en condiciones de almacenamiento y conducción normales, pero no deben sumergirse por completo.

Guarde la batería en un lugar con menos del 80 % de humedad relativa y dentro de un rango de temperatura de 14 °F a 113 °F [de -10 °C a 45 °C]. Si la batería permanece inactiva durante más de 3 meses, deberá cargarla completamente antes de almacenarla y luego otra vez cada 3 meses subsiguientes de almacenamiento.

Deje de usar la batería si está dañada debido a impactos, caídas o presenta otros peligros para la integridad de la caja o para su contenido.

Mantenimiento de la transmisión

La correa de transmisión de carbono de la bicicleta eléctrica Serial 1 solo requiere tensión ocasional, como se describe en los intervalos de servicio regulares.

Tabla 5: Tensión de la correa de transmisión

Estilo de pedaleo suave	Estilo de pedaleo intenso
de 45 a 60 Hz [de 35 a 45 lb]	de 60 a 75 Hz [de 45 a 53 lb]

Lubricación

Use un lubricante general en los siguientes elementos:

- Soporte de pie

NOTA

Evite el ingreso de lubricante a los rotores del freno.

Mantenimiento de frenos

Su bicicleta eléctrica Serial 1 está equipada con frenos de disco hidráulicos. Los frenos hidráulicos son autoajustables y son fáciles de usar y de controlar.

ADVERTENCIA



Los frenos son un componente de seguridad crítico. Los frenos con un mal mantenimiento pueden afectar adversamente el desempeño de los frenos, lo que podría ocasionar lesiones graves o la muerte.

Si los frenos de disco hidráulicos requieren servicio técnico (purgado de la línea, ajuste o reemplazo de los calibres de los frenos o almohadillas), le recomendamos que se comunique con un proveedor de servicio calificado. Busque proveedores de servicios calificados en www.Serial1.com.

Tabla 6: Tamaño del freno

Calibres de	Espesor del	Diámetro del
4	2.3 mm	203 mm

Transporte

Retire la batería de la bicicleta eléctrica y guárdela en otro lugar del vehículo mientras transporta la bicicleta eléctrica.

Respete siempre las leyes locales sobre el transporte de la bicicleta eléctrica.

Debido a que las baterías de iones de litio de este tamaño y la potencia se consideran "mercancías peligrosas, clase 9" cuando se transportan, las regulaciones pueden restringir el transporte de baterías de iones de litio por separado en algunos lugares. Las restricciones se aplican a la

mayoría de las aerolíneas y a algunas empresas de transporte vía terrestre. Si quiere enviar o viajar con su bicicleta eléctrica (con la batería instalada), consulte las regulaciones locales y la aerolínea o transportista de antemano.

PRECAUCIÓN



La bicicleta eléctrica es más pesada que una bicicleta convencional. Si la transporta en un vehículo, tenga en cuenta la capacidad máxima de carga del techo del vehículo, el gancho de remolque o el portabicicletas. Consulte los manuales del fabricante del vehículo para obtener más detalles.

Limpeza

Limpe las superficies externas de su bicicleta eléctrica con un paño húmedo.

PRECAUCIÓN



No utilice una lavadora a presión para limpiar la bicicleta eléctrica. El uso de una hidro lavadora puede dañar el equipo.

Servicio técnico de las lámparas

Todas las lámparas son unidades selladas, sin acceso a bombillas individuales. El servicio técnico de las lámparas requiere que se reemplace toda la unidad de lámpara.

Intervalos en servicio técnicos regulares

Para mantener su bicicleta eléctrica funcionando al máximo rendimiento, debe realizarle servicio técnico en intervalos específicos.

NOTA

Realice el mantenimiento con más frecuencia en condiciones de conducción intensas, como temperaturas extremas, entornos polvorientos, carreteras en mal estado, condiciones de almacenamiento prolongadas, recorridos cortos o tráfico intenso de paradas y arranques.

Realice una revisión de la tensión de los radios cada 10 horas o después de un viaje complicado por carreteras en mal estado.

Realice el mantenimiento de la bicicleta siempre que usted sea el propietario.

PRECAUCIÓN

Como ocurre con todos los componentes mecánicos propensos a desgastarse y a tensionarse, se producirá una fatiga. Si se ha excedido la vida útil de diseño de un componente, puede fallar repentinamente y causar lesiones o daños. El mantenimiento regular puede ayudar a identificar problemas potenciales. La tabla anterior es una recomendación mínima.

Tabla 7: Intervalos mínimos para el servicio técnico

Servicio técnico recomendado (repetido en cada intervalo)	Cada paseo	1 me.	6 me.	12 me.
	0 mi [0 km]	250 mi [400 km]	1500 mi [2400 km]	3000 mi [4800 km]
Compruebe la presión y la banda de rodadura de los neumáticos y el estado de las llantas.	X	X	X	X
Cargue la batería completamente.	X	X	X	X
Verifique la funcionalidad del freno.	X	X	X	X
Verifique la funcionalidad de la lámpara y del reflector.	X	X	X	X
Compruebe la funcionalidad de la campana.	X	X	X	X
Verifique el giro del manubrio y la horquilla/rueda delantera	X	X	X	X

Servicio técnico recomendado (repetido en cada intervalo)	Cada paseo	1 me.	6 me.	12 me.
	0 mi [0 km]	250 mi [400 km]	1500 mi [2400 km]	3000 mi [4800 km]
Inspeccione las pastillas y discos de freno para ver si están desgastados y alineados.		X	X	X
Compruebe si los radios de las ruedas están ajustados.		X	X	X
Compruebe el torque del tornillo de fijación de la abrazadera del manubrio.		X	X	X
Compruebe el torque de la tuerca del eje.		X	X	X
Inspeccione y lubrique el soporte y los pedales.		X	X	X
Inspeccione el cuadro en busca de grietas, roturas, abolladuras, soldaduras fallidas.		X	X	X

Servicio técnico recomendado (repetido en cada intervalo)	Cada paseo	1 me.	6 me.	12 me.
	0 mi [0 km]	250 mi [400 km]	1500 mi [2400 km]	3000 mi [4800 km]
Haga una prueba para verificar las funciones del sistema y los componentes.		X	X	X
Compruebe la alineación de la rueda dentada y la tensión de la correa.			X	X
Inspeccione el sistema de frenos en busca de fugas o daño.				X
Ruedas verdaderas				X
Verifique y ajuste todos los valores de torque de los pernos de la bicicleta.				X

ES

GARANTÍA Y DEVOLUCIONES

Nuestras políticas de garantía y devoluciones más actualizadas se encuentran publicadas en nuestro sitio web en www.Serial1.com. Recomendamos a todos los clientes que registren su garantía en ese sitio.

DECLARACIÓN DE CONFORMIDAD

Las bicicletas eléctricas Serial 1 y todas las traducciones del manual del propietario cumple los requisitos establecidos en los siguientes estándares. Esta no es una lista exhaustiva:

- EN 15194:2017
- EN ISO 4210-2
- Directiva de máquinas 2006/42/EC
- CFR 1512

Las Declaraciones de conformidad más actualizadas se publicaron en el sitio web www.Serial1.com.

INFORMACIÓN DE MARCA SERIAL 1

BASH/MTN y Serial 1 se encuentran entre las marcas comerciales de Serial 1 Cycle Company.

PATENTES

Los productos Serial 1 están cubiertos por una o más patentes estadounidenses e internacionales o solicitudes de patente pendientes.

DERECHOS DE AUTOR

TODOS LOS DERECHOS RESERVADOS.

©2022 Serial 1 Cycle Company

3451 N Triumph Blvd
Suite 100
Lehi, UT 84043

United States of America

NIVEL DE REVISIÓN

Versión 1

La versión en inglés de este manual del propietario impreso es la versión de "Instrucción original" y se revisó por última vez el 3 de febrero de 2022 (02/03/2022).

NOTAS

VAROITUS



Litiumioniakut ja/tai tuotteet, jotka sisältävät litiumioniakkuja, voivat altistaa sinut kemikaaleille, kuten koboltti-litium-nikkelioksidille ja nikkelille, joiden Kalifornian osavaltion tiedetään aiheuttavan syöpää ja synnynnäisiä vikoja tai muita lisääntymishäiriöitä. Lisätietoja on osoitteessa www.P65Warnings.ca.gov.

SISÄLLYSLUETTELO

OMISTAJAN KÄSIKIRJA.....	1
TURVALLISUUSMÄÄRITELMÄT	1
TURVALLINEN KÄYTTÖ	2
PAKKAUKSEN SISÄLTÖ	5
TIEDOT	7
AVAAMINEN	7
KOKOAMINEN	8
SOPIVUUS.....	14
AKUN LATAUS	15
USB-VIRTA	16
VOIMANSIIRTO	17
NÄYTTÖ.....	17
AJOTILAT.....	18
VALAISTUS.....	19
JARRUJEN KÄYTTÖ	19
PAINORAJAT	20
HUOLTO & KUNNOSSAPITO.....	20

TAKUU JA PALAUTUKSET	25
VAATIMUSTENMUKAISUUSVAKUUTUS	25
SERIAL 1 TAVARAMERKKITIE TOJA	25
PATENTIT	25
TEKIJÄNOIKEUS	25
MUUTOSPAINOS.....	25
HUOMIOT.....	25

OMISTAJAN KÄSIKIRJA

Nauti kyydistä

Kiitämme sinua koko Serial 1 Cycle Company -henkilökunnan puolesta, että lähdet seuraavalle pyöräilyajelulle kanssamme! Nauttiessasi Serial 1 sähköpyörällä ajamisesta, varmista, että ajat turvallisesti, muita kunnioittaen ja lain rajoissa. Käytä aina kypärää, oikeanlaisia silmäsuojia ja suojavaatteita. Älä aja koskaan alkoholin tai huumeiden vaikutuksen alaisena. Tunne Serial 1 sähköpyöräsi, ja lue sekä ymmärrä omistajan käsikirja kannesta kanteen.

Tämä käyttöohje on valmistettu tutustuttamaan sinut sähköpyöräsi käyttöön, hoitoon ja huoltoon, ja takaamaan sinulle tärkeää turvatietoa. Noudata näitä ohjeita tarkasti omaa henkilökohtaista pyöräilyturvallisuutta ja nautintoa varten. Omistajan käsikirjasi sisältää käytön ja huollon ohjeita. Suosittelemme teettää pätevällä ammattilaisella kaikki huollot tai suuret

korjaukset, jotka saattavat vaatia erikoistaitoja ja työkaluja. Ota yhteyttä Serial 1:een, kun haluat lisätietoja palvelun saamisesta.

TÄRKEÄÄ TIETOA

Lue tämä käyttöohje kokonaan ennen ensimmäistä ajoa. Varmista, että ymmärrät kaikki alueet ja ongelmat. Kaikissa sähköpyörissä ei ole kaikkia ominaisuuksia, joita on kuvattuna tässä käyttöohjeessa. Ota yhteyttä Serial 1:een, jos sinulla on kysymyksiä sähköpyöräsi ominaisuuksista.

TURVALLISUUSMÄÄRITELMÄT

Käytä erityistä huomiota seuraavien otsikkojen osioihin:

VAROITUS

Viittaa mahdollisesti vaaralliseen tilanteeseen, joka voi johtaa kuolemaan tai vakavaan vammautumiseen, jos sitä ei vältetä.

HUOMIO

Viittaa mahdollisesti vaaralliseen tilanteeseen, joka voi johtaa pieneen tai keskisuureen vammaan, jos sitä ei vältetä.

TÄRKEÄÄ TIETOA

Viittaa tärkeään lisätietoon annetusta aiheesta.

Turvallisuussymbolit

Seuraavat kuvasymbolit viittaavat mahdollisiin turvallisuusvaaroihin ja välttämistöimiin, joilla voidaan ehkäistä vaarallisen tilanteen syntyminen. Kuvasymboleita voi löytyä käyttöohjeista, ohjeista, sähköpyörästä, ja/tai osista sekä lisätarvikkeiden tuotelapuista.

Vaarasymbolit

Kolmio merkitsee vaarasymbolia, joka viittaa turvallisuusvaaraan.

	Yleinen vaaravaroitus.
	Sähköiskun vaara.
	Helposti syttyvän materiaalin vaara.
	Räjähävän materiaalin vaara.
	Kuumien pintojen vaara.

Kieltosymbolit

Ympyrä poikkiviivalla merkitsee kieltosymbolia, viitaten vältettävään tilanteeseen, joka voi muuten johtaa vaaraan, henkilökohtaisiin vammoihin ja/tai omaisuusvahinkoihin.

	Yleinen kieltomerkki kielletyn toiminnan merkitsemiseksi.
---	---

	Pidä poissa avoimen tulen lähetyviltä. Vältä tupakointia, liekkejä tai kipinöitä.
---	---

Toimintasymbolit

Ympyrä merkitsee toimintaa, joka tulee tehdä, jotta voidaan välttyä mahdolliselta vaaralta.

	Katso vastaavaa käyttöohjetta tai ohjeita.
---	--

TURVALLINEN KÄYTTÖ

Paikalliset turvallisuussäännöt

Serial 1 -sähköpyöräsi noudattaa kaikkia turvallisuusstandardeja ja sääntöjä alkaen valmistuspäivästä.

Tiedä ja kunnioita tien sääntöjä. On sinun vastuullasi noudattaa niiden alueiden lakeja ja sääntöjä, joilla ajat. Lue turvallisuustiedot, joita tarjoaa kansallinen-, alueellinen- tai paikallinen liikenneviranomais. Varmista, että kaikki lain määräämät varusteet on asennettu

ja/tai hyödynnetty, ja että ne ovat hyvässä käyttökunnossa.

Useimmissa maissa sähköpyörän käytön säännöt ovat samoja kuin tavallisenkin pyörän. Tähän saattaa kuitenkin olla paikallisia eroavaisuuksia liittyen esimerkiksi siihen, missä ajat, kuinka vanha tulee vähintään olla ajaakseen, tai mitkä varusteet ja rekisteröinnit ovat tarvittuja. On kuljettajan vastuulla tietää ja noudattaa paikallisia sääntöjä, jotka liittyvät sähköpyöriin.

Yleinen turvallisuus

VAROITUS



Sähköpyörät ovat erilaisia kuin polkupyörät. Ne toimivat ja käyttäytyvät eri tavalla. Taidoton tai vääränlainen käyttö voi johtaa hallinnan menettämiseen, kuolemaan tai vakavaan vammautumiseen.

Kun ajat sähköpyörälläsi, käytä aina hyväksytyä kypärää, joka sopii ajotilanteeseesi.

Pidä kehon osat ja muut esineet poissa liikkuvilta hihnalta, kääntyviltä polkimilta ja kammesta sekä sähköpyöräsi pyöriviltä pyöriltä. On mahdollista, että tavallisen käytön tai huollon aikana tapahtuu kiinni tarttumista.

Älä ikinä hinaa henkilöä tai tavaraa (sisältäen perävaunut), tai hinauta sähköpyörää.

Turvallinen käyttö

Ennen uuden sähköpyörän käyttämistä on sinun vastuullasi lukea ja noudattaa käytön ja huollon ohjeita tästä käyttöohjeesta ja seurata näitä sääntöjä henkilökohtaista turvallisuutta varten.

VAROITUS



Esteeseen, kuten kivetykseen tai kuoppaan osuminen voi johtaa sisäiseen renkaan ja/tai vanteen vahingoittumiseen. Jos esteeseen osutaan, niin rengas ja vanne tulee tutkituttaa välittömästi koulutetulla ammattilaisella. Vahingoittunut rengas voi pettää ajon aikana ja vaikuttaa kielteisesti vakauteen ja hallintaan, mikä voi taas johtaa kuolemaan tai vakavaan vammautumiseen.

VAROITUS



Kiinnitä aina tarkkaa huomiota tien pintaan ja tuuliolosuhteisiin, ja pidä molemmat kädet ohjaustangolla ajon aikana. Mikä tahansa kaksipyöräinen ajoneuvo voi altistua voimakkailla voimilla, kuten ohittavien rekkojen

tuulenpuuskeille, asfaltin rei'ille, huonoille tien pinnoille, kuljettajan ajovirheelle, jne. Nämä voimat saattavat vaikuttaa sähköpyöräsi hallintaan. Jos näin tapahtuu, vähennä vauhtia ja ohjaa sähköpyörää rauhallisin ottein takaisin hallittuun tilaan. Älä tee äkillisiä jarrutuksia tai käännä ohjaustankoa väkisin. Tämä voi pahentaa epävakaata tilannetta.

Jarruturvallisuus

VAROITUS



Käytä etu- ja takajarruja tasaisesti. Toisten jarrujen suosiminen kiihdyttää kulumaa ja vähentää jarrutustehoa. Liian kuluneiden jarrujen käyttö voi johtaa jarrujen vioittumiseen, mikä voi taas johtaa kuolemaan tai vakavaan vammautumiseen.

Akkurivallisuus

VAROITUS



Tämä ajoneuvo sisältää ladattavan akun. Väärin käsitelty tai vahingoittunut akku voi aiheuttaa sähköiskun ja/tai tulipalon, mitkä voivat taas johtaa kuolemaan tai vakavaan vammautumiseen.

Älä pura, aiheuta oikosulkua tai käytä akkua mitenkään muuten kuin tarkoitusperän mukaisesti.

Älä kytke akkua laturiin, jos akku on haljennut tai vahingoittunut iskuista, pudotuksista tai muista tapahtumista, jotka vaikuttavan kotelon tai sen sisällön kuntoon.

Älä upota akkua sellaisiin nesteisiin, kuten veteen tai happoon.

Pidä akku kaukana tulesta. Vääränlainen lataaminen, iskut tai altistuminen tulelle voivat vahingoittaa akkua.

Käytä vain valmistajan määrittelemää litium-ion akkua ja laturia. Lataa akku 0° - 45 °C lämpötila-alueella. Lataa akku ennen käyttöä, jos sitä ei ole käytetty yli kuukauteen.

VAROITUS



Vahingoittunut akku voi vuotaa elektrolyyttejä. Elektrolyytin kanssa koskeminen voi johtaa vakaviin kemiallisiin palovammoihin tai sokeutumiseen. Jos elektrolyytti koskee silmiin, ihoon tai vaatteisiin, huuhtelee vaikuttanut alue puhtaalla vedellä ja hae lääkinällistä apua välittömästi.

Kostealla säällä ajaminen

VAROITUS



Kun ajat kosteilla teillä, jarrutusteho ja -pito ovat huomattavasti heikompia, mikä johtaa pidempiin

jarrutusmatkoihin. Epäonnistuminen varovaisuuden käytössä jarrutuksen, kiihdytyksen tai kosteilla teillä kääntymisen yhteydessä voi johtaa hallinnan menettämiseen, mikä voi taas johtaa kuolemaan tai vakavaan vammautumiseen.

Kuljettajan näkyvyys.

Sähköpyörän ajaminen yöllä tai muissa huonon näkyvyyden olosuhteissa on vaarallisempaa kuin päivällä ajaminen. Motoristeille ja jalankulkijoille voi olla vaikea nähdä pyöräilijää. Jos aiot ajaa tällaisissa olosuhteissa, konsultoi pätevän palveluntarjoajan kanssa varusteista, jotka parantavat kykyäsi nähdä paremmin sekä muiden kykyä nähdä sinut paremmin. Löydät päteviä palveluntarjoajia osoitteessa www.Serial1.com.

VAROITUS



Yhdysvaltain kuluttajatuotteiden turvallisuuskomissio vaatii, että

sähköpyörät varustetaan etu-, taka-, poljin- ja sivuheijastimilla. Varmista, että heijastimet on asennettu oikein. Huono kuljettajan näkyvyys motoristeille voi johtaa kuolemaan tai vakavaan vammautumiseen.

Sähköpyörän heijastimet on suunniteltu heijastamaan ajoneuvon valoja ja katulamppuja, jotta kuljettaja voidaan nähdä ja tunnistaa liikkuvaksi pyöräilijäksi.

Tarkista heijastimet ja niiden asennuskohdat säännöllisesti, jotta ne ovat puhtaita, suorita, ehjiä ja hyvin asennettu paikalleen. Vaihda vahingoittuneet heijastimet ja suorista tai kiristä taittuneet ja löysät.

Kun ajetaan huonon näkyvyyden olosuhteissa, varmista, että noudatat kaikkia paikallisia lakeja yöajamisesta, ja toteuta nämä lisätyt ennakkoarotoimet:

- Käytä vaaleita ja heijastavia vaatteita sekä tarvikkeita, kuten heijastinliiviä, heijastavia käsi- ja jalkapantoja, heijastavia liuskoja kypärässä tai

vilkkuvia valoja, jotka on kiinnitetty kehoosi ja/tai sähköpyörääsi.

- Vahvista, että vaatetus ja kaikki mitä kuljetat sähköpyörällä, ei estä heijastimen tai lampun toimintaa.

Käyttöolosuhteet

Sähköpyörässäsi on runkotarra, joka osoittaa sen käyttöolosuhteet. Aja vain juuri sinun sähköpyörätyypillesi määritellyissä käyttöolosuhteissa.

BASH/MTN -sähköpyörät on suunniteltu **käyttöolosuhteisiin 2:** sopiva maantie- ja ura-ajoon, pudotukset/hyppy korkeudeltaan enintään 15 cm [6 in].

VAROITUS



Serial 1 sähköpyörät on suunniteltu toimimaan tietyissä käyttöolosuhteissa. Sähköpyörän käyttäminen muissa kuin käyttöolosuhteissa voi johtaa

onnettomuuteen, mikä voi aiheuttaa kuoleman tai vakavan vammautumisen.

Älä käytä tätä sähköpyörää maastossa ajamiseen. Sitä ei ole suunniteltu tällaiseen ajoon.

Älä käytä tätä sähköpyörää extreme-, stuntti- tai kilpa-ajoon. Sitä ei ole suunniteltu tällaiseen ajoon.

Osat & tarvikkeet

Jos näiden käyttöohjeiden ja osavalmistajan antamien tietojen välillä on ristiriitaa, noudata aina osavalmistajan ohjeita.

PAKKAUKSEN SISÄLTÖ

Sähköpyöräsi laatikossa on seuraava sisältö:

- Serial 1 omistajan käsikirja
- Sähköpyörän runko (koottu valmiiksi)
- Akku
- Haarukka

- Ohjaustanko
- Takapyörä
- Etupyörä



Satula/satulan tolppa

- BASH/MTN:n mukana tulee jousitettu satulatolppa ja satula, jotka on asennettava pyörään

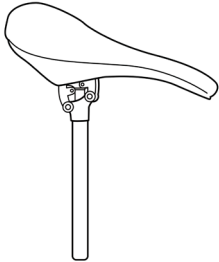

Pienten osien laatikko

- Momenttityökalu



- Monitoimitykalu

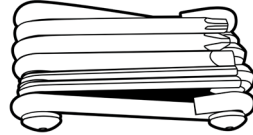

- Avaimet

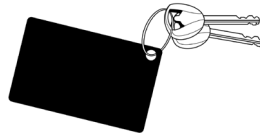

- Kello



- Polkimet

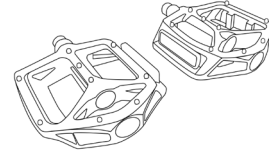

- Akun laturi ja adapteri

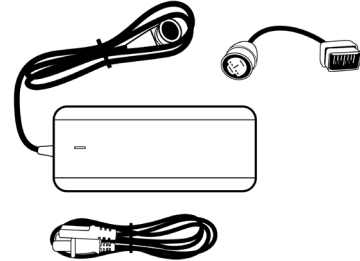

- Heijastimet (eteen/taakse, EU pinnat ja US pinnat näytettynä)

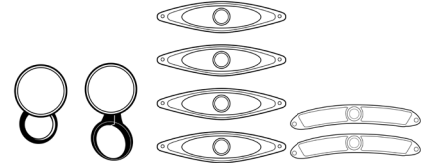

- Sivuseisontatuki

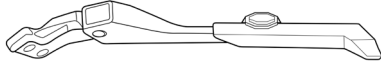

- Liittyvät kiinnittimet

TÄRKEÄÄ TIETOA

Edeltävät kuvat ovat ainoastaan edustustarkoituksia varten. Oikeat mukana tulevat osat saattavat vaihdella ulkoasultaan hieman.

TIEDOT

TÄRKEÄÄ TIETOA

Tämän julkaisun tiedot eivät välttämättä vastaa joidenkin markkina-alueiden virallisia sertifiointeja julkaisun kirjoittamisen ajan, testaustapojen vaihtelun ja/tai sähköpyörien eroavaisuuksien vuoksi. Asiakkaiden, jotka etsivät virallisesti tunnustettuja säännöstietoja sähköpyöriinsä liittyen, voivat katsoa sertifikaattiasiakirjoja osoitteesta www.Serial1.com.

Serial 1 pidättää oikeuden muuttaa tietoja, varusteita tai suunnittelua milloin tahansa ilman ennalta annettua ilmoitusta ja ilman hankittua sitoumusta.

TÄRKEÄÄ TIETOA

A-painotettu päästöjen äänenpaineen taso kuljettajan korvissa on alle 70 dB(A).

Taulukko 1: Määritellyt renkaat

Koko	Toistuva Rengaspaine	Maksimipaine
27,5 x 2,6	28 PSI [1,9 bar]	58 PSI [4,0 bar]

/MTN -renkaat on varustettu Presta-venttiileillä.

Taulukko 2: sähköpyörien painot

S	M	L	XL
48,2 lb [21,9 kg]	49,0 lb [22,2 kg]	49,8 lb [22,6 kg]	50,5 lb [22,9 kg]

AVAAMINEN

Valmistautuminen

Tarvitset tilaa, jotta voit liikkua laatikon ympärillä. Suosittelemme ainekin 2 x 1 m [8 x 4 jalkaa] tilaa.

Älä leikkaa laatikon läpi. Suosittelemme, että säästät laatikkosi ainakin 14 päiväksi, jos palautukseen tulee tarve.

Älä poista suoja-paperia sähköpyörän rungosta, ennen kuin olet valmis kokoamisen kanssa.

TÄRKEÄÄ TIETOA

Voit seurata meidän avaamis- ja kokoamisvideoita osoitteessa www.Serial1.com.

Avaamisen vaiheet

1. Leikkaa ja hävitä remmit
2. Nosta ulkolaatikko ja sarja pois pakkauksesta

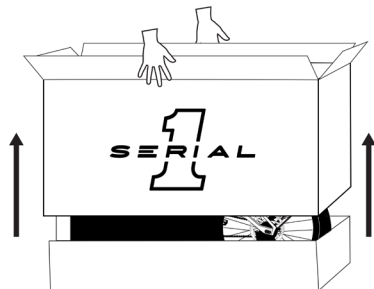

3. Ota laatikosta omistajan käsikirja ja lue se kokonaan
4. Tarkista, että kaikki pääkomponentit ovat mukana tämän käyttöohjeen PAKKAUKSEN SISÄTÖ -osion avulla
5. Ota laatikosta vaahtomuovi, satula, satulatolppa ja sarja sivuun, ja leikkaa sekä hävitä kaikki nippusiteet

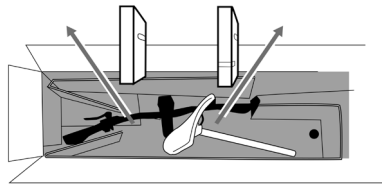

6. Poista yläteline, etupyörien laatikko, pienten osien laatikko ja etulokasuojan laatikko (jos sisältyy)

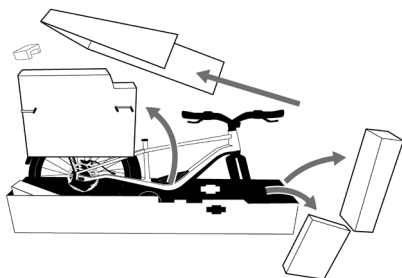

7. Tarkista pienten osien laatikon sisältö tämän käyttöohjeen PAKKAUKSEN SISÄTÖ -osion avulla

KOKOAMINEN

TÄRKEÄÄ TIETOA

Olemme suunnitelleet sähköpyörän koottavaksi turvallisesti ja korkealaatuisesti kotiolosuhteissa. Jos kuitenkin haluat apua kokoamisen kanssa, ota yhteyttä pätevään palveluntarjoajaan tai meihin osoitteessa www.Serial1.com.

Kokoamisen vaiheet

1. Ota laatikosta akku

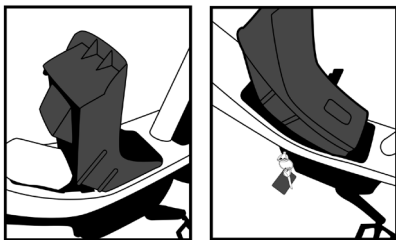
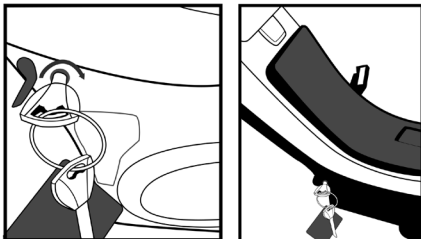

2. Nosta pyörän etuosaa irrottaaksesi telineen etuakselein alta

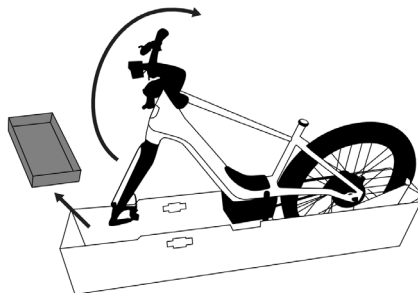
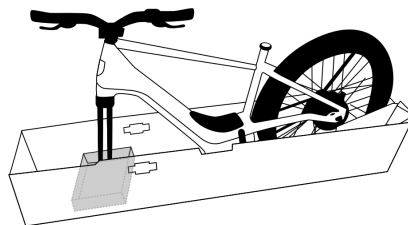

3. Vedä telineen kahta lävistettyä reunaa alas

- Etureuna poistuu kokonaan, ja takareuna pysyy kiinnitettyinä

4. Asenna teline alalaatikon keskiloviin ja laita pyörä lepäämään nostettuna telineelle

- Telineen musta nuoli osoittaa etupyörää kohti, kun se on asennettu oikein

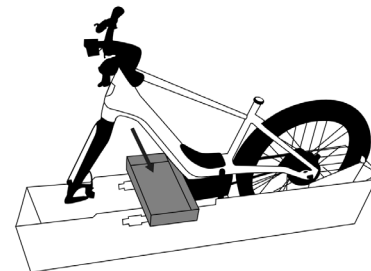

5. Asenna etupyörä

- Irrota etuakseli

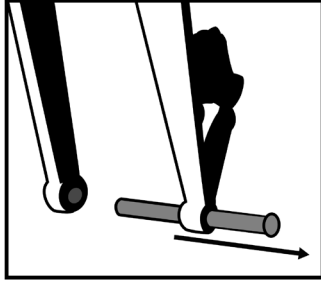

- Poista muovinen välikappale jarrusatulasta. Vältä jarrujen käyttöä, kun pyörää ei ole asennettu

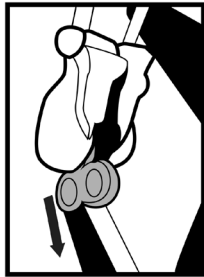

- Taita kokoon alemman laatikkotelineen etupää
- Laita jarrukiekko jarrusatulaan

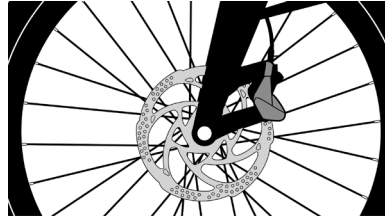

- Aseta ja säädä akseli haarukan ja pyörän läpi
- Kiristä 11 Nm asti momenttityökalulla

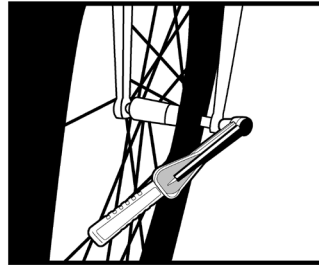

- ## 6. Irrota jäljellä olevat nippusiteet sähköpyörän ja pakkauksen väliltä

- ## 7. Nosta pyörää, irrota teline ja rullaa pyörä ulos laatikosta

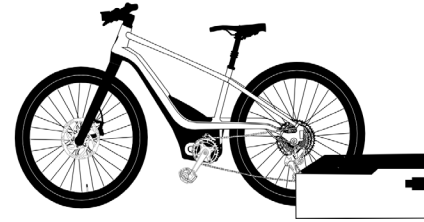
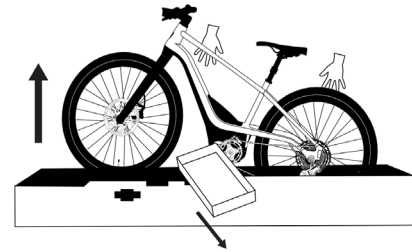

8. Asenna sivuseisontatuki

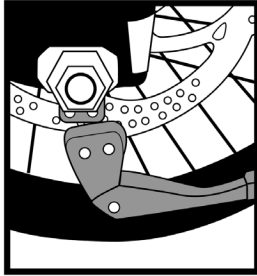

- Kiristä 9 Nm asti momenttityökalulla

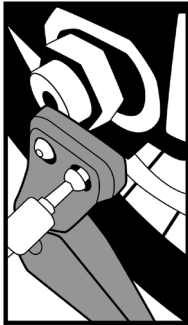

9. Asenna polkimet

- Polkimien päät on merkitty joko "L" tai "R", viitaten siihen pyörän puoleen, jonka kuljettaja näkee istuessaan pyörällä (vasen tai oikea).
- Vasemmassa polkimessa on 3 viivaa polkimen karassa. Oikean polkimen kara on tasainen.
- Vasemman polkimen kierteet ovat käänteiset eli vasenkätiset.

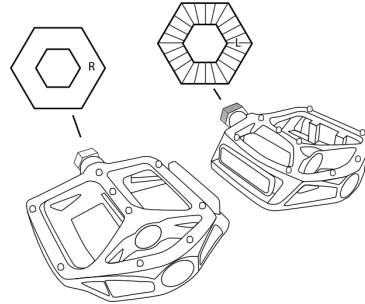

- Kiristä monitoimityökalulla. Viimeistele kiristys poljinavaimella (ei sisälly) momenttiin 35 Nm

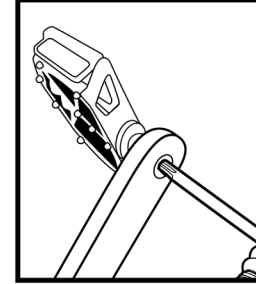

10. Asenna satulatolppa

- Löysennä kiristinruuvia monitoimityökalulla

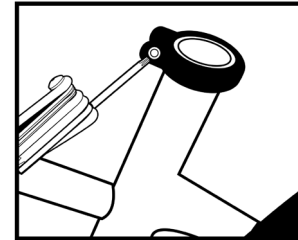

- Aseta satulatolppa haluttuun korkeuteen (katso SOPIVUUS - osiosta lisätietoja)

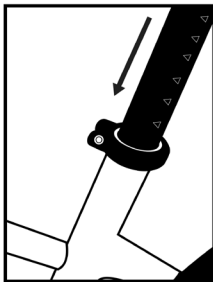

- Kiristä 6 Nm asti momenttityökälulla

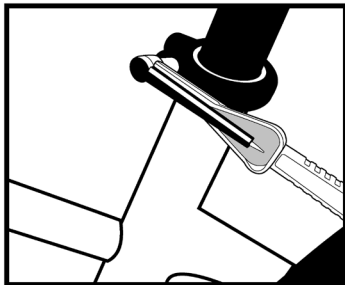

11. Asenna kello

- Pura monitoimityökälulla

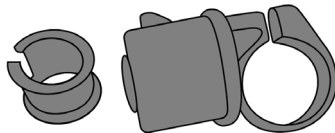

- Laita sisäinen suojus ohjaustankoon oikean jarrukahvan oikealle puolelle

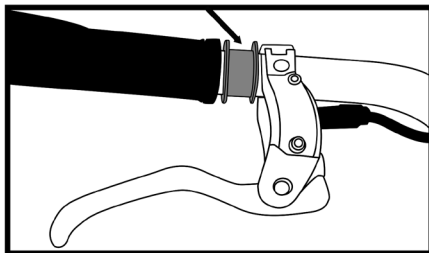

- Laita kello sisäisen suojuksen ympärille ja kiristä ruuvi monitoimityökälulla

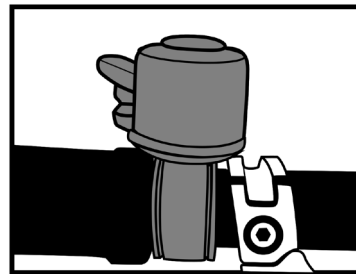

12. Asenna heijastimet

- Laita etuheijastin (valkoinen) ohjaustangon ympärille ajovalojen oikealle puolelle. Kiristä ruuvi monitoimityökälulla.

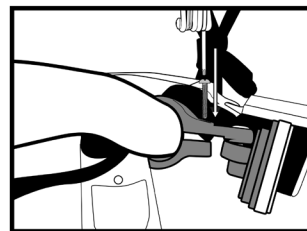

- Kiedo takaheijastin (punainen) satulan alapuolelle satulatolpan ympärille. Kiristä ruuvi monitoimityökalulla.

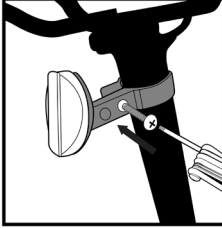

13. Asenna pinnaheijastimet (Tapa 1)

- Laita heijastimen pyöreä keskiosa pinnan ympärille

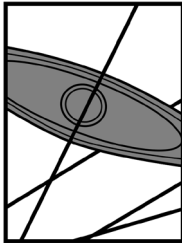

- Ruuvaa pyöreää lukkomutteri uraan ja kiristä monitoimityökalulla

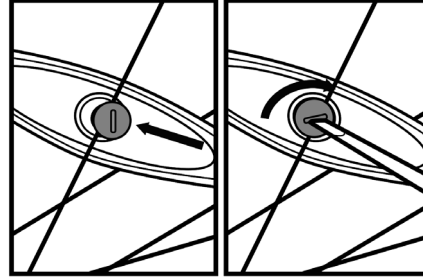

14. Asenna pinnaheijastimet (Tapa 2)

- Laita muovinen kiristin pinnan ympärille

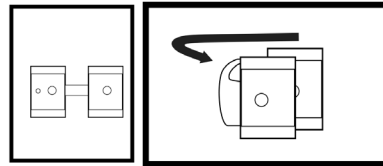

- Asenna kiristin heijastimen päähän
- Ruuvaa kappaleet yhteen ja kiristä monitoimityökalulla

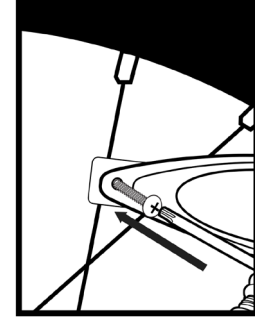

Momentin määritetyt kohdat

Kiristä aina kiinnikkeet oikeaan momenttiin taataksesi sähköpyörän eheyden. Jos tämän käyttöohjeen ja osavalmistajan tietojen välille tulee ristiriitaa, konsultoi Serial 1:stä tai osan asiakaspalvelun edustajia selvennystä varten.

Taulukko 3: Momenttiarvot

Osa	Työkalun koko	Momentti	Huomiot
Ohjaustanko	4 mm ○	6 Nm	Kiristä kaksi alinta, ja sitten kaksi ylintä ruuvia
Ohjaustangon varsi	4 mm ○	6 Nm	Tarvittaessa huoltoa varten
Satulakiskojen kiristin	5 mm ○	16 Nm	Tarvittaessa huoltoa varten
Satulatolpan kiristin	4 mm ○	6 Nm	Aseta korkeus, sitten momentti
Akselit (pyörät)	6 mm ○	11 Nm	Aseta varovaisesti jarrulevykiekko jarrupalojen väliin ennen akselin lisäämistä

SOPIVUUS

Vahvista, että sähköpyöräsi on oikean kokoinen. Oikea istuvuus on välttämätöntä turvallista ja miellyttävää kyytiä varten.

Standover-korkeus

Standover-korkeus on sähköpyörän sovituksen peruselementti.

Se on etäisyys maasta yläputken keskelle. Kun käytät Step-Over-mallista pyörän yläputkea, sinun ja pyörän välillä on oltava 2,5–5 cm [1–2 tuumaa].

Satulan asento

Saadaksesi eniten suorituskykyä ja mukavuutta sähköpyörältäsi, oikeanlainen satulasäätö on tärkeää. Jos satulan asento ei ole mukava, säädä satulaa tai satulatolppaa, tai käy päteväällä palveluntarjoajalla.

Satulaa voidaan säätää kolmeen eri suuntaan:

- Ylös ja alas
- Eteen ja taakse
- Satulan kulmaa voidaan myös säätää

Säädä satulasi asentoa ylittämättä istuinputken yläosan korkeusrajoituksia, tai

”minimum insertion” tai ”maximum extension” -merkkejä satulatolpassa.

1. Löysennä istuinkiristintä monitoimityökalulla seistessäsi sähköpyöräsi vieressä, ja nosta satula lantioluidesi korkeudelle. Kiristä uudelleen istuinkiristin momenttityökalulla 6 Nm kohdalle.

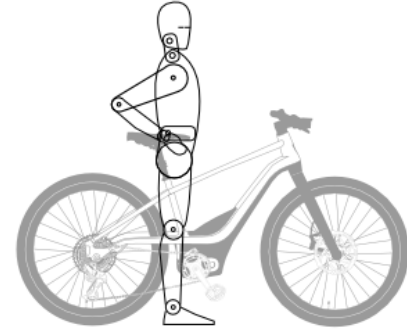

2. Istu pyörällesi ja tuo polkimet / kampivarret kohtisuorasti maan kanssa. Jalkasi pitäisi olla suoraan lukittu ja polvesi täysin lukittu. Jos näin ei ole, nouse pyörältä ja nosta hitaasti satulan korkeutta, toistaen niin kauan

kuin tarvittavaa, kunnes oikea asento saavutetaan.

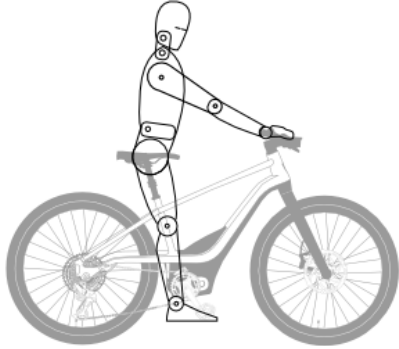

Ohjaustangon korkeus

Sähköpyörä on varustettu "kierteettömällä" varrella, eikä sen korkeutta voi säätää.

AKUN LATAUS

VAROITUS



Käytä vain mukana tulevaa laturia akun lataamiseen. Laturi on suunniteltu erityisesti tämän tyyppin akkuihin ja napoihin. Minkä tahansa muun laturin käyttö voi aiheuttaa vahinkoa akulle ja/tai vammaan käyttäjälle.

Sähköpyöräsi toimitetaan sinulle akku asennettuna, jonka lataus (SOC) on alle 30 %. On suositeltavaa, että lataat uuden sähköpyöräsi akun kokonaan alun kokoamisen jälkeen ja ennen jokaista tulevaa ajokertaa.

Akku voidaan ladata sähköpyörässä kiinni tai irrotettuna siitä. Akun latauksen tilan merkkivalot antavat tiedon akun tasosta latauksen aikana. Irrota laturi, kun merkkivalot viittaavat akun olevan täysin ladattu.

Irrota aina akku, kun sen latausykli on valmis.

Sähköpyörään asennettuna

1. Paikanna latausportti sähkömoottorin suojan vasemmasta alaosasta.
2. Avaa laturiportin suoja. Varo, ettet repäise tai irrota suojaa.

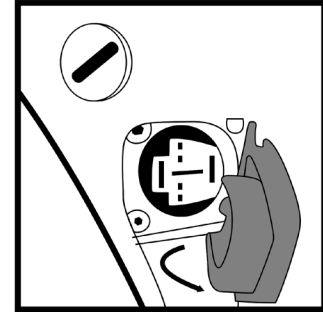

3. Laita laturi pistorasiaan.

4. Tarkista, että laturin pistoke ja portti ovat puhtaita liasta ja roskista. Aseta laturin pistoke laturiporttiin.

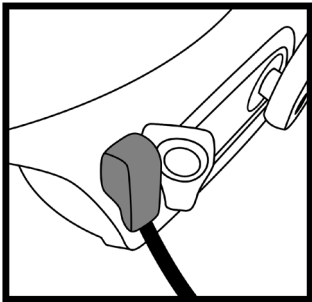

5. Akun laturin LED-merkkivalo muuttuu vihreäksi, kun akku on täysin ladattu. Kun akku on täysin ladattu, irrota laturi akusta ja pistorasiasta.
6. Varmista, että kiinnität laturiportin suojan tiukasti.

TÄRKEÄÄ TIETOA

Ohjaustangon näyttö ei voi olla päällä akun lataamisen aikana.

Irrotettuna sähköpyörästä

1. Irrota akku sähköpyörästä.

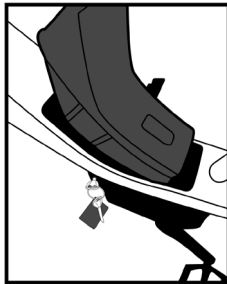

2. Aseta akku kuivalle ja hyvin ilmastoidulle alueelle akun laturin lähelle.
3. Liitä akun adapterinjohto laturin pääjohtoon.

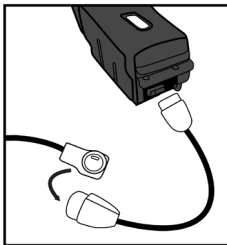

4. Laita laturi pistorasiaan.

5. Aseta adapterinjohto akun latausporttiin.

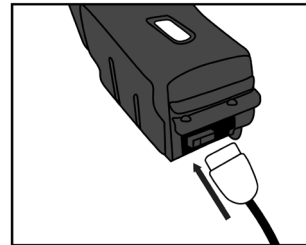

6. Akun laturin LED-merkkivalo muuttuu vihreäksi, kun akku on täysin ladattu. Kun akku on täysin ladattu, irrota laturi akusta ja pistorasiasta.

USB-VIRTA

BASH/MTN:n toimitetaan USB-C-lataussovittimella, joka on kiinnitetty suoraan ajovalon alle.

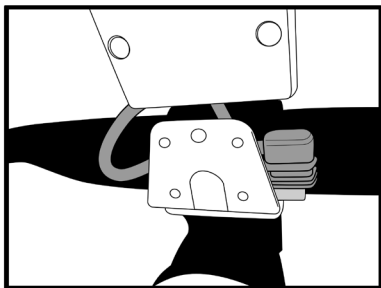

USB-liitäntä voi syöttää virtaa mobiililaitteelle, kuten matkapuhelimelle. Maksimiteho on 10 W, ja sen syöttää sähköpyörän sisäinen akku. Jos akkua ei ole asennettu tai se on tyhjentynyt, USB-liitäntä ei syötä virtaa.

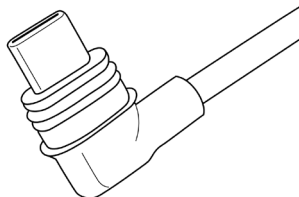

VOIMANSIIRTO

Käyttömoottori

Käyttömoottori on keskiasennettu, ja se sijaitsee poljinkampikoneiston lähellä. Elektroninen momenttianturi tunnistaa automaattisesti paineen, jota kuljettaja käyttää polkimiin, ja tuo välittömästi vastaavan verran sähköistä apua ajoon.

Hihnakäyttö

Käyttömoottori on yhdistetty takapyöräkoneistoon hiilikuituvahvistetulla hihnalla (samanlainen kuin moottoripyörien käyttöhihna). Käyttöhihna avulla saavutetaan sulava, hiljainen ja matalahuoltoinen toiminta.

Portaaton automaattivaihteisto

Sähköpyöräsi saattaa olla varustettu elektronisesti ohjatulla CVT:llä (portaaton automaattivaihteisto) takapyörän navassa, joka mahdollistaa saumattoman vaihteiden vaihtamisen ja voimansiirron missä tahansa vauhdissa. Vaihtamista ei tarvitse

tehdä itse, vaan vaihteisto säätää automaattisesti välityssuhdetta maaston tai nopeuden vaihtuessa. Vaihteisto sijaitsee kotelon sisällä ilman näkyviä komponentteja, eikä vaadi huoltoa.

NÄYTTÖ

Jokaisessa sähköpyörässä on näyttö kiinnitettynä vasempaan ohjaustankoon. Näyttö ohjaa suorasti sähköpyörää akkukäyttöisten komponenttien käytön aikana. Se ei toimi ilman akun tehoa, mutta sitä ei tarvita sähköpyörän käyttöön tavallisena polkupyöränä pelkästään poljinten tehoa käyttäen.

Ergonomisesti asetellut peukalo- ja etusormi -kontrollit kaikissa malleissa mahdollistavat kuljettajalle näyttöjen käytön ilman käsien nostamista ohjaustangolta.

Virtapainike on näytön takana. Kytkeäksesi pyörän päälle tai pois päältä, paina ja pidä virtapainiketta vähintään 1 sekunti ennen sen vapauttamista.

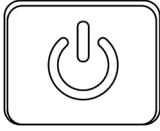

”Remote” -näyttö



BASH/MTN malleissa on Brosen ”Remote” -näyttö, jossa on LED-merkkivalo. LED-merkkivalo näyttää ainakin valitun ajotilan, akun varaustason ja ajovalon päällä/pois-tilan.

AJOTILAT

Serial 1 -sähköpyörät omaavat vakiona 4 valittavaa ajotilaa, kävelyavustimen ja off-tilan. Valittu ajotila näkyy näytöllä (joko näytöllä tai LED-merkkivaloista).

Eco-tila



Tätä kannattaa käyttää tasaisilla ja miellyttävillä alueilla, kun haluaa vain hellän määrän avustusta ilman akun turhaa tyhjentymistä.

Matkatila



Kannattaa käyttää, kun haluaa jatkuvan, mutta silti läpinäkyvän tason sähköavustusta. Optimaalinen seos avustusta ja akkutiloutta sellaisten ajo-olosuhteiden alla, jotka vaihtelevat.

Urheilutila



Kannattaa käyttää, kun haluaa voimakasta avustusta kulmissa tai mäissä, tai pidempää/nopeampaa ajoa kuin olisi mahdollista vain omilla jaloilla.

Boost-tila



Kannattaa käyttää jyrkissä mäissä, voimakkaissa vastatuulissa tai missä tahansa muissa tilanteissa, kun saattaa tarvita jatkuvaa huomattavan avustuksen tuovaa boostia.

Kävelyavustin



Napin painalluksella toimiva "kävelyavustin", joka tuo kevyen liikkeen eteenpäin avustaakseen sähköpyörän ohjaamisessa kävelynopeuksissa erityisesti, kun sähköpyörää tarvitsee työntää mäkeä ylös.

Pois päältä



Ajotilat voidaan kääntää Off-asentoon, jolloin polkimiin ei tule lisättyä avustusta. Valaistus ja näyttö ovat kuitenkin silti aktiivisia, jos akussa on latausta jäljellä.

VALAISTUS

Sähköpyörässäsi on integroitu valaistus turvallisuuden ja kätevyysvuoksi.

- Etuputken LED-merkkivalo ("Signature Light") ja takalamppu valaistuvat, kun sähköpyörä käynnistetään.
- Näytöllä oleva painike valaisee LED-ajovalon.
- Takajarrun lamppu valaistuu automaattisesti hidastuksen aikana.

- Jos sähköpyörä asetetaan kyljelleen (joko tarkoituksella tai vahingossa) virran ollessa päällä, takavalot vilkkuvat SOS-ilmoituksena varoittaakseen ohikulkijoita.

JARRUJEN KÄYTTÖ

Etujarrujen käsivipu, joka sijaitsee ohjaustangossa vasemmalla, ohjaa etupyörän jarrua. Käytä käsivipua vasemman käden sormilla. Takajarrujen vipu säättää takapyörän jarrua, ja sijaitsee oikealla puolella ohjaustankoa. Käytä jarruvipua oikean käden sormilla.

TÄRKEÄÄ TIETOA

Jarrujen toimintasuunta on saatettu kääntää, jos maasi vaatii erilaista kokoonpanoa (esimerkiksi Yhdistynyt kuningaskunta).

PAINORAJAT

HUOMIO



Älä ylitä maksimipainorajoituksia.

Taulukko 4: Maksimipainorajoitukset

Kuljettajan ja matkatavaroiden maksimipaino	Kokonaismaksimipaino
220 lb [100 kg]	280 lb [128 kg]

HUOLTO & KUNNOSSAPITO

Kaikissa huoltoon liittyvissä kysymyksissä käy ohjekeskuksessamme osoitteessa www.Serial1.com saadaksesi lisätukea tai ottaaksesi suoraan yhteyttä tukitiimiimme.

VAROITUS



Poista aina akku ennen huoltoa tai kunnossapitoa.

Huoltotyöt tulisi teettää sertifioidulla pyörämekaanikolla, ellei sinulla ole oikeanlaisia työkaluja, huoltotietoja ja mekaanista pätevyyttä. Löydät päteviä palveluntarjoajia osoitteessa www.Serial1.com.

HUOMIO



Korvaa turvallisuuskriittiset komponentit aidoilla varaosilla. Käyttämällä varaosia tai tarvikkeita, joita Serial 1 ei ole hyväksynyt, voit vaikuttaa kielteisesti suorituskykyyn, vakauteen tai hallintaan, mikä voi johtaa kuolemaan tai vakavaan vammautumiseen.

TÄRKEÄÄ TIETOA

Muiden kuin Serial 1 -brändin hyväksymien osien ja huoltotoimenpiteiden käyttö, tai minkä tahansa työn tekeminen joka voidaan nähdä "peukalointina", saattaa mitätöidä rajoitetun takuun.

Peukalointi määritellään "tarkoituksenmukaisesti poistamalla tai korvaamalla sähköpyöräsi sisäisiä tai ulkoisia osia tai muita osia siten, että alkuperäinen suunnittelu tai toiminto saattavat muuttua."

Akun huolto

Akku on suunniteltu toimimaan vain Serial 1 -sähköpyörän kanssa. Akun käyttäminen mihin tahansa muuhun tarkoitukseen mitätöi takuun, ja voi aiheuttaa omaisuus- ja henkilövahinkoja. Serial 1 -sähköpyörän akku ei vaadi erityisiä huoltotoimenpiteitä.

HUOMIO



Käsittele akkua varoen. Älä pudota tai aiheuta iskuja akkuun. Akun väärin käsittely voi johtaa vakavaan vahinkoon tai ylikuumentumiseen. Harvinaisissa tapauksissa väärin käsitelty tai huomattavan iskun saanut akku saattaa syttyä tuleen. Jos epäilet, että akkusi on vahingoittunut, ota yhteyttä Serial 1:een välittömästi.

Akut ovat vedenkestäviä tavallisissa säilönnän ja ajon olosuhteissa, mutta niitä ei tule upottaa koonaan veteen.

Säilö akku alle 80 % suhteellisen ilmankosteuden tilaan, ja seuraavalle lämpötila-alueelle: -10°C - 45°C. Jos akku tulee olemaan käyttämättömänä yli 3 kuukauden ajan, se tulee ladata täysin ennen säilömistä ja uudelleen joka 3 kuukauden säilönnän välein.

Lopeta sellaisen akun käyttö, jossa on vahinkoa iskuista, putoamisista tai muista vahingon aiheuttajista johtuen akun koteloon tai sen sisältöön.

Käyttöhihnan huolto

Serial 1 -sähköpyörän hiilikuituhihna vaatii vain ajoittaista kiristystä, säännöllisten huoltovälien mukaisesti.

Taulukko 5: Käyttöhihnan kireys

Tasainen	Kova
45–60 Hz [35–45 lbs]	60–75 Hz [45–53 lbs]

Voitelu

Käytä yleistä voiteluainetta seuraaviin kohteisiin:

- Seisontatuki

TÄRKEÄÄ TIETOA

Vältä voiteluaineen joutumista jarrukiekkoihin.

Jarruhuolto

Serial 1 -sähköpyöräsi on varustettu hydraulisilla levyjarruilla. Hydrauliset jarrut ovat itsesäätyviä ja tarjoavat helppokäyttöisyyttä ja helpon ohjattavuuden.

VAROITUS



Jarrut ovat kriittinen turvallisuuselementti. Väärin huolletut jarrut voivat vaikuttaa kielteisesti jarrutehoon, mikä voi taas johtaa kuolemaan tai vakavaan vammautumiseen.

Jos hydrauliset levyjarrusi vaativat huoltoa (letkujen vuoto, jarrusatulan säätö tai vaihto), suosittelemme yhteydenottoa pätevään palveluntarjoajaan. Löydät valtuutettuja palveluntarjoajia osoitteessa www.Serial1.com.

Taulukko 6: Jarrujen koko

Mäntäsatulat	Kiekon paksaus	Kiekon läpimitta
4	2,3 mm	203 mm

Sähköpyörän kuljettaminen

Poista akku sähköpyörästä ja säilö se muualle kuljetusajoneuvon sähköpyörän kuljettamisen ajaksi.

Noudata aina paikallisia lakeja sähköpyörän kuljettamiseen liittyen.

Tämän koon ja tehon li-ion -akkuja pidetään ”luokan 9 vaarallisina tavaroina” kuljettamisen aikana, joten säännökset saattavat rajoittaa erillisten li-ion -akkujen kuljettamisen joissain paikoissa. Rajoitukset pätevät useimpiin lentoyhtiöihin ja joihinkin kuorma-autokuljetusyhtiöihin. Jos aiot matkustaa sähköpyöräsi kanssa (akku asennettuna), tarkista paikalliset, lentoyhtiön tai muun matkustusyhtiön säännökset ennen sitä.

HUOMIO



Sähköpyörä painaa enemmän kuin tavallinen polkupyörä. Jos sähköpyörää kuljetetaan kuljetusajoneuvossa, tulee varmistaa ajoneuvon katon, vetokoukun ja/tai sähköpyörän kantajan maksimaalinen kantokyky. Katso lisätietoja ajoneuvon valmistajan käyttöohjeista.

Puhdistaminen

Pyyhi sähköpyöräsi ulkoiset pinnat kostealla liinalla.

HUOMIO



Älä käytä painepesuria sähköpyöräsi puhdistukseen. Painepesurin käyttäminen voi johtaa varusteiden vahingoittumiseen.

Lamppujen huolto

Kaikki lamput ovat suljettuja yksikköjä, ja yksittäisiin lamppeihin ei pääse käsiksi. Lamppujen huolto vaatii, että koko lamppuyksikkö vaihdetaan.

Säännölliset huoltovälit

Huolto tulee teettää säännöllisin välein, jotta sähköpyöräsi jatkaa toimintaansa huippusuorituskyvyssä.

TÄRKEÄÄ TIETOA

Teetä huolto useammin, jos pyörää käytetään huonoissa ajo-olosuhteissa, kuten äärimmäisissä lämpötiloissa, pölyisissä ympäristöissä, huonokuntoisilla teillä, pitkissä säilöntäolosuhteissa, lyhyissä ajoissa tai raskaassa usein tapahtuvien lähtöjen ja pysähtymisten liikenteessä.

Teetä pinnojen kireystarkistus joka 10 tunnin välein, tai huonolaatuisilla teillä tapahtuvan kovan ajon jälkeen.

Säännöllisen huollon tulee jatkua koko sen ajan, kun sähköpyörä omistetaan.

HUOMIO



Kuten kaikkien mekaanisten komponenttien kohdalla, jotka altistuvat kulumalle ja kuormitukselle, rasitusta tapahtuu. Jos osan suunniteltu käyttöikä on ylitetty, se voi rikkoutua yllättäen aiheuttaen mahdollisesti vammaa tai vahinkoja. Säännöllinen huolto voi auttaa tunnistamaan mahdolliset ongelmat. Seuraava taulukko on minimisuositus.

Taulukko 7: Minimaaliset huoltovälit

Suositeltu huolto (toistetaan jokaisessa huoltovälissä)	Jok- ainen ajo	1 ku.	6 ku.	12 ku.
	0 ma [0 km]	250 ma [400 km]	1500 ma [2400 km]	3000 ma [4800 km]
Tarkista rengaspaine, ja kulutuspinna sekä vanteet vahingolta	X	X	X	X
Lataa akku täyteen	X	X	X	X
Tarkista jarrujen toimintakyky	X	X	X	X
Tarkista lampun ja heijastinten toimintakyky	X	X	X	X
Tarkista kellojen toimintakyky	X	X	X	X
Vahvista ohjaustankojen ja haarukan/etupyörän kääntyminen	X	X	X	X

Suositeltu huolto (toistetaan jokaisessa huoltovälissä)	Jok- ainen ajo	1 ku.	6 ku.	12 ku.
	0 ma [0 km]	250 ma [400 km]	1500 ma [2400 km]	3000 ma [4800 km]
Vahvista ohjaustankojen ja haarukan/etupyörän kääntyminen	X	X	X	X
Tutki jarrupalat ja jarrulevyt kulumalta ja tarkista niiden suuntaus		X	X	X
Tarkista pyörän pintojen kireys		X	X	X
Tarkista ohjaustangon kiristyskiinnikkeen ruuvauksen momentti		X	X	X
Tarkista akselimutterin momentti		X	X	X
Tutki ja voitele seisontatuki ja polkimet		X	X	X

Suositeltu huolto (toistetaan jokaisessa huoltovälissä)	Jok- ainen ajo	1 ku.	6 ku.	12 ku.
	0 ma [0 km]	250 ma [400 km]	1500 ma [2400 km]	3000 ma [4800 km]
Tutki runko halkeamien, rikkoutumien, lovien ja epäonnistuneiden hitsausten varalta		X	X	X
Tietestaus osien ja järjestelmätoimintojen vahvistamiseksi		X	X	X
Tarkista hammaspyörän kohdistus ja hinnan kireys			X	X
Tarkista jarrut vuotojen ja vaurioiden varalta				X
Tarkista pyörien suoruus				X
Tarkista ja säädä kaikki pyörän puultien momenttiarvot				X

TAKUU JA PALAUTUKSET

Ajantasaiset takuu- ja palautuskäytäntömme julkaistaan verkkosivustollamme osoitteessa www.Serial1.com. Suosittelemme kaikille asiakkaille takuun rekisteröimistä tällä sivustolla.

VAATIMUSTENMUKAISUUSVAKUUTUS

Serial 1 -sähköpyörämme ja kaikki käyttäjän käsikirjan käännökset noudattavat ja täyttävät seuraavien standardien vaatimukset. Tämä ei ole täysin kattava luettelo:

- EN 15194:2017
- EN ISO 4210-2
- Konedirektiivi 2006/42/EY
- CFR 1512

Ajantasaisin vaatimustenmukaisuusvakuutus on

saatavana verkkosivullamme osoitteessa www.Serial1.com.

SERIAL 1 TAVARAMERKKITIE TOJA

BASH/MTN ja Serial 1 ovat Serial 1 Cycle Companyn tavaramerkkejä.

PATENTIT

Serial 1 -tuotteita suojaavat yksi tai useampi Yhdysvaltain ja kansainvälisten alueiden patentti tai odottavat patenttihakemukset.

TEKIJÄNOIKEUS

KAIKKI OIKEUDET PIDÄTETÄÄN.

©2022 Serial 1 Cycle Company

3451 N Triumph Blvd
Suite 100
Lehi, UT 84043
Yhdysvallat

MUUTOSPAINOS

Versio 1

Tämän tulostetun omistajan käsikirjan suomenkielinen versio on "Alkuperäiset käyttöohjeet" -versio (julkaistu ensimmäisenä englanninkielisenä), ja sitä on viimeksi muutettu 3. helmikuuta 2020 (2022-02-03).

HUOMIOT

AVERTISSEMENT



Les batteries lithium-ion et/ou les produits contenant des batteries lithium-ion peuvent vous exposer à des produits chimiques, notamment l'oxyde de cobalt lithium-nickel et le nickel, qui sont connus par l'État de Californie pour provoquer le cancer et des malformations congénitales ou d'autres problèmes de reproduction. Pour plus d'informations, allez à www.P65Warnings.ca.gov.

TABLE DES MATIÈRES

MODE D'EMPLOI.....	1
DÉFINITIONS DE SÉCURITÉ.....	1
UTILISATION SANS DANGER	2
CONTENU DE LA BOÎTE.....	6
CARACTÉRISTIQUES TECHNIQUES	7
DÉBALLAGE	8
MONTAGE	9
TAILLE DU VÉLO.....	14
CHARGEMENT DE LA BATTERIE	16
ALIMENTATION USB.....	17
ENTRAÎNEMENT	18
ÉCRAN.....	18
MODES DE CONDUITE.....	19
PHARES.....	20
UTILISATION DU FREIN	20
LIMITES DE POIDS	21

ENTRETIEN ET RÉPARATION.....	21
GARANTIE & RETOURS	26
DÉCLARATION DE CONFORMITÉ	26
INFORMATIONS SUR LA MARQUE SERIAL 1.....	26
BREVETS.....	26
DROIT D'AUTEUR	26
VERSION	26
REMARQUES.....	26

MODE D'EMPLOI

Profitez de votre promenade à vélo

Toute l'équipe de Serial 1 Cycle Company vous remercie de l'avoir choisie pour vos prochains parcours à vélo ! Lorsque vous profitez de votre vélo électrique Serial 1, vous devez respecter les règles de sécurité, les autres usagers de la route et la loi en vigueur. Portez toujours un casque, des lunettes adaptées et des vêtements de protection. Ne roulez jamais à vélo sous l'influence de l'alcool ou de drogues. Familiarisez-vous avec votre vélo électrique Serial 1 et assurez-vous de lire et de comprendre ce mode d'emploi du début à la fin.

Nous avons rédigé ce mode d'emploi pour vous aider à comprendre le fonctionnement, l'entretien et la réparation de votre vélo électrique et pour vous donner des consignes de sécurité importantes. Suivez attentivement ces instructions pour votre sécurité et votre

plaisir de rouler à vélo. Votre mode d'emploi contient des instructions pour l'utilisation et les petites réparations de votre vélo. Pour les tâches de réparation ou d'entretien pour conséquentes, qui peuvent nécessiter des compétences et des outils spéciaux, nous vous conseillons de faire appel à un professionnel qualifié. Pour plus d'informations sur les demandes de réparation, contactez Serial 1.

REMARQUE

Lisez ce mode d'emploi dans son intégralité avant d'enfourcher votre vélo pour la première fois. Vous devez bien comprendre tous les chapitres et toutes les questions abordées. Certains modèles de vélos électriques ne possèdent pas toutes les fonctionnalités décrites dans ce mode d'emploi. Contactez Serial 1 si vous avez des questions sur les caractéristiques de votre vélo électrique.

DÉFINITIONS DE SÉCURITÉ

Prenez note en particulier des chapitres intitulés comme suit :

AVERTISSEMENT

Indique une situation potentiellement dangereuse qui, si elle n'est pas évitée, peut entraîner des blessures graves voire mortelles.

ATTENTION

Indique une situation potentiellement dangereuse qui, si elle n'est pas évitée, peut entraîner des blessures légères à relativement sérieuses.

REMARQUE

Fournit des informations complémentaires importantes sur le sujet abordé.

Symboles de sécurité

Les symboles suivants signalent des risques de sécurité potentiels et les mesures à prendre pour prévenir une situation dangereuse. Les symboles peuvent être présents dans les modes d'emplois ou les instructions, sur le vélo électrique, et/ou sur les étiquettes des pièces et accessoires.



Symboles de danger

Un triangle est un symbole de danger qui signale un risque de sécurité.

	Avertissement de danger général.
	Risque lié à des décharges électriques.
	Risque lié à des matières inflammables.
	Risque lié à des matières explosives.
	Risque lié à des surfaces chaudes.

Symboles d'interdiction

Un cercle avec une ligne représente un symbole d'interdiction, indiquant une situation à éviter, sous peine d'entraîner un danger, des blessures et/ou des dommages matériels.

	Symbole général d'interdiction qui indique une action interdite.
	Tenir à l'écart des flammes nues. Ne pas fumer et éviter les flammes ou étincelles.

Symboles d'action

Un cercle représente une mesure à prendre pour éviter un risque potentiel.

	Consultez le mode d'emploi ou les instructions correspondantes.
---	---

UTILISATION SANS DANGER

Réglementation locale en matière de sécurité

Votre vélo électrique Serial 1 est conforme à toutes les normes et réglementations de sécurité en vigueur à la date de sa fabrication.

Vous devez connaître le code de la route et le respecter. Vous devez vous conformer aux lois et réglementations en

vigueur dans les lieux que vous parcourez. Lisez les informations de sécurité fournies par les autorités responsables de la circulation au niveau national, régional ou local. Vous devez installer et/ou utiliser tous les équipements de sécurité obligatoires et vérifier qu'ils sont en bon état de fonctionnement.

Dans la plupart des pays, les réglementations relatives à l'utilisation d'un vélo électrique sont identiques à celles applicables à un vélo classique. Cependant, des différences peuvent exister dans certaines juridictions quant aux lieux où vous pouvez rouler, à l'âge minimum du cycliste, à l'équipement obligatoire ou à l'immatriculation. Il incombe au cycliste de connaître et de respecter les réglementations locales en matière de vélo électrique.

Sécurité générale

AVERTISSEMENT



Les vélos électriques sont différents des vélos classiques. Ils fonctionnent et se conduisent différemment. Une utilisation inappropriée ou sans les compétences requises peut entraîner une perte de contrôle du vélo et des blessures graves, voire mortelles.

Portez toujours un casque homologué et adapté à la manière dont vous prévoyez d'utiliser votre vélo électrique.

Tenez-vous, ainsi que tout objet, à l'écart de la courroie en mouvement, des pédales et du pédalier en action ainsi que des roues en rotation de votre vélo électrique. Vous éviterez ainsi de vous coincer ou de coincer un objet dans ces pièces en mouvement lors de l'utilisation ou de l'entretien du vélo.

Ne tractez jamais une personne ou un objet (y compris une remorque) et ne remorquez jamais le vélo électrique avec un autre engin.

Utilisation sans danger

Avant d'enfourcher votre nouveau vélo électrique, vous devez lire et suivre les instructions d'utilisation et d'entretien contenues dans ce mode d'emploi et respecter les prescriptions de sécurité.

AVERTISSEMENT



Si vous heurtez un objet, comme une bordure ou un nid-de-poule, vous risquez de causer des dommages internes aux pneus ou aux jantes. Si vous heurtez un objet, confiez immédiatement le pneu et la jante concernés à un professionnel qualifié pour inspection. Une roue endommagée peut tomber en panne pendant que vous roulez et nuire à la stabilité et à la

maniabilité du vélo, ce qui peut entraîner des blessures graves, voire mortelles.

AVERTISSEMENT



Soyez toujours très attentif au revêtement de la route et au vent et maintenez les deux mains sur les poignées du guidon lorsque vous roulez. Un véhicule à deux roues peut être soumis à des forces perturbatrices telles que des rafales de vent causées par la circulation de camions, des trous dans la chaussée, des revêtements de route accidentés, une perte de contrôle du conducteur, etc. Ces forces peuvent nuire à la tenue de route de votre vélo électrique. Dans une telle situation, réduisez votre vitesse et ramenez votre vélo électrique dans une bonne condition de stabilité sans vous crispier sur le guidon. Ne freinez pas brusquement et ne forcez pas le guidon.

Vous pourriez aggraver l'instabilité du vélo.

Sécurité des freins

AVERTISSEMENT



Appliquez la même force sur le frein avant et le frein arrière. Si vous freinez d'avantage avec l'un des deux freins, vous l'utiliserez plus rapidement et l'efficacité du freinage sera réduite. L'utilisation du vélo avec des freins trop usés peut provoquer une défaillance des freins, susceptible d'entraîner des blessures graves, voire mortelles.

Sécurité de la batterie

AVERTISSEMENT



Ce véhicule est équipé d'une batterie rechargeable. Une batterie mal

manipulée ou endommagée peut provoquer des décharges électriques ou des incendies susceptibles d'entraîner des blessures graves, voire mortelles.

Ne démontez pas la batterie, ne provoquez pas de court-circuit dans la batterie et ne l'utilisez pas à d'autres fins que celles pour lesquelles elle a été conçue.

Ne raccordez pas la batterie au chargeur si elle est fissurée ou endommagée suite à un choc, une chute ou toute autre atteinte à l'intégrité du boîtier ou de son contenu.

Ne plongez pas la batterie dans des liquides tels que de l'eau ou de l'acide.

Tenez la batterie éloignée du feu. Une recharge incorrecte, un impact ou une exposition au feu peuvent endommager la batterie.

Utilisez uniquement le type de batterie au lithium et de chargeur spécifié par le fabricant. Chargez la batterie à une température de fonctionnement comprise entre 0 et 45 °C [entre 32 et 113 °F]. Si la

batterie n'a pas été utilisée depuis plus d'un mois, chargez-la avant de l'utiliser.

AVERTISSEMENT



Une batterie endommagée comporte un risque de fuite d'électrolyte. Le contact avec de l'électrolyte peut causer de graves brûlures chimiques ou une cécité. En cas de contact de l'électrolyte avec les yeux, la peau ou les vêtements, rincez la zone concernée à l'eau propre et consultez immédiatement un médecin.

Conduite par temps humide

AVERTISSEMENT



Lorsque vous roulez sur des routes humides, l'efficacité des freins et l'adhérence sont considérablement réduites, entraînant une augmentation

des distances de freinage. Faites preuve de prudence lorsque vous freinez, accélérez ou tournez sur des routes humides, car vous risqueriez de perdre le contrôle du vélo, ce qui pourrait entraîner des blessures graves, voire mortelles.

Visibilité du cycliste

La conduite d'un vélo électrique la nuit ou dans d'autres conditions de mauvaise visibilité est plus dangereuse que pendant la journée. Un cycliste peut être difficile à voir pour les automobilistes et les piétons. Si vous avez l'intention d'utiliser votre vélo électrique dans de telles conditions, consultez un professionnel qualifié au sujet de l'équipement qui vous aidera à voir les autres usagers et à être vu. Cherchez un professionnel qualifié sur www.Serial1.com.

AVERTISSEMENT



L'agence américaine pour la sécurité des produits de consommation exige que les vélos électriques soient équipés de catadioptrés avant, arrière, de pédales et latéraux. Vous devez veiller au montage correct de ces catadioptrés. Une mauvaise visibilité du cycliste par les automobilistes peut entraîner des blessures graves, voire mortelles.

Les catadioptrés de votre vélo électrique sont conçus pour réfléchir la lumière produite par les phares de véhicules et les lampadaires afin que vous soyez vu et reconnu comme un cycliste en mouvement.

Vérifiez régulièrement que les catadioptrés et leurs supports de montage sont propres, bien positionnés, en parfait état et fixés solidement. Remplacez les catadioptrés endommagés et redressez ou resserrez ceux qui seraient penchés ou desserrés.

Lorsque vous roulez à vélo dans des conditions de mauvaise visibilité, vous devez respecter la réglementation locale en matière de conduite de nuit et prendre les précautions supplémentaires ci-dessous.

- Portez des vêtements et des accessoires réfléchissants et de couleur claire, tels qu'un gilet réfléchissant, des bandes réfléchissantes sur les bras et les jambes, des rayures réfléchissantes sur votre casque ou des lampes clignotantes sur vos vêtements et/ou sur votre vélo électrique.
- Vérifiez que vos vêtements ou les objets que vous pourriez transporter sur le vélo électrique ne gênent pas la visibilité d'un catadioptré ou d'une lampe.

Conditions d'utilisation

Un autocollant sur le cadre de votre vélo électrique spécifie les conditions d'utilisation auxquelles il est destiné.

Utilisez votre vélo uniquement dans les conditions d'utilisation indiquées.

Les vélos électriques BASH/MTN sont conçus pour la **condition d'utilisation 2** : adaptés à la conduite sur route et sur sentier, avec des chutes/sauts limités à 6 po [15 cm] de hauteur.

AVERTISSEMENT



Les vélos électriques Serial 1 sont conçus pour fonctionner dans des conditions d'utilisation spécifiques. L'utilisation du vélo électrique en dehors des conditions d'utilisation spécifiées peut entraîner un accident susceptible de causer des blessures graves, voire mortelles.

N'utilisez pas ce vélo électrique pour une conduite hors route. Il n'est pas conçu à cette fin.

N'utilisez pas ce vélo électrique pour une pratique extrême, des cascades ou

des compétitions. Il n'est pas conçu à cette fin.

Pièces et accessoires

En cas de contradiction entre les informations contenues dans ce mode d'emploi et celles fournies par un fabricant de pièces détachées, suivez toujours les instructions du fabricant des pièces détachées.

CONTENU DE LA BOÎTE

Votre vélo électrique est livré avec les éléments suivants :

- Mode d'emploi de Serial 1
- Cadre du vélo électrique (assemblé)
- Batterie
- Fourche
- Guidons
- Roue arrière

- Roue avant



Selle et tige de selle

- Les vélos BASH/MTN sont livrés avec une tige de selle et une selle à suspension qui doivent être installées sur le vélo

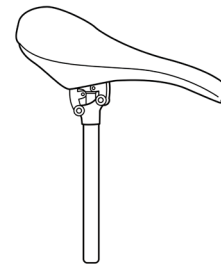

Boîte de petites pièces

- Outil de serrage



- Multi-outils

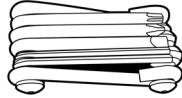

- Clés



- Sonnette

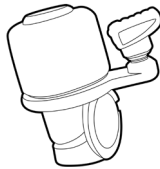

- Pédales

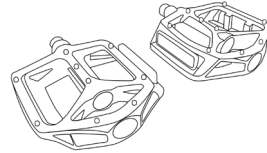

- Chargeur de batterie et adaptateur

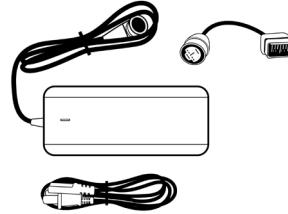

- Catadioptres (illustration : avant/arrière, rayons UE et rayons US)

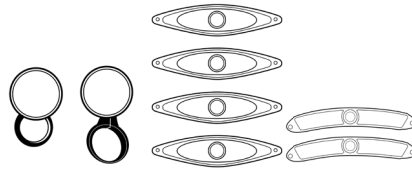

- Béquille

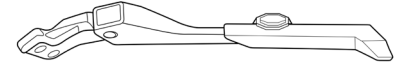

- Attaches associées

REMARQUE

Les images ci-dessus sont fournies à titre d'illustration uniquement. Les pièces réellement fournies peuvent être légèrement différentes.

CARACTÉRISTIQUES TECHNIQUES

REMARQUE

Les caractéristiques techniques ici présentées peuvent ne pas correspondre à celles de la certification officielle pour certains marchés en raison du moment de l'impression de la publication, de différences dans les méthodes d'essai et/ou entre les vélos électriques. Les clients qui souhaitent obtenir les caractéristiques techniques réglementaires

officiellement reconnues pour leur vélo électrique doivent se référer aux documents de certification publiés sur www.Serial1.com.

Serial 1 se réserve le droit de modifier les caractéristiques techniques, les équipements ou les modèles à tout moment, sans préavis et sans contracter aucune obligation.

REMARQUE

Le niveau de pression sonore pondéré A au niveau des oreilles du conducteur est inférieur à 70 dB(A).

Tableau 1 : Caractéristiques des pneus

Taille	Pression des pneus recommandée	Pression max.
27,5 x 2,6	28 PSI [1,9 bars]	58 PSI [4,0 bars]

Les pneus /MTN sont équipés de valves Presta.

Tableau 2 : Poids des vélos électriques

S	M	L	XL
48,2 lb [21,9 kg]	49,0 lb [22,2 kg]	49,8 lb [22,6 kg]	50,5 lb [22,9 kg]

DÉBALLAGE

Préparation

Vous aurez besoin de suffisamment d'espace pour vous déplacer autour de la boîte. Nous recommandons au moins 2 x 1 m (8 x 4 ft) d'espace.

Ne percez pas la boîte avec un couteau. Nous vous recommandons de conserver la boîte pendant au moins 14 jours pour le cas où vous devriez nous renvoyer le produit.

Ne retirez aucun des papiers de protection du cadre de votre vélo électrique avant d'avoir terminé le montage.

REMARQUE

Vous trouverez les instructions de déballage et d'assemblage en vidéo sur www.Serial1.com.

Étapes du déballage

1. Coupez les sangles et jetez-les
2. Soulevez la boîte extérieure mettez-la de côté

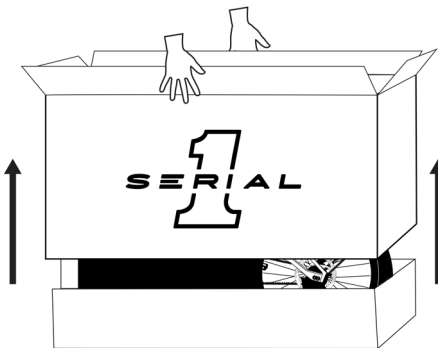

3. Sortez le mode d'emploi de la boîte et lisez-le attentivement

4. Vérifiez que toutes les pièces principales énumérées au chapitre **CONTENU DE LA BOÎTE** de ce mode d'emploi sont présentes
5. Sortez la mousse, la selle et la tige de selle, mettez-les de côté, et coupez et jetez les éventuels colliers de serrage

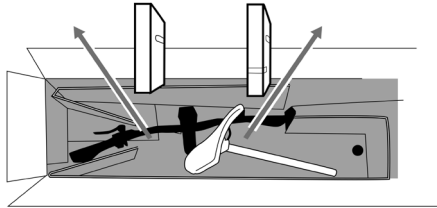

6. Retirez le plateau supérieur, la boîte contenant la roue avant, la boîte de petites pièces et la boîte de l'avant (le cas échéant) et mettez-les de côté

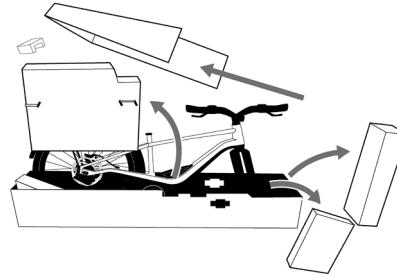

7. Vérifiez que le contenu de la boîte de petites pièces est conforme au chapitre **CONTENU DE LA BOÎTE** de ce mode d'emploi

MONTAGE

REMARQUE

Nous avons conçu votre vélo électrique de sorte qu'une personne seule puisse l'assembler en toute sécurité et sans

défaut à son domicile. Toutefois, si vous préférez demander de l'aide pour l'assemblage, contactez un professionnel qualifié ou contactez-nous à l'adresse www.Serial1.com.

Étapes de l'assemblage

1. Retirez la batterie

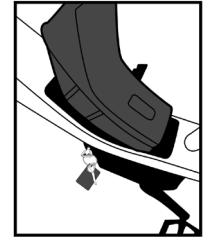
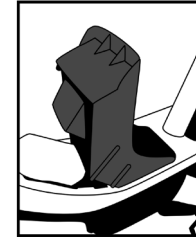
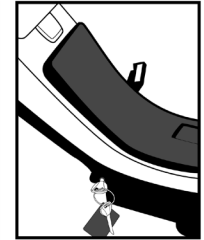
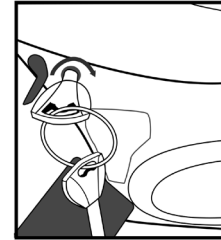

2. Soulevez l'avant du vélo pour retirer le plateau de sous l'essieu avant

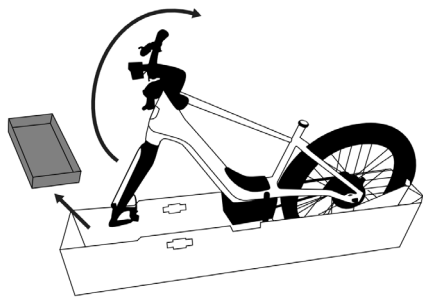
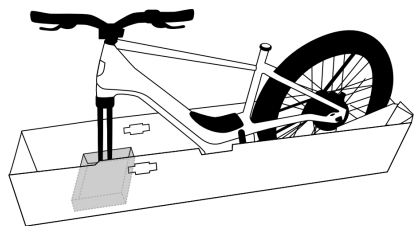

3. Tirez les deux bords perforés du plateau vers le bas
- Le bord avant se détachera complètement, tandis que l'arrière restera attaché

4. Installez le plateau dans les encoches centrales de la partie inférieure de la boîte et posez le vélo, surélevé, sur le plateau

- La flèche noire imprimée sur le plateau pointe vers la roue avant lorsqu'il est correctement installé

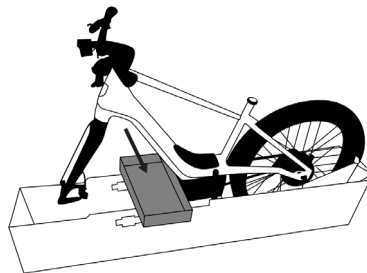

5. Installez la roue avant
- Retirez l'essieu avant

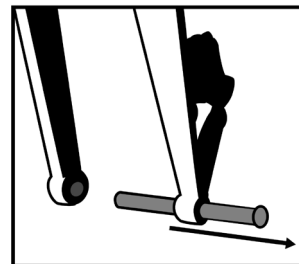

- Retirez l'entretoise en plastique de l'étrier de frein. Évitez d'actionner les freins si la roue n'est pas installée



- Pliez l'extrémité avant du plateau de la partie inférieure de la boîte vers le bas
- Montez le disque de frein dans l'étrier

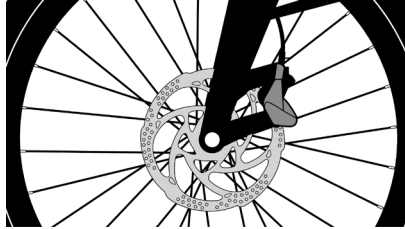

- Alignez et insérez l'essieu à travers la fourche et la roue
- Serrez à 11 Nm à l'aide de l'outil de couple

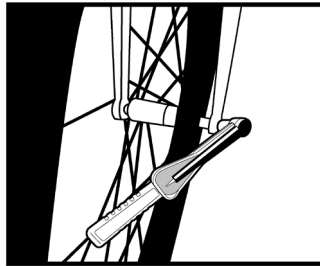

6. Retirez tous les liens restants entre le vélo électrique et l'emballage
7. Soulevez le vélo, retirez le plateau et faites rouler le vélo hors de la boîte

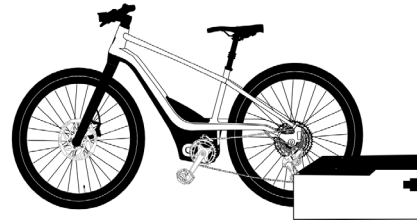
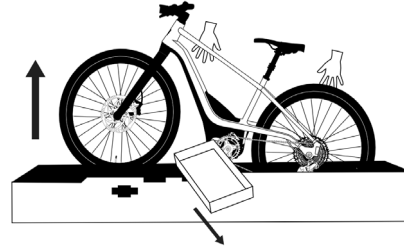

8. Installez la béquille

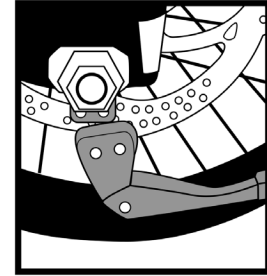

- Serrez à 9 Nm à l'aide de l'outil de couple

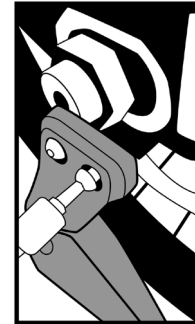

9. Installez les pédales

- L'extrémité de chaque pédale est marquée d'un « L » (gauche) ou d'un « R » (droite), indiquant le côté du vélo du point de vue du cycliste assis sur la selle.
- La pédale de gauche affiche 3 lignes sur l'axe de la pédale. L'axe de la pédale droite est lisse.
- La pédale gauche a un filetage inversé, ou filetage à gauche.

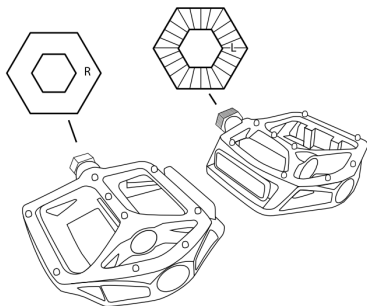

- Serrez à l'aide du multi-outils. Terminez de serrer avec une clé à pédale (non fournie) à 35Nm

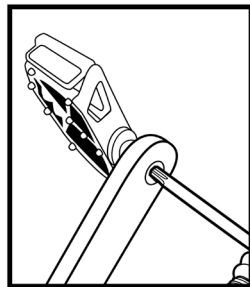

10. Installez la tige de selle

- Desserrez la vis de serrage à l'aide du multi-outils

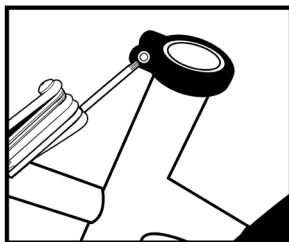

- Insérez la tige de selle à la hauteur souhaitée (voir le chapitre TAILLE DU VÉLO pour des instructions à ce sujet)

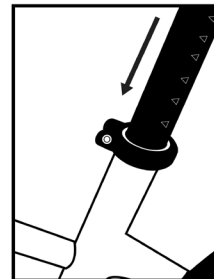

- Serrez à 6 Nm à l'aide de l'outil de couple

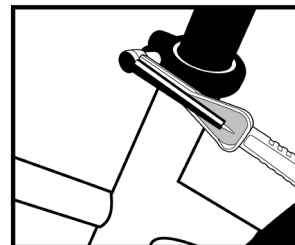

11. Installez la sonnette

- Désassemblez-la à l'aide du multi-outils

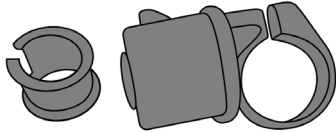

- Enroulez le manchon intérieur autour du guidon à droite de la manette de frein droite

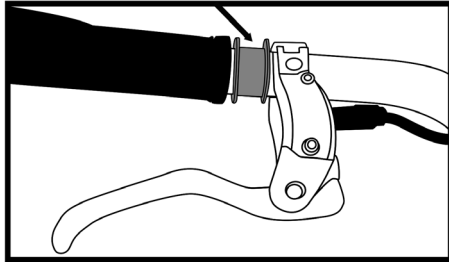

- Enroulez la sonnette autour du manchon intérieur, serrez la vis à l'aide du multi-outils

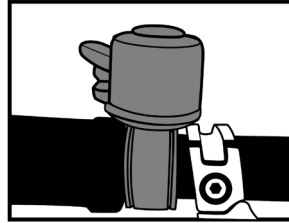

12. Installez les catadioptres sur le vélo

- Enroulez le catadioptre avant (blanc) autour du guidon à droite du phare avant Serrez la vis à l'aide du multi-outils.

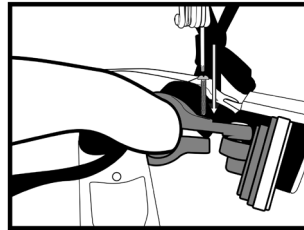

- Enroulez le catadioptre arrière (rouge) autour de la tige de selle, sous la selle Serrez la vis à l'aide du multi-outils.

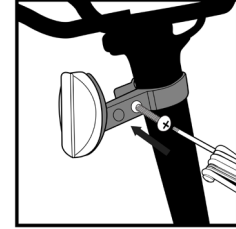

13. Installez les catadioptres sur les rayons (méthode 1)

- Installez le centre circulaire du catadioptre autour d'un rayon

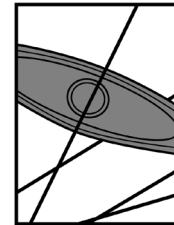

- Vissez un écrou de blocage circulaire dans la fente, serrez à l'aide du multi-outils

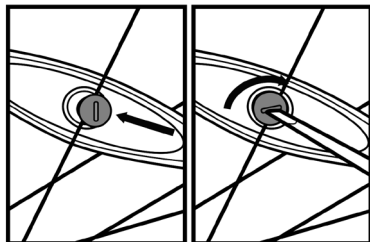

14. Installez les catadioptrés sur les rayons (méthode 2)

- Enroulez une pince en plastique autour d'un rayon

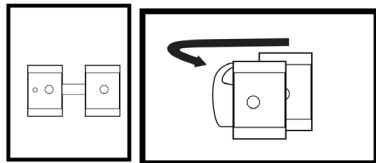

- Installez la pince à l'extrémité du catadioptré

- Vissez les pièces ensemble, en les serrant à l'aide du multi-outils

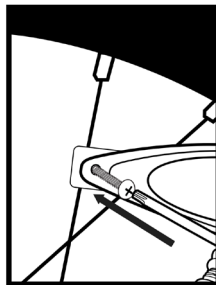

Valeurs du couple

Serrez toujours les fixations au bon couple pour garantir la stabilité du vélo électrique. En cas de contradiction entre ce mode d'emploi et les informations fournies par un fabricant de pièces, consultez Serial 1 ou le service client du fabricant de la pièce concernée pour plus d'informations.

Tableau 3 : Couple de serrage

Pièce	Taille de l'outil	Couple	Remarques
Guidon	4 mm ○	6 Nm	Serrez les deux vis inférieures, puis les deux vis supérieures
Tige de guidon	4 mm ○	6 Nm	Si nécessaire, pour une réparation
Fixation du rail de	5 mm ○	16 Nm	Si nécessaire, pour une réparation
Fixation la tige d' selle	4 mm ○	6 Nm	Réglez la hauteur, puis serrez
Essieux (roues)	6 mm ○	11 Nm	Alignez soigneusement le disque de frein entre les plaquettes de frein avant d'insérer l'essieu

TAILLE DU VÉLO

Vérifiez que votre vélo électrique est de la bonne taille. Le réglage de la hauteur est essentiel pour une utilisation sûre et agréable de votre vélo.

Hauteur d'enjambement

La hauteur d'enjambement est le critère de base pour un bon réglage de la hauteur de votre vélo.

C'est la distance entre le sol et le milieu du tube supérieur. Lorsque vous chevauchez le tube supérieur d'un vélo de style Step-Over, vous devez avoir un espace libre de 1 à 2 pouces [2,5 à 5 cm] entre vous et le vélo.

Position de la selle

Pour profiter au mieux des performances et du confort de votre vélo électrique, il est important de bien régler la selle. Si la position de la selle n'est pas confortable pour vous, réglez la selle ou la tige de selle ou consultez un professionnel qualifié.

La selle peut être réglée dans trois directions :

- De haut en bas
- D'avant en arrière

- Angle de la selle

Réglez la position de votre selle sans dépasser les limites fixées par la hauteur du haut du tube de selle et la marque « minimum insertion » ou « maximum extension » sur la tige de selle.

1. En vous tenant debout à côté de votre vélo électrique, desserrez la pince de fixation de la selle avec le multi-outils et levez la selle à la hauteur de l'os de votre hanche. Resserrez la pince de fixation de la selle avec l'outil de serrage à 6 Nm.

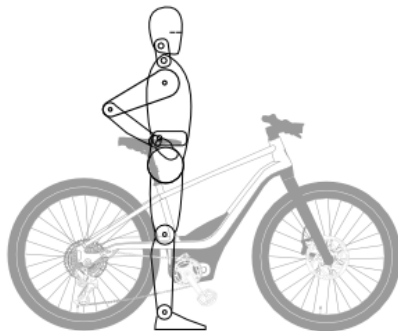

2. Asseyez-vous sur le vélo et amenez les pédales / les bras du pédalier perpendiculairement au sol. Votre jambe doit rester bien droite et votre genou complètement calé. Si ce n'est pas le cas, descendez du vélo et relevez légèrement la selle, en répétant l'opération si nécessaire jusqu'à atteindre la position correcte.

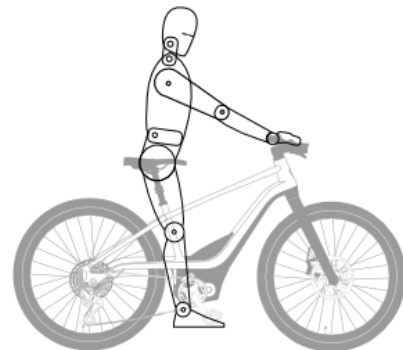

Hauteur du guidon

Le vélo électrique est équipé d'une tige sans filetage et n'est pas réglable en hauteur.

CHARGEMENT DE LA BATTERIE

AVERTISSEMENT



Utilisez uniquement le chargeur fourni pour charger la batterie. Le chargeur est spécialement conçu pour fonctionner avec cette batterie et ses bornes. L'utilisation de tout autre chargeur peut endommager la batterie et/ou blesser l'utilisateur.

Votre vélo électrique vous sera livré avec la batterie installée et chargée à moins de 30 % de sa capacité. Il est recommandé de recharger complètement la batterie de votre nouveau vélo électrique après le montage de départ et avant chaque trajet.

La batterie peut être chargée à l'intérieur ou à l'extérieur du vélo électrique. Les voyants d'état de la batterie indiquent le niveau de la batterie pendant la charge. Débranchez le

chargeur lorsque les voyants d'état indiquent que la batterie est complètement chargée.

Débranchez toujours la batterie lorsqu'elle est complètement chargée.

Installée dans le vélo électrique

1. Repérez le port de recharge sur le côté inférieur gauche du capot du moteur.
2. Ouvrez le couvercle du port de recharge Évitez de déchirer ou d'arracher le couvercle.

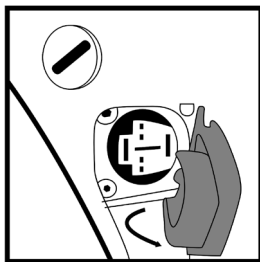

3. Branchez le chargeur dans une prise de courant.

4. Vérifiez que la fiche du chargeur et le port sont exempts de saleté et de débris. Insérez la prise du chargeur dans le port de recharge.

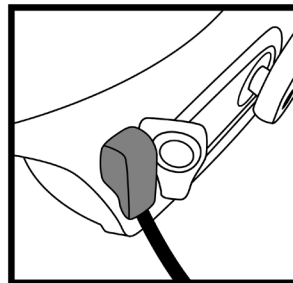

5. Une fois la batterie complètement chargée, le voyant sur le chargeur de batterie restera allumé en vert. Une fois la recharge terminée, débranchez le chargeur de la batterie et de la prise.
6. Assurez-vous de bien fermer le couvercle du port de recharge

REMARQUE

L'affichage sur le guidon ne peut pas être activé pendant le chargement de la batterie.

Sortie du vélo électrique

1. Retirez la batterie du vélo électrique.

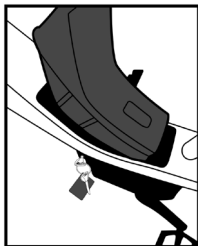

2. Placez la batterie dans un endroit sec et bien aéré près du chargeur de batterie.
3. Branchez le câble de l'adaptateur de batterie au câble du chargeur principal.

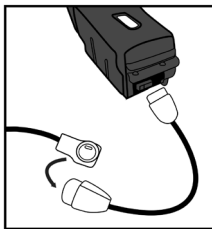

4. Branchez le chargeur dans une prise de courant.
5. Insérez le câble de l'adaptateur dans le port de recharge de la batterie.

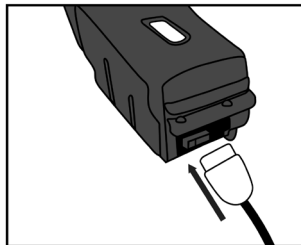

6. Une fois la batterie complètement chargée, le voyant sur le chargeur de batterie restera allumé en vert. Une fois la recharge terminée, débranchez le chargeur de la batterie et de la prise.

ALIMENTATION USB

Le BASH/MTN est livré avec un adaptateur de prise USB-C fixé directement sous le phare avant.

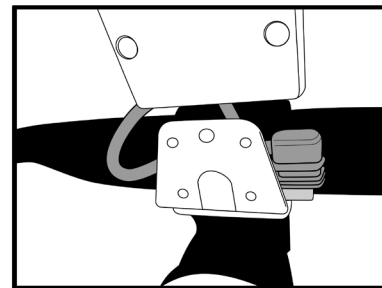

La prise USB peut alimenter un appareil mobile tel qu'un téléphone portable. Le niveau de puissance maximum fourni par la batterie interne du vélo électrique est de 10W. Si la batterie n'est pas installée ou est vidée, la prise USB ne fournira pas d'alimentation électrique.

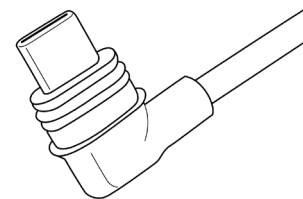

ENTRAÎNEMENT

Moteur d'entraînement

Le moteur d'entraînement est monté en position centrale et placé à proximité de l'ensemble pédalier et pédale. Un capteur de couple électronique reconnaît automatiquement la pression exercée par le cycliste sur les pédales et fournit instantanément une quantité proportionnelle d'assistante électrique.

Courroie d'entraînement

Le moteur d'entraînement est connecté à la roue arrière avec une courroie d'entraînement renforcée en fibre de carbone (similaire aux courroies d'entraînement des motos). La courroie d'entraînement offre un fonctionnement fluide et silencieux et nécessite peu d'entretien.

Transmission à variation continue

Votre vélo électrique peut être équipé d'une CVT (transmission à variation continue) à commande électronique sur le moyeu arrière qui permet des changements de vitesse et une transmission de puissance sans à-coups quelle que soit votre vitesse. Vous n'avez pas à changer les vitesses : la transmission ajuste automatiquement le rapport de vitesse lorsque le terrain ou la vitesse évolue. La transmission est entièrement fermée sans aucun composant exposé et ne nécessite aucun entretien.

ÉCRAN

Chaque vélo électrique est équipé d'un écran fixé sur la gauche du guidon. L'écran commande directement le vélo électrique lorsque vous utilisez les composants alimentés par la batterie. Il ne fonctionnera pas sans batterie, mais n'est pas nécessaire si vous utilisez le vélo électrique comme un vélo classique avec les pédales uniquement.

Sur tous les modèles, des commandes ergonomiques pour le pouce et l'index permettent au cycliste d'actionner les écrans sans lever la main du guidon.

Le bouton d'alimentation se situe à l'arrière de l'écran. Pour allumer ou éteindre le vélo, maintenez enfoncé le bouton d'alimentation pendant au moins 1 seconde avant de le relâcher.

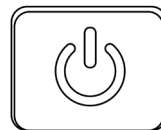

Affichage « Remote »



Les modèles BASH/MTN utilisent un écran Brose « Remote » avec un voyant. Le voyant peut afficher au moins le mode de conduite sélectionné, le niveau de charge de la batterie et l'état marche/arrêt du phare avant.

MODES DE CONDUITE

Par défaut, les vélos électriques Serial 1 disposent de 4 modes de conduite à sélectionner, ainsi qu'une assistance à la marche et un mode arrêt. Le mode de conduite sélectionné sera indiqué à l'écran (écran ou voyant).

Mode éco



Il est préférable de l'utiliser sur terrain plat et dans des conditions favorables lorsque vous ne désirez qu'une légère assistance électrique sans épuiser inutilement la batterie.

Mode tourisme



Idéal lorsque vous souhaitez un niveau d'assistance électrique constant mais présent, pour un juste milieu entre

l'assistance et l'économie de la batterie dans des conditions de conduite mixtes.

Mode sport



Idéal lorsque vous souhaitez une assistance prononcée sur ligne droite ou sur terrain pentu, pour rouler plus loin ou plus vite que vous ne le feriez à la seule force des pédales.

Mode impulsion



Idéal pour affronter une pente raide, un fort vent de face ou une autre condition où

vous pourriez avoir besoin d'une assistance importante pendant un certain temps.

Assistance à la marche



Une fonction « assistance à la marche » qui s'active à l'aide d'un bouton-poussoir et fournit une légère assistance pour vous aider à pousser facilement votre vélo électrique à vitesse de marche, particulièrement utile lorsque vous devez pousser votre vélo électrique en haut d'une pente.

Désactivé



Les modes de conduite peuvent être désactivés. Dans ce cas, vous pédalerez sans recevoir d'assistance électrique. L'éclairage et l'écran fonctionneront quand même si la batterie est chargée.

PHARES

Votre vélo électrique dispose d'un éclairage intégré pour plus de sécurité et de commodité.

- Le phare du tube avant en forme d'insigne (« phare de la marque ») et le phare arrière restent allumés tant que le vélo électrique est allumé.
- Un bouton sur l'écran permet d'allumer le phare avant.

- Le feu de freinage arrière s'allume automatiquement lorsque vous décélérez.
- Si le vélo électrique est posé sur le côté (volontairement ou accidentellement) alors qu'il est allumé, les feux arrière émettront un signal SOS pour alerter les passants

UTILISATION DU FREIN

La manette du frein avant commande le frein de la roue avant et se trouve sur la gauche du guidon. Actionnez la manette avec les doigts de la main gauche. La manette du frein arrière commande le frein de la roue arrière et se trouve sur la droite du guidon. Actionnez la manette avec les doigts de la main droite.

REMARQUE

Le sens de fonctionnement du frein peut être inversé si votre pays requiert une installation différente (par exemple, le Royaume-Uni).

LIMITES DE POIDS

ATTENTION



Ne dépassez pas les limites de poids.

Tableau 4 : Limites de poids

Poids maximal du cycliste et des bagages	Poids max total
220 lb [100 kg]	280 lb [128 kg]

ENTRETIEN ET RÉPARATION

Pour tout problème ou question concernant le service, veuillez visiter notre centre d'aide sur www.Serial1.com pour une assistance supplémentaire ou pour contacter directement notre équipe d'assistance.

AVERTISSEMENT



Retirez toujours la batterie avant d'effectuer une opération d'entretien ou de réparation.

Les réparations doivent être effectuées par un technicien qualifié, à moins que vous ayez les outils appropriés, les informations nécessaires à la réparation et des connaissances suffisantes en mécanique. Cherchez un professionnel qualifié sur www.Serial1.com.

ATTENTION



Remplacez les pièces essentielles à la sécurité par des pièces détachées d'origine. L'utilisation de pièces ou d'accessoires non approuvés par la Serial 1 peut nuire aux performances, à la stabilité ou à la conduite, ce qui peut

entraîner des blessures graves, voire mortelles.

REMARQUE

L'utilisation de pièces et de procédures de réparation autres que celles approuvées par Serial 1 peuvent annuler la garantie limitée, de même que toute autre modification non autorisée.

Une modification non autorisée est définie comme « l'enlèvement ou le remplacement intentionnel de pièces internes ou externes de votre vélo électrique ou de ses composants d'une manière qui peut modifier la conception ou la fonction d'origine ».

Entretien de la batterie

La batterie est conçue pour fonctionner avec un vélo électrique de Serial 1 et à aucune autre fin. L'utilisation de la batterie à d'autres fins entraîne l'annulation de la garantie et peut causer des dommages matériels et des blessures. La batterie de

vélo électrique Serial 1 ne nécessite aucun entretien particulier.

ATTENTION



Manipulez la batterie avec précaution. Ne laissez pas la batterie tomber et évitez les chocs. Une mauvaise manipulation de la batterie peut entraîner de graves dommages ou une surchauffe. Dans de rares cas, une batterie mal manipulée ou ayant subi un choc important peut prendre feu. Si vous pensez que votre batterie a été endommagée, contactez immédiatement Serial 1.

Les batteries sont imperméables à l'eau dans des conditions normales de stockage et de conduite, mais elles ne doivent pas être complètement immergées.

Conservez la batterie dans des conditions d'humidité relative inférieure à 80 % et de température comprise entre -10 et 45 °C [14 et 113 °F]. Si vous prévoyez de stocker la batterie pendant plus de 3 mois, vous

devez la charger entièrement avant de la stocker et à nouveau tous les 3 mois tant qu'elle restera stockée.

Cessez d'utiliser une batterie qui a été endommagée par un choc, une chute ou une autre atteinte à l'intégrité du boîtier ou de son contenu.

Entretien de l'entraînement

La courroie d'entraînement en carbone du vélo électrique de Serial 1 ne doit être retendue occasionnellement, comme indiqué au chapitre Intervalles d'entretien régulier.

Tableau 5 : Tension de la courroie d'entraînement

Style de pédalage doux	Style de pédalage intense
Entre 45 et 60 Hz [entre 35 et 45 lbs]	Entre 60 et 75 Hz [entre 45 et 53 lbs]

Lubrification

Appliquez un lubrifiant générique sur les pièces suivantes:

- Béquille à pied

REMARQUE

Évitez de mettre du lubrifiant sur les disques de frein

Entretien des freins

Votre vélo électrique de Serial 1 est équipé de freins à disque hydrauliques. Les freins hydrauliques sont autoréglables et sont faciles à utiliser et à actionner.

AVERTISSEMENT



Les freins sont un équipement de sécurité essentiel. Un mauvais entretien peut nuire à l'efficacité des freins, ce qui peut causer des blessures graves, voire mortelles.

Si vos freins à disque hydrauliques nécessitent un entretien (purge, réglage de l'étrier ou remplacement), nous vous recommandons de vous adresser à un professionnel qualifié. Cherchez un professionnel qualifié sur www.Serial1.com.

Tableau 6 : Dimensionnement des freins

Piston-Étrier	Épaisseur du disque	Diamètre du rotor
4	2,3 mm	203 mm

Transport

Retirez la batterie du vélo électrique et transportez-la à l'écart du vélo électrique dans le véhicule de transport.

Respectez toujours la réglementation locale en matière de transport d'un vélo électrique.

Étant donné que les batteries au lithium de cette taille et de cette puissance sont considérées comme des « marchandises dangereuses de catégorie 9 » lors du

transport, la réglementation de certaines juridictions peut restreindre le transport de batteries au lithium séparées du vélo électrique. Ces restrictions sont appliquées par la plupart des compagnies aériennes et certaines entreprises de transport routier. Si vous avez l'intention d'expédier votre vélo électrique ou de l'emporter en voyage (avec la batterie installée), renseignez-vous au préalable sur la réglementation locale et les règlements de la compagnie aérienne ou du transporteur.

ATTENTION



Un vélo électrique est plus lourd qu'un vélo classique. Si vous transportez votre vélo sur un véhicule, respectez la capacité de charge maximale du toit, du crochet de remorquage et/ou du porte-vélo électrique du véhicule. Pour plus d'informations, consultez le mode d'emploi du constructeur du véhicule.

Nettoyage

Nettoyez les surfaces externes de votre vélo électrique avec un chiffon humide.

ATTENTION



N'utilisez pas de nettoyeur à haute pression pour nettoyer votre vélo électrique. L'utilisation d'un nettoyeur à haute pression peut endommager l'équipement.

Réparation des lampes

Toutes les lampes sont scellées et vous ne pouvez pas accéder aux ampoules. Pour réparer une ampoule, vous devez remplacer la totalité de la lampe.

Intervalles d'entretien régulier

Vous devez effectuer l'entretien aux intervalles indiqués pour que votre vélo électrique offre des performances optimales.

REMARQUE

Effectuez l'entretien plus fréquemment si vous roulez dans des conditions difficiles telles que des températures extrêmes, des environnements poussiéreux, des routes accidentées, un stockage prolongé, des trajets courts ou un trafic exigeant des arrêts et redémarrages fréquents.

Vérifiez la tension des rayons toutes les 10 heures ou après un trajet difficile sur des routes accidentées.

Vous devez poursuivre l'entretien régulier aussi longtemps que vous gardez le vélo électrique en votre possession.

ATTENTION



Aucun composant mécanique soumis à l'usure et aux contraintes n'est éternel. Si la durée de vie d'un composant est dépassée, il peut soudainement tomber en panne, ce qui peut causer des blessures ou des dommages. Un entretien régulier peut aider à identifier les problèmes potentiels. Le tableau suivant constitue une recommandation minimale.

Tableau 7 : Intervalles d'entretien minimum

Entretien recommandé (répété à chaque intervalle)	À chaque trajet	1 mo.	6 mo.	12 mo.
	0 mi [0 km]	250 mi [400 km]	1500 mi [2400 km]	3000 mi [4800 km]
Vérifier la pression des pneus et des semelles de pneu, et assurez-vous que les jantes ne sont pas endommagées	X	X	X	X
Recharger complètement la batterie	X	X	X	X
Vérifier le fonctionnement des freins	X	X	X	X
Vérifier le fonctionnement des lampes et catadioptrés	X	X	X	X
Vérifier le fonctionnement de la sonnette	X	X	X	X
Vérifier le guidon et assurez-vous que la fourche et la roue avant tournent correctement	X	X	X	X

Entretien recommandé (répété à chaque intervalle)	À chaque trajet	1 mo.	6 mo.	12 mo.
	0 mi [0 km]	250 mi [400 km]	1500 mi [2400 km]	3000 mi [4800 km]
Vérifier l'usure et l'alignement des plaquettes et des disques de frein		X	X	X
Vérifier la tension des rayons sur les roues		X	X	X
Vérifier le couple de la vis sur la pince de fixation du guidon		X	X	X
Vérifier le couple de l'écrou d'essieu		X	X	X
Inspecter et lubrifier la béquille et les pédales		X	X	X
Inspecter le cadre pour détecter des fissures, des cassures, des entailles ou des soudures défectueuses		X	X	X

Entretien recommandé (répété à chaque intervalle)	À chaque trajet	1 mo.	6 mo.	12 mo.
	0 mi [0 km]	250 mi [400 km]	1500 mi [2400 km]	3000 mi [4800 km]
Essayer le vélo sur la route pour vérifier le fonctionnement des composants et du système		X	X	X
Vérifier l'alignement du pignon et la tension de la courroie			X	X
Inspecter les freins pour détecter toute fuite, dommages				X
Redresser les roues				X
Vérifier et ajuster le couple de serrage de tous les boulons du vélo				X

FR

GARANTIE & RETOURS

Nos politiques de garantie et de retours à jour sont publiées sur notre site Web à l'adresse www.Serial1.com. Nous encourageons chaque client à enregistrer sa garantie sur ce site.

DÉCLARATION DE CONFORMITÉ

Nos vélos électriques Serial 1 et les traductions dans toutes les langues de notre Mode d'emploi sont conformes et satisfont aux exigences énoncées dans les normes suivantes. Ceci n'est pas une liste exhaustive :

- EN 15194:2017
- EN ISO 4210-2
- Directive Machines 2006/42/CE
- CFR 1512
- Nos déclarations de conformité à jour sont publiées sur notre site Web à l'adresse www.Serial1.com.

INFORMATIONS SUR LA MARQUE SERIAL 1

BASH/MTN et Serial 1 sont des marques déposées de Serial 1 Cycle Company

BREVETS

Les produits de Serial 1 sont protégés par un ou plusieurs brevets américains et internationaux ou par des demandes de brevet en instance.

DROIT D'AUTEUR

TOUS DROITS RÉSERVÉS.

©2022 Serial 1 Cycle Company

3451 N Triumph Blvd
Suite 100
Lehi, UT 84043
États-Unis d'Amérique

VERSION

Version 1

La version française de ce mode d'emploi en version papier est une traduction des « Instructions originales » (publiées en anglais) et a été révisée pour la dernière fois le 3 février 2022 (03/02/2022).

REMARQUES

ATTENZIONE



Le batterie agli ioni di litio e/o i prodotti che contengono batterie agli ioni di litio possono esporvi a sostanze chimiche tra cui cobalto, litio, ossido di nichel e nichel, note allo Stato della California come causa di cancro e malformazioni congenite o altri danni riproduttivi. Per ulteriori informazioni, visitare il sito Web www.P65Warnings.ca.gov.

INDICE

MANUALE UTENTE.....	1
DEFINIZIONI DI SICUREZZA	1
FUNZIONAMENTO SICURO	2
CONTENUTO DELLA CONFEZIONE.....	6
SPECIFICHE.....	7
ESTRAZIONE DALLA CONFEZIONE.....	8
MONTAGGIO	9
MISURA	14
CARICAMENTO DELLA BATTERIA	15
ALIMENTAZIONE USB	17
TRASMISSIONE	17
DISPLAY	18
MODALITÀ DI MARCIA.....	18
LUCI	20
FUNZIONAMENTO DEI FRENI	20
LIMITI DI PESO.....	20

MANUTENZIONE E RIPARAZIONI.....	20
GARANZIA E RESI.....	25
DICHIARAZIONE DI CONFORMITÀ.....	25
INFORMAZIONI SUL MARCHIO SERIAL 1	25
BREVETTI	25
COPYRIGHT	25
LIVELLO DELLA REVISIONE	25
NOTA.....	25

MANUALE UTENTE

Goditi la corsa

Da parte di tutto l'equipaggio della Serial 1 Cycle Company, grazie per aver intrapreso il tuo prossimo viaggio in bici con noi! Quando ti godi la tua e-bike Serial 1, assicurati di guidare in modo sicuro, rispettoso e nei limiti prescritti dalla legge. Indossa sempre un casco, occhiali adeguati e indumenti protettivi. Non andare mai in bici sotto l'influenza di alcol o droghe. Impara a conoscere la tua e-bike Serial 1 e leggi e comprendi il manuale d'uso da cima a fondo.

Questo manuale è stato redatto per farti conoscere il funzionamento, la cura e la manutenzione della tua e-bike e per fornirti importanti informazioni sulla sicurezza. Segui attentamente queste istruzioni, per la tua sicurezza e per goderti fino in fondo il piacere di andare in bici. Il manuale utente contiene le istruzioni per il funzionamento e per la manutenzione di base. Consigliamo di affidare qualsiasi

manutenzione o riparazione importante, che può richiedere competenze e attrezzi speciali, a un professionista competente. Ti preghiamo di contattare Serial 1 per avere ulteriori informazioni su come ottenere una riparazione.

NOTA

Prima di iniziare a usare la bici, leggere interamente il presente manuale. Assicurarsi di averne compreso tutte le sezioni e i problemi che potrebbero verificarsi. Non tutte le biciclette elettriche hanno tutte le caratteristiche descritte in questo manuale. Se hai domande in merito alle caratteristiche della tua e-bike, contatta Serial 1.

DEFINIZIONI DI SICUREZZA

Prestare particolare attenzione alle sezioni recanti le seguenti intestazioni:

ATTENZIONE

Indica una situazione potenzialmente pericolosa che, se non evitata, potrebbe causare morte o lesioni gravi.

AVVERTENZA

Indica una situazione potenzialmente pericolosa che, se non evitata, potrebbe causare lesioni di lieve o moderata entità.

NOTA

Si fa riferimento a ulteriori importanti informazioni sull'argomento in questione.

Simboli di sicurezza

I seguenti simboli grafici indicano i potenziali rischi per la sicurezza e le azioni di prevenzione per evitare una situazione di pericolo. I simboli grafici possono essere presenti nei manuali, nelle istruzioni, sulla e-bike e/o sulle etichette di parti e accessori.

Simboli di pericolo



Il triangolo rappresenta un simbolo di pericolo, che segnala un rischio per la sicurezza.

	Simbolo generale di pericolo.
	Pericolo di scossa elettrica.
	Pericolo di materiale infiammabile.
	Pericolo di materiale esplosivo.
	Pericolo di superficie calda.

Simboli di divieto

Il cerchio attraversato da una linea rappresenta un simbolo di divieto: indica una situazione da evitare che potrebbe

comportare un pericolo, lesioni personali e/o danni alla proprietà.

	Simbolo di divieto generale per indicare un'azione proibita.
	Tenere lontano da fiamme libere. Evitare di fumare e tenere lontano da fiamme o scintille.

Simboli di azione

Il cerchio rappresenta un'azione da intraprendere per evitare un potenziale pericolo.

	Fare riferimento al manuale o alle istruzioni relative.
---	---

FUNZIONAMENTO SICURO

Normative locali sulla sicurezza

La tua e-bike Serial 1 è conforme a tutte le norme e regolamenti sulla sicurezza in vigore alla data di produzione.

Apprendi e rispetta il codice della strada. È tua responsabilità rispettare le leggi e le normative delle zone in cui circoli. Leggi le informazioni sulla sicurezza fornite dall'autorità di controllo del traffico nazionale, regionale o locale. Assicurati che tutti i dispositivi richiesti dalla legge siano installati e/o utilizzati e in buone condizioni di funzionamento.

Nella maggior parte dei paesi, le norme per l'utilizzo di una e-bike sono le stesse di quelle per una bicicletta standard. Tuttavia, i regolamenti locali possono differire riguardo, per esempio, le aree in cui si può circolare in bici, l'età minima del ciclista, o l'attrezzatura e l'iscrizione obbligatorie. È responsabilità del ciclista conoscere e rispettare la normativa locale sulle biciclette elettriche.

Norme generali di sicurezza

ATTENZIONE



Le biciclette elettriche sono diverse dalle biciclette standard. Funzionano e devono essere maneggiate in maniera diversa. Un utilizzo improprio o da parte di un utente che non sia preparato, può causare la perdita del controllo, la morte o lesioni gravi.

Quando usi la tua e-bike, indossa sempre un caso approvato e adeguato al tipo di marcia che intendi adottare.

Tieni le parti del corpo e altri oggetti lontano dalla cinghia o catena, dai pedali e dalle pedivelle e dalle ruote in movimento dell'e-bike. È possibile che qualcosa si incastri durante l'uso o la manutenzione.

Non trainare mai una persona o un oggetto (incluso un rimorchio) e non consentire mai il rimorchio della tua e-bike.

Funzionamento sicuro

Prima di mettere in funzione la tua e-bike, è tua responsabilità leggere e attenerti alle istruzioni per l'uso e la manutenzione contenute in questo manuale e seguire queste regole per la tua sicurezza personale.

ATTENZIONE



Urtare un oggetto, come un marciapiede o una buca, può causare danni interni al pneumatico e/o al cerchio. Se si entra in collisione con un oggetto, far controllare immediatamente il pneumatico e il cerchio da un professionista qualificato. Una ruota danneggiata può rompersi durante la marcia e influire negativamente sulla stabilità e sulla maneggevolezza del veicolo, causando un rischio di morte o di lesioni gravi.

ATTENZIONE



Durante la guida, prestare sempre la massima attenzione alle superfici stradali e alle condizioni del vento e tenere entrambe le mani sulle impugnature del manubrio. Qualsiasi mezzo a due ruote può essere soggetto a forze di disturbo, come ad esempio raffiche di vento dai veicoli di passaggio, buche nel marciapiede, manto stradale ruvido, un errore di controllo del ciclista, ecc. Queste forze possono influenzare le caratteristiche di manovrabilità della e-bike. In questo caso, ridurre la velocità e guidare la bici con una presa rilassata fino a raggiungere una condizione di controllo. Non frenare bruscamente o forzare il manubrio. Ciò potrebbe aumentare l'instabilità della bici.

Sicurezza in frenata

ATTENZIONE



Tirare i freni anteriori e posteriori in modo uniforme. Preferire un freno rispetto all'altro accelera l'usura e riduce l'efficienza della frenata. L'uso della bici con freni eccessivamente usurati può guastarli, il che può causare, a sua volta, morte o lesioni gravi.

Sicurezza della batteria

ATTENZIONE



Questo veicolo contiene una batteria ricaricabile. Una batteria maneggiata in modo improprio o danneggiata può causare scosse elettriche e/o incendi, che possono provocare, a loro volta, morte o lesioni gravi.

Non smontare, cortocircuitare o utilizzare la batteria in modo diverso da quello previsto.

Non collegare il caricabatterie se la batteria è rotta o danneggiata a causa di urti, cadute e altri eventi che possano aver compromesso l'integrità della carcassa o del suo contenuto.

Non immergere la batteria in liquidi come acqua o acido.

Tenere lontana dalle fiamme. Una carica impropria, un impatto o un'esposizione al fuoco possono danneggiare la batteria.

Utilizzare solo una batteria agli ioni di litio e un caricabatterie come da specifiche del produttore. Caricare la batteria entro l'intervallo di temperatura di esercizio tra i 0° e 45° C [tra 32° e 113° F]. Se inutilizzata per più di un mese, caricare la batteria prima di usarla nuovamente.

ATTENZIONE



Una batteria danneggiata può perdere elettrolita. Il contatto con l'elettrolita può causare gravi ustioni chimiche o cecità. Se l'elettrolita entra in contatto con gli occhi, la pelle o gli indumenti, sciacquare la zona interessata con acqua pulita e consultare immediatamente un medico.

Uso in condizioni di bagnato

ATTENZIONE



Quando si va in bici su strade bagnate, l'efficienza dei freni e la trazione sono notevolmente ridotte, con conseguente aumento degli spazi di frenata. La mancata attenzione durante la frenata, l'accelerazione o la svolta su strade bagnate può causare la perdita di

controllo, con il rischio di morte o di lesioni gravi.

Visibilità

Guidare una e-bike di notte o in altre condizioni di scarsa visibilità è più pericoloso che di giorno. Vedere la bici potrebbe essere difficile per pedoni e conducenti di veicoli a motore. Se hai intenzione di pedalare in queste condizioni, consulta un fornitore di servizi qualificato in merito alle attrezzature intese al miglioramento della capacità di vedere ed essere visto dagli altri. Potrai trovare dei fornitori di servizi qualificati all'indirizzo www.Serial1.com.

ATTENZIONE



La Commissione per la sicurezza dei prodotti di consumo (CPSC) richiede che le e-bike siano dotate di riflettori anteriori, posteriori, a pedale e laterali. Assicurarsi che i riflettori siano montati

in maniera appropriata. La scarsa visibilità del ciclista da parte degli automobilisti può causare la morte o lesioni gravi.

I riflettori per biciclette elettriche sono progettati per riflettere le luci dei veicoli e i lampioni per contribuire a essere visti e riconosciuti come ciclisti in movimento.

Controllare regolarmente i riflettori e le staffe di montaggio per assicurarsi che siano puliti, dritti, integri e montati saldamente. Sostituire i riflettori danneggiati e raddrizzare o serrare quelli piegati o allentati

Quando vai in bici in condizioni di scarsa visibilità, controlla e assicurati di rispettare tutte le normative locali sulla guida notturna e prendi le ulteriori precauzioni specificate di seguito:

- Indossa abiti e accessori di colore chiaro e riflettenti, come un gilet e fasce catarifrangenti per braccia e gambe, strisce catarifrangenti sul

casco o luci lampeggianti sul corpo e/o sulla bici.

- Verifica che l'abbigliamento o qualsiasi cosa tu porti con te sulla bici non ostruisca un riflettore o un fanale.

Condizioni d'uso

La tua e-bike è dotata di un'etichetta adesiva sul telaio che ne indica le condizioni d'uso. Guidala solo nelle condizioni d'uso specificate per il tuo tipo di bici.

Le biciclette elettriche BASH/MTN sono progettate per la **Condizione d'uso 2**: adatte alla guida su strada e sui sentieri, per tenere su dirupi o per salti limitati a 6 pollici [15 cm] di altezza.

ATTENZIONE



Le e-bike Serial 1 sono progettate per funzionare in specifiche condizioni d'uso. L'utilizzo della e-bike in

condizioni diverse da quelle d'uso specificate può provocare un incidente che può causare morte o lesioni gravi.

Non utilizzare questa bici per la guida fuori strada. Non è progettata per questo tipo di guida.

Non utilizzare questa e-bike per la guida estrema, acrobatica o da competizione. Non è progettata per questo tipo di guida.

Parti e accessori

In caso di discrepanza tra le informazioni contenute nel presente manuale e quelle fornite da un produttore di componenti, attenersi sempre alle istruzioni di quest'ultimo.

CONTENUTO DELLA CONFEZIONE

- La tua e-bike ti viene fornita come segue:
- Manuale utente Serial 1
- Telaio e-bike (montato)
- Batteria
- Forcella
- Manubrio
- Ruota posteriore
- Ruota anteriore



Sellino

- BASH/MTN viene fornito con un reggisella a sospensione e un sellino da installare sulla bicicletta

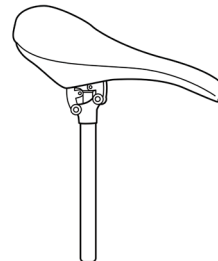

Scatola contenente piccoli parti

- Chiave torsiometrica



- Multiutensile

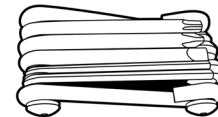

- Chiavi

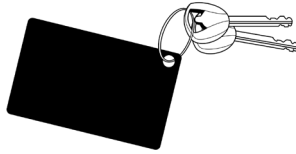

- Campanello

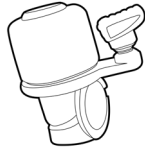

- Pedali

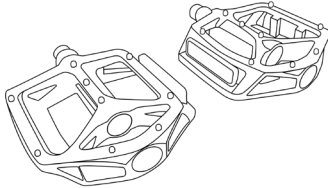

- Adattatore e caricabatterie

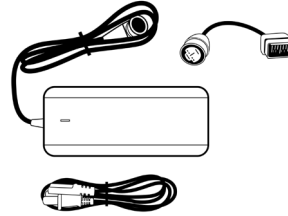

- Riflettori (anteriori/posteriori, raggio UE e raggio USA mostrati)

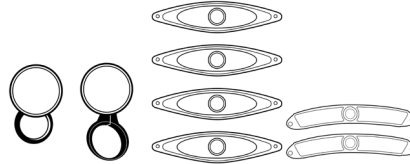

- Cavalletto

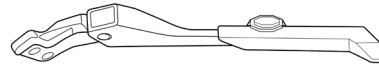

- Elementi di fissaggio associati

NOTA

Le immagini sopra hanno scopo unicamente illustrativo. I reali componenti forniti possono differire leggermente.

SPECIFICHE

NOTA

Le specifiche contenute in questa pubblicazione potrebbero non corrispondere a quelle della certificazione ufficiale per alcuni mercati a causa dei tempi di stampa delle pubblicazioni, della variazione dei metodi di test e/o delle differenze tra le e-bike. I clienti che volessero consultare le specifiche normative ufficialmente riconosciute per la loro e-bike dovranno fare riferimento ai documenti di certificazione pubblicati su www.Serial1.com.

Serial 1 si riserva il diritto di modificare le specifiche o i progetti senza previa notifica e senza incorrere in alcun obbligo.

Tabella 1: Pneumatici come da specifica

Dimensione	Pressione consigliata delle gomme	Pressione massima
27,5 x 2,6	28 PSI [1,9 Bar]	58 PSI [4,0 Bar]

I pneumatici /MTN sono dotati di valvole Presta.

Tabella 2: pesi e-bike

S	M	L	XL
48,2 lb [21,9 kg]	49,0 lb [22,2 kg]	49,8 lb [22,6 kg]	50,5 lb [22,9 kg]

ESTRAZIONE DALLA CONFEZIONE

Preparazione

Avrai bisogno di spazio sufficiente a spostarti attorno alla scatola. Consigliamo almeno 2 x 1 m [8 x 4 ft] di spazio.

Non tagliare la scatola. Si consiglia di conservare la scatola per almeno 14 giorni, qualora dovesse essere necessario effettuare una restituzione.

Non rimuovere la carta protettiva dal telaio della e-bike fino a quando non avrai terminato il montaggio.

NOTA

È possibile visualizzare i nostri video relativi all'estrazione dalla scatola e al montaggio su www.Serial1.com.

Passaggi per l'estrazione dalla scatola

1. Tagliare e scartare le cinghie
2. Sollevare la scatola esterna e metterla da parte

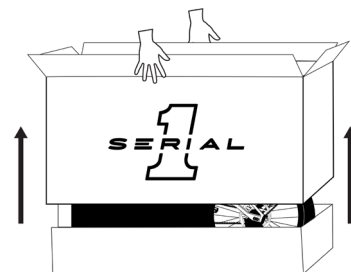

3. Estrarre il manuale utente e leggerlo completamente
4. Controllare tutti i componenti principali secondo la sezione CONTENUTO DELLA CONFEZIONE di questo manuale
5. Estrarre la schiuma, la sella, il reggisella e metterli da parte, e tagliare e scartare eventuali zip.

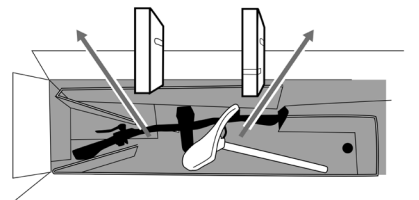

6. Estrarre il vassoio superiore, la scatola della ruota anteriore, la scatola delle piccole parti e la scatola anteriore (se presente) e metterli da parte

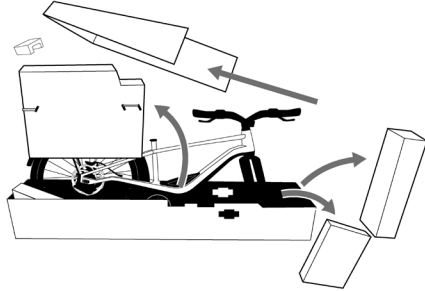

7. Controllare tutti i piccoli componenti secondo la sezione CONTENUTO DELLA CONFEZIONE di questo manuale

MONTAGGIO

NOTA

Abbiamo progettato questa e-bike per un assemblaggio sicuro e di alta qualità a

casa. Tuttavia, se preferisci avvalerti di un aiuto, per il processo di montaggio, contatta un fornitore di servizi qualificato o contattaci su www.Serial1.com.

Fasi di montaggio

1. Estrarre la batteria

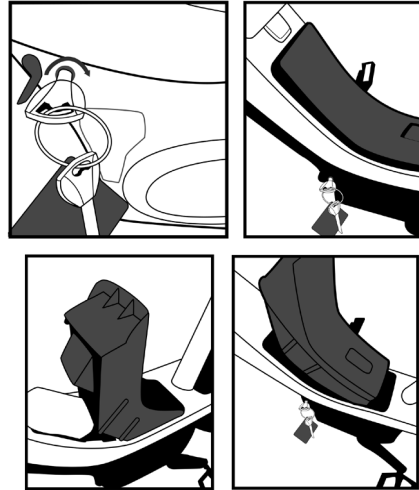

2. Sollevare la parte anteriore della bicicletta per rimuovere il vassoio da sotto l'asse anteriore

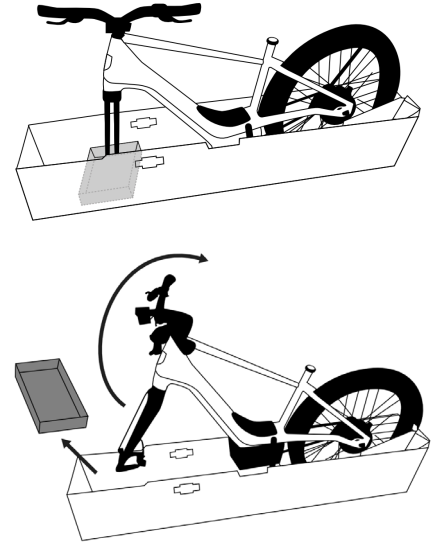

3. Tirare verso il basso i due bordi perforati del vassoio
- Il bordo anteriore si staccherà completamente, mentre quello posteriore rimarrà attaccato

4. Installare il vassoio nelle tacche centrali della scatola inferiore e appoggiarvi la bicicletta orientata verso l'alto

- Quando installata correttamente, la freccia nera stampigliata sul vassoio punterà verso la ruota anteriore.

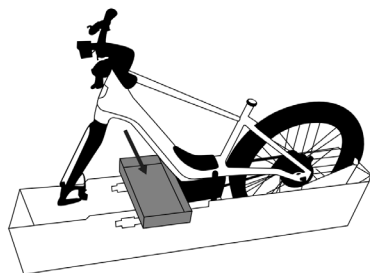

5. Montare la ruota anteriore

- Togliere l'assale anteriore

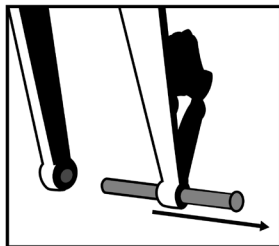

- Rimuovere il distanziatore di plastica dalla pinza del freno. Evitare di frenare prima che la ruota sia installata

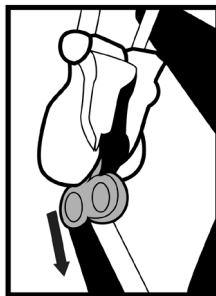

- Piegare la parte anteriore della parte inferiore della scatola
- Montare il rotore del freno nella pinza

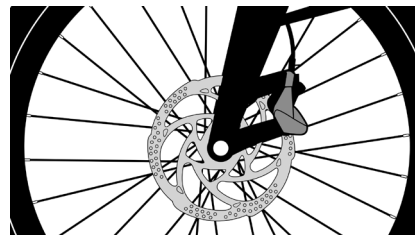

- Allineare e inserire l'asse attraverso la forcella e la ruota
- Serrare a 11 Nm con la chiave torsiometrica

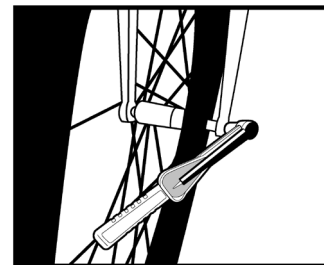

6. Rimuovere gli eventuali legami restanti tra la e-bike e l'imballaggio
7. Sollevare la bicicletta, estrarre il vassoio e farla marciare fuori dalla scatola

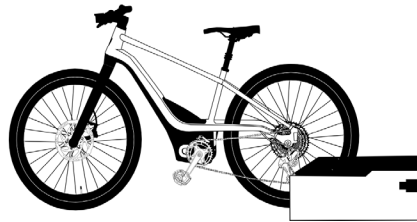
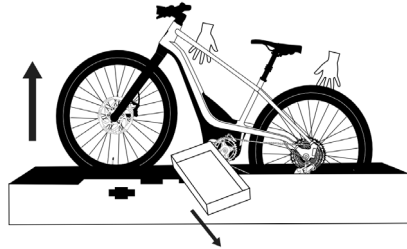

8. Montare il cavalletto

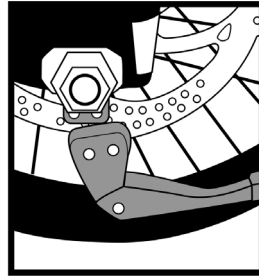

- Serrare a 9 Nm con la chiave torsiometrica

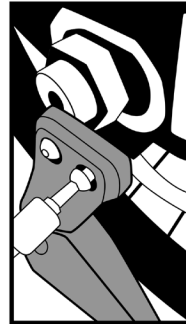

9. Montare i pedali

- L'estremità di ogni pedale è contrassegnata con una "L" o con una "R", che indica il lato della bicicletta visto dal ciclista seduto sulla bicicletta.
- Sul mandrino del pedale sinistro sono visibili tre linee. Il mandrino del pedale destro è liscio.
- Il pedale sinistro è filettato al contrario, o filettato a sinistra

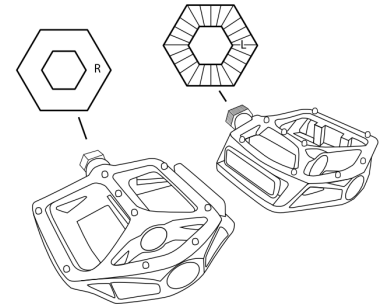

- Serrare con il multiutensile
Finalizzare il serraggio con una chiave per pedali (non fornita) a 35 Nm

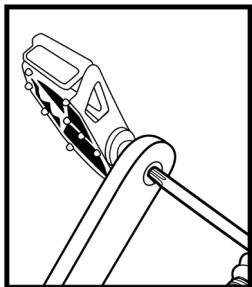

10. Montare il reggisella

- Allentare la vite di fissaggio con il multiutensile

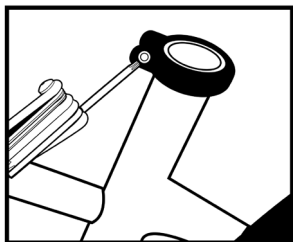

- Inserire il reggisella all'altezza desiderata (vedi sezione MISURA per ulteriori regolazioni)

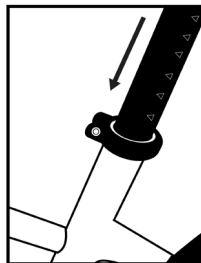

- Serrare a 6 Nm con la chiave torsiometrica

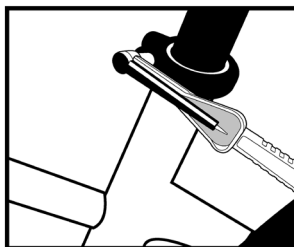

11. Montare il campanello

- Smontare con il multiutensile

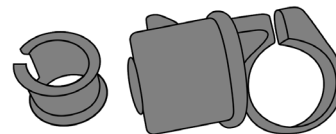

- Avvolgere il manicotto interno intorno al manubrio a destra dell'impugnatura del freno di destra

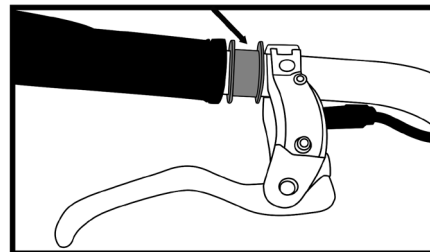

- Avvolgere il campanello attorno al manicotto interno, serrare la vite con il multiutensile

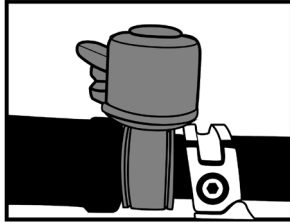

12. Montare i riflettori posteriori

- Inserire il riflettore dell'albero anteriore (bianco) attorno al manubrio a destra del fanale. Serrare la vite con il multiutensile.

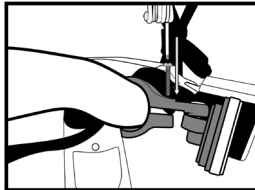

- Inserire il riflettore dell'albero posteriore (rosso) attorno al reggisella, sotto al sellino. Serrare la vite con il multiutensile.

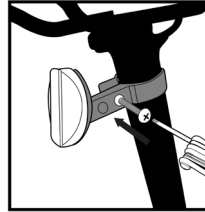

13. Installazione dei riflettori dei raggi (metodo 1)

- Montare il centro circolare del riflettore intorno a un raggio

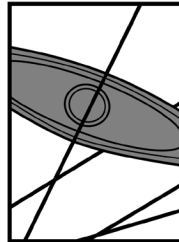

- Avvitare un dado di bloccaggio circolare nella fessura, serrando con il multiutensile

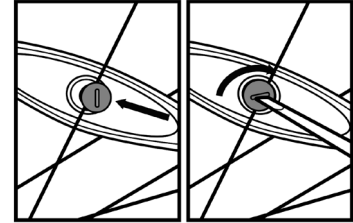

14. Installazione dei riflettori dei raggi (metodo 2)

- Installare un morsetto di plastica intorno a un raggio

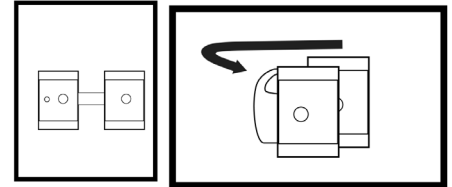

- Montare il morsetto all'estremità di un riflettore

- Avvitare i pezzi, stringendo con il multiutensile

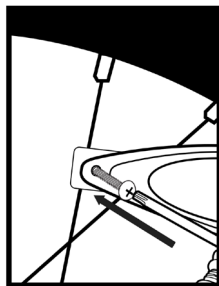

Specifiche di coppia

Serrare sempre gli elementi di fissaggio alla coppia corretta, al fine di garantire l'integrità della e-bike. In caso di discrepanza tra il presente manuale e le informazioni fornite da un produttore di componenti, consultare il Serial 1 o i rappresentanti del servizio clienti del componente per chiarimenti.

Tabella 3: Valori di coppia

Parte	Dimensione dell'attrezzo	Coppia	Note
Manubrio	4 mm ○	6 Nm	Serrare le due viti inferiori, poi quelle superiori
Attacco del manubrio	4 mm ○	6 Nm	Se necessario, per la riparazione
Morsetto per guida del sellino	5mm ○	16 Nm	Se necessario, per la riparazione
Morsetto per il reggisella	4 mm ○	6 Nm	Impostare l'altezza, poi serrare
Assi (ruote)	6 mm ○	11 Nm	Allineare accuratamente il rotore del disco del freno tra le pastiglie dei freni prima di inserire l'asse

MISURA

Verificare che la e-bike sia della misura corretta. La misura corretta è essenziale per una guida sicura e piacevole.

Altezza da terra

L'altezza da terra è l'elemento base della misura della e-bike.

È la distanza da terra al centro della canna superiore. Quando si è a cavallo della canna orizzontale di una bici stile Step-Over, si dovrebbero avere 1 - 2 in [2,5 - 5 cm] di spazio tra sé e la bici.

Posizione del sellino

Per ottenere il massimo delle prestazioni e del comfort dalla tua e-bike, è importante una corretta regolazione del sellino. Se la posizione del sellino non è comoda, regolare il sellino o il reggisella o rivolgersi a un fornitore di servizi qualificato.

Il sellino può essere regolato in tre direzioni:

- Verso l'alto e verso il basso
- In avanti e all'indietro
- Regolazione dell'angolazione del sellino

Regolare la posizione del sellino senza superare i limiti imposti dall'altezza della parte superiore del tubo sella e dal segno "inserimento minimo" o "estensione massima" posti sul reggisella.

1. In piedi accanto alla bici, allentare il morsetto del sellino con il multiutensile e sollevare il sellino all'altezza dell'osso dell'anca. Serrare nuovamente il morsetto del sellino a 6 Nm con la chiave torsiometrica.

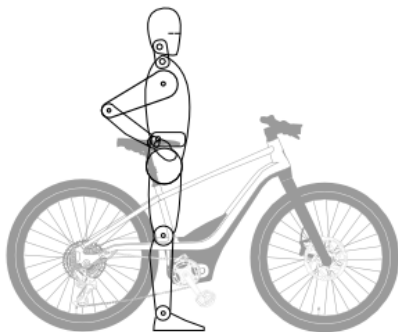

2. Sedersi sulla bicicletta e portare i pedali / pedivelle perpendicolari al

suolo. La gamba deve essere dritta e il ginocchio completamente bloccato. In caso contrario, scendere dalla bici e aumentare gradualmente l'altezza del sellino ripetendo, se necessario, fino a raggiungere la posizione corretta.

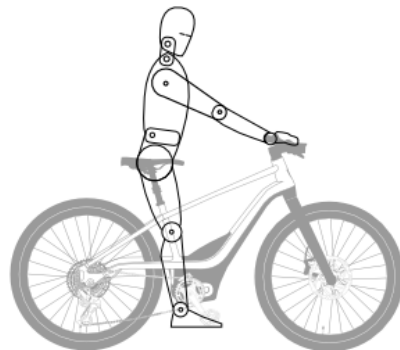

Altezza del manubrio

L'e-bike è dotata di un attacco manubrio "senza fili" e non è regolabile in altezza.

CARICAMENTO DELLA BATTERIA

ATTENZIONE



Per caricare la batteria usare solo il caricabatterie fornito. Il caricabatterie è progettato specificamente per funzionare con questa batteria e terminali. L'uso di qualsiasi altro caricabatterie può danneggiare la batteria e/o provocare lesioni all'utente.

La tua e-bike ti verrà consegnata con la batteria installata, con uno stato di carica (SOC) inferiore al 30%. Si consiglia di caricare completamente la nuova batteria della bici dopo il montaggio iniziale e prima di ogni spostamento futuro.

La batteria può essere caricata montata o meno sulla bici. Le spie di stato della batteria ne indicano il livello durante la carica. Scollegare il caricabatterie quando le spie di stato indicano che la batteria è completamente carica.

Scollegare sempre la batteria dopo il completamento del ciclo di carica.

Montata sulla e-bike

1. Individuare la porta di ricarica sul lato inferiore sinistro del coperchio del motore.
2. Aprire il coperchio della porta di ricarica. Fare attenzione a non tirare il coperchio.

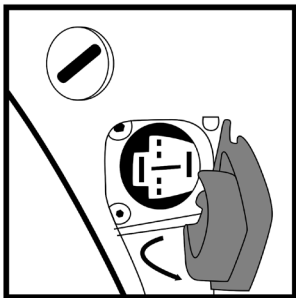

3. Inserire il caricabatterie in una presa a muro.

4. Controllare che la spina del caricabatterie e la porta siano libere da sporcizia e detriti. Inserire la spina del caricabatterie nella porta di ricarica.

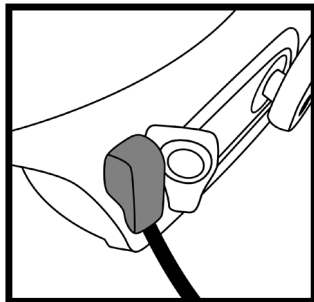

5. Quando la batteria sarà completamente carica, l'indicatore LED sul caricabatterie diventerà verde fisso. Una volta completata la carica, scollegare il caricabatterie sia dalla batteria che dalla presa di corrente.
6. Assicurarsi di chiudere bene il coperchio della porta di ricarica.

NOTA

Il display del manubrio non può essere acceso mentre la batteria è in fase di carica.

Estratta dalla e-bike

1. Estrarre la batteria dalla e-bike.

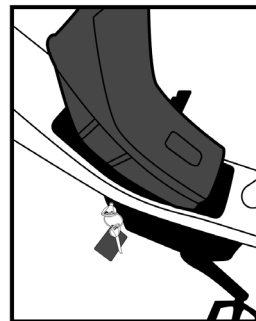

2. Collocare la batteria in un'area asciutta e ben ventilata vicino al caricabatterie.

3. Collegare il cavo dell'adattatore della batteria a quello del caricabatterie principale.

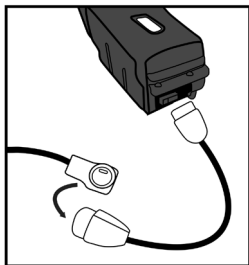

4. Inserire il caricabatterie in una presa a muro.
5. Inserire il cavo dell'adattatore nella porta di ricarica della batteria.

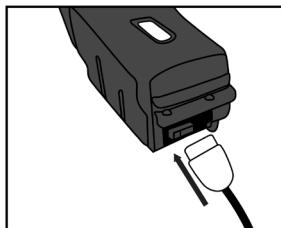

6. Quando la batteria sarà completamente carica, l'indicatore LED sul caricabatterie diventerà verde fisso. Una volta completata la carica, scollegare il caricabatterie sia dalla batteria che dalla presa di corrente.

ALIMENTAZIONE USB

La BASH/MTN è dotata di un adattatore USB-C fissato direttamente sotto il fanale anteriore.

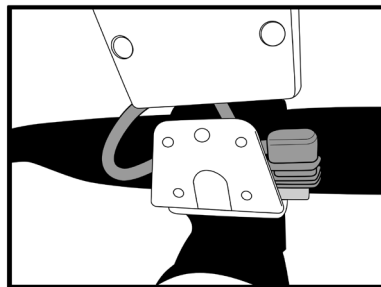

La presa USB può fornire energia a un dispositivo mobile come un telefono cellulare. Il livello massimo di potenza di 10W è fornito dalla batteria interna della e-

bike. Se la batteria non è installata o è esaurita, la presa USB non fornirà alimentazione.

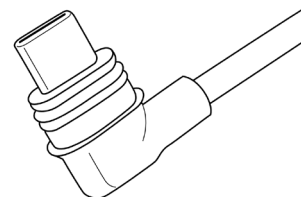

TRASMISSIONE

Motore di azionamento

Il motore di azionamento è montato al centro e posizionato vicino al gruppo della pedivella. Un sensore di coppia elettronico riconosce automaticamente la pressione che il ciclista applica ai pedali e fornisce istantaneamente una quantità proporzionale di assistenza alla trazione elettrica.

Trasmissione a cinghia

Il motore di azionamento è collegato al gruppo ruota posteriore con una cinghia di trasmissione rinforzata con fibra di carbonio (simile alle cinghie di trasmissione delle moto). La cinghia di trasmissione garantisce un funzionamento regolare, silenzioso e a bassa manutenzione.

Trasmissione a variazione continua

La tua e-bike può essere dotata di un CVT (trasmissione a variazione continua) a controllo elettronico sul mozzo posteriore, che consente di cambiare marcia ininterrottamente e di trasmettere potenza a qualsiasi velocità. Non è necessario alcun cambio; la trasmissione regola automaticamente il rapporto al variare del terreno o della velocità. La trasmissione è completamente racchiusa, senza componenti esposti, e non richiede manutenzione.

DISPLAY

Tutte le e-bike sono dotate di display montato sul lato sinistro del manubrio. Quando si utilizzano i componenti alimentati a batteria, il display controlla direttamente la bici. Non funzionerà senza la batteria, ma non è necessario utilizzare la bici come una bicicletta tradizionale solo a pedali.

I comandi disposti in modo ergonomico per pollice e indice su tutti i modelli consentono al ciclista di azionare il display senza togliere la mano dal manubrio.

Il pulsante di accensione si trova sul lato posteriore del display. Per accendere o spegnere la bicicletta, tenere premuto il pulsante di accensione per almeno 1 secondo prima di rilasciarlo.



Display "Remote"



I modelli BASH/MTN sono dotati di display Brose Remote con indicatore LED. L'indicatore LED può mostrare almeno la modalità di marcia selezionata, il livello di carica della batteria e lo stato di accensione/spegnimento dei fanali.

MODALITÀ DI MARCIA

Le biciclette Serial 1 hanno 4 modalità di marcia selezionabili di default, un walk-assist (assistenza a piedi) e una modalità di spegnimento. La modalità di marcia corrente selezionabile sarà indicata sul display (schermo o indicatore LED).

Modalità Eco



Si consiglia di utilizzarla per percorsi piani e di buona qualità, quando si desidera solo una leggera assistenza senza consumare inutilmente la batteria.

Modalità Tour



Da usare quando si desidera un livello di assistenza elettrica costante ma comunque trasparente, per una miscela ottimale di assistenza e risparmio della batteria in condizioni di marcia miste.

Modalità Sport



Da usare quando si desidera un'assistenza pronunciata lontano dalle curve o su lievi pendenze, o per andare più lontano o più veloce di quanto si farebbe con le proprie forze.

Modalità di spinta



Da usare quando ci si trova di fronte a una collina ripida, a un forte vento contrario o a qualsiasi altra condizione in cui potrebbero essere necessarie una spinta sostenuta e un'assistenza sostanziale.

Walk Assist



Una funzione “walk-assist” a pulsante che fornisce un livello di movimento in avanti limitato per favorire la manovrabilità della e-bike a piedi, specialmente quando c'è la necessità di spingerla su una collina.

Spegnimento (Off)



Le modalità di marcia possono essere ruotate in posizione “Off”, in modo da non fornire assistenza aggiuntiva ai pedali. Tuttavia, se la batteria è carica, le luci e il display resteranno attivi.

LUCI

Per tua sicurezza e comfort, la e-bike è dotata di luci integrate.

- La luce LED della targhetta sul tubo frontale ("Firma luminosa") e il fanale posteriore si illuminano ogni volta che la bici viene accesa.
- Un pulsante sul display illumina il fanale a LED.
- In caso di decelerazione, la luce del freno posteriore si accende automaticamente.
- Se l'e-bike è appoggiata su un lato (di proposito o accidentalmente) mentre è accesa, le luci posteriori lampeggiano, mostrando un segnale di SOS per avvisare i passanti.

FUNZIONAMENTO DEI FRENI

La leva del freno anteriore controlla il freno della ruota anteriore e si trova sul lato sinistro del manubrio. Azionare la leva con le dita della mano sinistra. La leva del

freno posteriore controlla il freno della ruota posteriore e si trova sul lato destro del manubrio. Azionare la leva con le dita della mano destra.

NOTA

La direzione di funzionamento del freno può essere invertita se nel tuo paese è richiesta una configurazione diversa (per esempio, nel Regno Unito).

LIMITI DI PESO

AVVERTENZA



Non superare i limiti massimi di peso.

Tabella 4: Limiti massimi di peso

Peso massimo ciclista e bagagli	Peso massimo totale
220 lb [100 kg]	280 lb [128 kg]

MANUTENZIONE E RIPARAZIONI

Per qualsiasi problema o domanda relativa al servizio, visita il nostro Centro assistenza all'indirizzo www.Serial1.com per ulteriore assistenza o per contattare direttamente il nostro team di assistenza.

ATTENZIONE



Prima di eseguire qualsiasi manutenzione o riparazione, estrarre sempre la batteria.

Le riparazioni devono essere eseguite da un tecnico per bici certificato, a meno che non si disponga degli attrezzi adeguati, dei dati per la manutenzione e di una preparazione come meccanici. Potrai trovare dei fornitori di servizi qualificati all'indirizzo www.Serial1.com.

AVVERTENZA



Sostituire i componenti essenziali per la sicurezza con parti di ricambio originali. L'utilizzo di parti o accessori non approvati da Serial 1 può influire negativamente sulle prestazioni, sulla stabilità o sulla maneggevolezza e causare il rischio di morte o di lesioni gravi.

NOTA

L'uso di parti e procedure di riparazione diverse da quelle approvate da Serial 1 o l'esecuzione di qualsiasi lavoro che possa essere considerato come "manomissione" può invalidare la garanzia limitata.

Per manomissione si intende "la rimozione o la sostituzione intenzionale degli interni o degli esterni della e-bike o dei componenti in un modo che possa alterarne la progettazione o la funzione originali".

Manutenzione della batteria

La batteria è progettata per funzionare solo con una e-bike Serial 1. L'uso della batteria per qualsiasi altro scopo invalida la garanzia e può causare danni a cose e persone. La batteria per e-bike Serial 1 non richiede alcuna manutenzione particolare.

AVVERTENZA



Maneggiare la batteria con cautela. Non far cadere o urtare la batteria. L'uso improprio della batteria potrebbe causare gravi danni o surriscaldamento. In rari casi, una batteria mal maneggiata o gravemente danneggiata potrebbe prendere fuoco. Se si sospetta che la batteria sia danneggiata, contattare immediatamente Serial 1.

In normali condizioni di conservazione e di marcia, le batterie sono resistenti all'acqua, ma non devono essere immerse completamente.

Conservare la batteria a umidità relativa inferiore all'80% e a temperatura compresa tra i -10° C e i 45° C [tra i 14° F e i 113° F]. Se una batteria rimane inattiva per più di 3 mesi, deve essere caricata completamente prima di essere riposta e caricata successivamente a intervalli regolari di 3 mesi di conservazione.

Se la batteria è rotta o danneggiata a causa di urti, cadute e altri eventi che possano aver compromesso l'integrità della carcassa o del suo contenuto, interromperne l'uso.

Manutenzione della trasmissione

La cinghia di trasmissione in carbonio della e-bike Serial 1 richiede il tensionamento solo occasionalmente, come indicato negli Intervalli di manutenzione regolari.

Tabella 5: Tensione della cinghia di trasmissione

Stile di pedalata	Stile di pedalata
da 45 a 60 Hz [da 35 a 45 lbs]	da 60 a 75 Hz [da 45 a 53 lbs]

Lubrificazione

Utilizzare un lubrificante generico sulle seguenti parti:

- Cavalletto

NOTA

Evitare di mettere del lubrificante sui rotori dei freni.

Manutenzione dei freni

La e-bike Serial 1 è dotata di freni a disco idraulici. I freni idraulici sono auto-regolanti e sono facili da usare e da controllare.

ATTENZIONE



I freni sono una componente essenziale per la sicurezza. Una manutenzione non corretta dei freni può influire negativamente sulle loro prestazioni e causare il rischio di morte o di lesioni gravi.

Se è necessario effettuare la manutenzione dei tuoi freni a disco idraulici (spurgo della linea, regolazione o sostituzione della pinza o dei dischi dei freni), si consiglia di contattare un fornitore di servizi qualificato. Potrai trovare dei fornitori di servizi qualificati all'indirizzo www.Serial1.com.

Tabella 6: Dimensione dei freni

Pinze a pistone	Spessore del rotore	Diam. rotore
4	2,3 mm	203 mm

Trasporto

Durante il trasporto della e-bike, estrarre la batteria e riporla altrove nel veicolo.

Rispettare sempre le leggi locali relative al trasporto delle e-bike.

Poiché le batterie agli ioni di litio di queste dimensioni e potenza sono considerate "merci pericolose di classe 9" per il trasporto, in alcuni luoghi le normative possono limitare il trasporto di batterie agli

ioni di litio separate. Queste restrizioni si applicano alla maggior parte delle compagnie aeree e ad alcune compagnie di autotrasporto. Se intendi spedire o viaggiare con la tua e-bike (con la batteria installata), verifica prima le normative locali e le direttive in merito della compagnia aerea o del vettore.

AVVERTENZA



Le e-bike sono più pesanti di quelle standard. In caso di trasporto su un veicolo, tenere presente la capacità di carico massima del tetto del veicolo, del gancio di traino e/o del portabiciclette. Per i dettagli, consultare i manuali del costruttore del veicolo.

Pulizia

Pulire le superfici esterne della bici con un panno umido.

AVVERTENZA



Non pulire la e-bike con un'idropulitrice. L'utilizzo di un'idropulitrice può causare danni alle attrezzature.

Manutenzione delle luci

Tutte le luci sono unità sigillate e non vi è accesso alle singole lampadine. La riparazione di una luce richiede la sostituzione dell'intera unità.

Manutenzione regolare

Per mantenere la bici funzionante e al massimo delle prestazioni, la manutenzione deve essere eseguita a intervalli prestabiliti.

NOTA

Eseguire la manutenzione con maggiore frequenza in condizioni di guida severe come temperature estreme, ambienti polverosi, strade dissestate, condizioni di magazzinaggio prolungate, corse brevi o traffico discontinuo intenso.

Eseguire il controllo della tensione dei raggi ogni 10 ore o dopo una corsa dura su strade dissestate.

La manutenzione regolare deve continuare per tutto il tempo in cui si possiede la e-bike.

AVVERTENZA



Come per tutti i componenti meccanici soggetti a logoramento e sollecitazioni, le parti si usureranno. Se la vita di progettazione di un componente è stata superata, questo può improvvisamente guastarsi, causando possibili lesioni o danni. La manutenzione regolare può contribuire a identificare i danni potenziali. La tabella seguente contiene le raccomandazioni minime.

Tabella 7: Manut. regolare minima

Manutenzione consigliata (ripeterla a intervalli regolari)	Ogni corsa	1 me.	6 me.	12 me.
	0 mi [0 km]	250 mi [400 km]	1500 mi [2400 km]	3000 mi [4800 km]
	X	X	X	X
Controllare la pressione dei pneumatici, il battistrada e i cerchi delle ruote per verificare l'eventuale presenza di danni	X	X	X	X
Caricare completamente la batteria	X	X	X	X
Controllare la funzionalità dei freni	X	X	X	X
Controllare la funzionalità dei fanali e dei riflettori	X	X	X	X
Controllare la funzionalità del campanello	X	X	X	X
Verificare il manubrio e il giro della forcella/della ruota anteriore	X	X	X	X

Manutenzione consigliata (ripeterla a intervalli regolari)	Ogni corsa	1 me.	6 me.	12 me.
	0 mi [0 km]	250 mi [400 km]	1500 mi [2400 km]	3000 mi [4800 km]
Ispezionare l'usura e l'allineamento delle pastiglie e dei dischi dei freni		X	X	X
Controllare la tenuta dei raggi della ruota		X	X	X
Controllare la coppia di serraggio della vite di fissaggio del manubrio		X	X	X
Controllare la coppia di serraggio del dado dell'assale		X	X	X
Ispezionare e lubrificare il cavalletto e i		X	X	X
Ispezionare il telaio per verificare la presenza di crepe, rotture, intaccature, saldature difettose		X	X	X

Manutenzione consigliata (ripeterla a intervalli regolari)	Ogni corsa	1 me.	6 me.	12 me.
	0 mi [0 km]	250 mi [400 km]	1500 mi [2400 km]	3000 mi [4800 km]
Testare su strada per verificare le funzioni dei componenti e del sistema		X	X	X
Controllare l'allineamento del pignone e la tensione della cinghia			X	X
Ispezionare i freni per verificare che non siano danneggiati e che non ci siano perdite				X
Ruote propriamente dette				X
Controllare e regolare tutti i valori di coppia dei bulloni della bicicletta				X

GARANZIA E RESI

Le nostre politiche di garanzia e restituzione più aggiornate sono pubblicate sul nostro sito Web all'indirizzo www.Serial1.com. Incoraggiamo ogni cliente a registrare la propria garanzia su quel sito.

DICHIARAZIONE DI CONFORMITÀ

Le nostre e-bike Serial 1 e tutte le traduzioni in lingua del nostro manuale utente sono conformi e soddisfano i requisiti delle seguenti norme. Il seguente è un elenco non esaustivo:

- EN 15194:2017
- EN ISO 4210-2
- Direttiva Macchine 2006/42/CE
- CFR 1512

Le nostre Dichiarazioni di conformità più aggiornate sono pubblicate sul nostro sito web all'indirizzo www.Serial1.com.

INFORMAZIONI SUL MARCHIO SERIAL 1

BASH/MTN e Serial 1 sono marchi della Serial 1 Cycle Company.

BREVETTI

I prodotti Serial 1 sono coperti da uno o più brevetti statunitensi e internazionali o da richieste di brevetto in corso di registrazione.

COPYRIGHT

TUTTI I DIRITTI RISERVATI.

©2022 Serial 1 Cycle Company

3451 N Triumph Blvd
Suite 100
Lehi, UT 84043
Stati Uniti d'America

LIVELLO DELLA REVISIONE

Versione 1

La versione in italiano di questo manuale in forma cartacea rappresenta la traduzione delle istruzioni originali (pubblicate inizialmente in inglese), la cui revisione più recente è datata 03 febbraio 2022 (03-02-2022).

NOTA

WAARSCHUWING



Lithium-ionbatterijen en/of producten die lithium-ionbatterijen bevatten, kunnen u blootstellen aan chemicaliën, waaronder kobaltlithium-nikkeloxide en nikkel, waarvan in de staat Californië bekend is dat ze kanker en geboortefwijkingen of andere reproductieve schade veroorzaken. Ga voor meer informatie naar www.P65Warnings.ca.gov.

INHOUDSOPGAVE

II	
UW EIGENAARSHANDLEIDING	1
VEILIGHEIDSDEFINITIES	1
VEILIG GEBRUIK.....	2
IN DE DOOS	6
SPECIFICATIES	7
UITPAKKEN	8
MONTAGE	9
MATEN.....	14
DE ACCU OPLADEN	15
USB-VOEDING	17
AANDRIJFLIJN	17
SCHERM.....	18
RIJMODI.....	18
VERLICHTING	20
REMWERKING.....	20
BAGAGEDRAGER	20
ONDERHOUD & REPARATIES	20
GARANTIE & RETOURNEREN	25
CONFORMITEITSVERKLARING	25
SERIAL 1 HANDELSMERKINFORMATIE.....	25
OCTROOIEN	25
COPYRIGHT	25
REVISIENUMMER	25
OPMERKINGEN.....	25

UW EIGENAARSHANDLEIDING

Geniet van de rit

Namens alle medewerkers van Serial 1 Cycle Company bedanken we u voor uw volgende fietsavontuur met ons product! Wanneer u gebruik maakt van uw Serial 1-e-bike, zorg er dan voor dat u veilig fietst binnen grenzen van de wet. Draag altijd een helm, een goede bril en beschermende kleding. Fiets nooit onder invloed van alcohol of drugs. Zorg ervoor dat u vóór gebruik bekend bent met uw Serial 1-e-bike en dat u de gebruikershandleiding volledig hebt doorgelezen en begrepen.

Deze handleiding is samengesteld om u vertrouwd te maken met de bediening, verzorging en onderhoud van uw e-bike en om u belangrijke veiligheidsinformatie te verschaffen. Volg deze instructies zorgvuldig op voor uw persoonlijke fietsveiligheid en -plezier. De gebruikershandleiding bevat instructies

voor het gebruik en klein onderhoud. We raden u aan elk onderhoud of grotere reparaties waar speciale vaardigheden en gereedschappen voor nodig kunnen zijn, door een bekwame professional uit te laten voeren. Neem contact op met Serial 1 voor meer informatie over het onze service.

OPMERKING

Lees deze handleiding in zijn geheel door voordat u aan uw eerste rit begint. Zorg ervoor dat u alle secties en thema's begrijpt. Niet alle e-bikes beschikken over alle functies die in deze handleiding worden beschreven. Neem contact op met Serial 1 als u vragen hebt over de functies van uw e-bike.

VEILIGHEIDSDEFINITIES

Let in het bijzonder op de secties met de volgende titels:

WAARSCHUWING

Geeft een potentieel gevaarlijke situatie aan die, indien niet vermeden, tot ernstig of dodelijk letsel kan leiden.

VOORZICHTIG

Geeft een potentieel gevaarlijke situatie aan die, indien niet vermeden, tot licht of matig letsel kan leiden.

OPMERKING

Verwijst naar aanvullende belangrijke informatie over een bepaald onderwerp.

Veiligheidssymbolen

De volgende grafische symbolen geven mogelijke veiligheidsrisico's en maatregelen aan om gevaarlijke situaties te voorkomen. U kunt deze grafische symbolen mogelijk vinden in handleidingen, instructies, op de e-bike en/of etiketten op onderdelen en accessoires.



Gevarensymbolen

Een driehoek is een gevarensymbool dat waarschuwt voor een veiligheidsrisico.

	Algemene gevarenwaarschuwing.
	Gevaar van elektrische schokken.
	Gevaar van brandbaar materiaal.
	Gevaar van explosief materiaal.
	Gevaar van heet oppervlak.

Verbodssymbolen

Een cirkel met een lijn erdoor is een verbodssymbool dat een situatie aangeeft die u moet vermijden omdat het anders kan leiden tot een gevaar, persoonlijk letsel en/of schade aan eigendommen.

	Algemeen verbodssignaal om een verboden actie aan te duiden.
	Houd het uit de buurt van open vuur. Vermijd roken, vlammen of vonken.

Actiesymbolen

Een cirkel wijst op een actie die moet worden ondernomen om een potentieel gevaar te vermijden.

	Raadpleeg de juiste handleiding of instructies.
---	---

VEILIG GEBRUIK

Lokale veiligheidsvoorschriften

Uw Serial 1 e-bike voldoet aan alle veiligheidsnormen en voorschriften die van kracht zijn op de datum van fabricage.

Zorg ervoor dat u de verkeersregels kent en respecteert. Het is uw verantwoordelijkheid om te voldoen aan de

wet- en regelgeving van de gebieden waar u fietst. Lees de veiligheidsinformatie van uw nationale, regionale of lokale verkeersautoriteit. Zorg ervoor dat alle wettelijk vereiste apparatuur is geïnstalleerd en/of gebruikt en in goede staat verkeert.

In de meeste landen zijn de voorschriften voor het gebruik van een e-bike dezelfde als die voor een normale fiets. Er kunnen echter wel een aantal lokale verschillen zijn met betrekking tot waar u kunt fietsen, de minimale leeftijd van de gebruiker of de vereiste uitrusting en registratie. Het is de verantwoordelijkheid van de gebruiker om de lokale regelgeving met betrekking tot e-bike te kennen en op te volgen.

Algemene veiligheid

WAARSCHUWING



**E-bikes zijn anders dan normale fietsen.
Ze werken anders en moeten op een**

andere wijze worden gebruikt. Ongetraind of oneigenlijk gebruik kan leiden tot controleverlies en ernstig of dodelijk letsel.

Draag altijd een goedgekeurde helm wanneer u uw e-bike gebruikt, die aangeraden wordt voor het type activiteit dat u gaat ondernemen.

Houd lichaamsdelen en andere voorwerpen uit de buurt van de bewegende riem of ketting, draaiende pedalen en cranks, en draaiende wielen van uw e-bike. Er bestaat een mogelijk risico op beknelling tijdens normaal gebruik of onderhoud.

Gebruik de e-bike nooit om iemand of iets te slepen en vermijd ook het slepen van de e-bike zelf.

VEILIG GEBRUIK

Voordat u uw nieuwe e-bike gebruikt, is het uw verantwoordelijkheid om de gebruiksinstructies en onderhoudsinstructies, alsmede lezen

en deze regels op te volgen voor uw persoonlijke veiligheid.

WAARSCHUWING



Het stoten tegen een voorwerp, zoals een stoeprand of kuil, kan schade aan de binnenband en/of velg veroorzaken. Als u tegen een voorwerp bent aangereden, dient u de band en velg onmiddellijk te laten inspecteren door een getrainde professional. Een beschadigd wiel kan tijdens het rijden falen en de stabiliteit en de rijeigenschappen nadelig beïnvloeden, wat kan leiden tot ernstig of dodelijk letsel.

WAARSCHUWING



Let altijd op het wegdek en de windcondities en houd beide handen op

de handvatten tijdens het fietsen. Elk rijwiel met twee wielen kan onderhevig zijn aan storende krachten, zoals windstoten van passerende vrachtwagens, oneffenheden in het wegdek, ruwe wegoppervlakken, controleverlies, enz. Deze krachten kunnen de gebruikseigenschappen van uw e-bike beïnvloeden. Als dit gebeurt, verlaag dan uw snelheid en leid de e-bike met een relaxte grip naar een gecontroleerde toestand. Rem niet abrupt af en forceer het stuur niet. Dit kan een onstabiele toestand verergeren.

Remveiligheid

WAARSCHUWING



Gebruik de voor- en achterremmen gelijkmatig. Het vaker gebruiken van één rem versnelt slijtage en vermindert de remefficiëntie. Werking met te versleten remmen kan leiden tot het

falen van de remmen, wat kan leiden tot ernstig of dodelijk letsel.

Accuveiligheid

WAARSCHUWING



Dit rijwiel bevat een oplaadbare accu. Incorrect gebruik van de accu of een beschadigde accu kunnen elektrische schokken en/of brand veroorzaken, wat kan leiden tot ernstig of dodelijk letsel.

Demonteer of gebruik de accu alleen voor het beoogde doel en voorkom kortsluiting.

Maak geen verbinding met de acculader als de accu is gebarsten of beschadigd als gevolg van schokken, vallen of andere problemen met de behuizing of de inhoud ervan.

Dompel de accu niet onder in vloeistoffen zoals water of zuur.

Houd het uit de buurt van open vuur. Het incorrect opladen, schokken of blootstelling aan brand kunnen leiden tot beschadiging van de accu.

Gebruik alleen door de fabrikant aangegeven lithium-ion-accu's en -acculaders. Laad de accu op binnen het bedrijfstemperatuurbereik van 0° tot 45 °C [32 °F tot 113 °C]. Laad de accu vóór gebruik op als deze gedurende meer dan een maand niet is gebruikt.

WAARSCHUWING



Een beschadigde accu kan elektrolyt lekken. Contact met elektrolyt kan ernstige chemische brandwonden of blindheid veroorzaken. Als elektrolyt in contact komt met de ogen, huid of kleding, spoel het getroffen gebied dan met schoon water en raadpleeg onmiddellijk een arts.

Fietsen bij nat weer

WAARSCHUWING



Tijdens het fietsen op een nat wegdek worden de remefficiëntie en tractie sterk verminderd, wat resulteert in grotere remafstanden. Als u niet oplet bij het remmen, versnellen of de bocht om gaan op natte wegen, kunt u de controle verliezen, wat kan leiden tot ernstig of dodelijk letsel.

Zichtbaarheid gebruiker

's Nachts fietsen, of in andere omstandigheden van slechte zichtbaarheid, is gevaarlijker dan overdag fietsen. Een fietser is in deze situaties minder zichtbaar voor automobilisten en voetgangers. Als u in deze omstandigheden gaat fietsen, raadpleeg dan een gekwalificeerde serviceprovider over apparatuur die uw zicht en zichtbaarheid verbetert. Zoek

gekwalificeerde serviceproviders op www.serial1.com.

WAARSCHUWING



De Amerikaanse commissie voor de veiligheid van consumentenproducten (Consumer Product Safety Commission) vereist dat e-bikes zijn uitgerust met voor-, achter-, pedaal- en zijreflectoren. Zorg ervoor dat reflectoren op de juiste wijze zijn gemonteerd. Slechte zichtbaarheid voor automobilisten kan leiden tot ernstig of dodelijk letsel.

De reflectoren van de e-bike zijn ontworpen om voertuigverlichting en straatverlichting te reflecteren om als bewegende fietser te worden gezien en herkend.

Controleer regelmatig de reflectoren en montagebeugels om er zeker van te zijn dat ze schoon, recht, en compleet zijn en

dat ze stevig zijn gemonteerd. Vervang beschadigde reflectoren en buig gebogen reflectoren terug en zet reflectoren die los zijn geraakt weer vast.

Wanneer u onder omstandigheden van slechte zichtbaarheid fietst, controleer en zorg er dan voor dat u voldoet aan alle lokale wetten met betrekking tot het fietsen in het donker, en neem deze aanvullende voorzorgsmaatregelen:

- Draag lichtgekleurde, reflecterende kleding en accessoires, zoals een reflecterend vest, reflecterende armen en beenbanden, reflecterende strepen op uw helm of knipperende lichten die aan uw lichaam en/of uw e-bike zijn bevestigd.
- Controleer of uw kleding of andere dingen die u bij u draagt de reflectoren en lichten op uw e-bike niet belemmeren.

Gebruiksomstandigheden

Uw e-bike is voorzien van een sticker op het frame die de toegestane

gebruiksomstandigheden aangeeft. Gebruik de e-bike alleen voor de gebruiksomstandigheden die voor uw type fiets zijn gespecificeerd.

BASH/MTN e-bikes zijn ontworpen voor **gebruiksomstandigheden 2**: geschikt voor het rijden op wegen en paden, met vallen/sprongen van maximaal 6 in [15 cm] hoogte.

WAARSCHUWING



Serial 1-e-bikes zijn ontworpen om te presteren onder specifieke gebruiksomstandigheden. Het gebruik van de e-bike onder omstandigheden anders dan de gespecificeerde gebruiksomstandigheden kan ongelukken veroorzaken die tot ernstig of dodelijk letsel kunnen leiden.

Gebruik deze e-bike niet off-road. Het is niet ontworpen voor dit type gebruik.

Gebruik deze e-bike niet voor extreme stunts of wedstrijden. Het is niet ontworpen voor dit type gebruik.

Componenten & onderdelen

Als de informatie in deze handleiding en de informatie die door een fabrikant van het onderdeel wordt verstrekt niet overeenkomen, volg dan altijd de instructies van de fabrikant van het onderdeel op.

IN DE DOOS

Uw e-bike-doos bevat de volgende inhoud:

- Serial 1-gebruikershandleiding
- e-bike-frame (gemonteerd)
- Accu
- Vork
- Stuur
- Achterwiel

- Voorwiel



Zadel/zadelpen

- BASH/MTN wordt geleverd met een verende zadelpen en zadel die op de fiets moeten worden gemonteerd

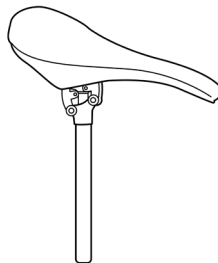

Doos met kleine onderdelen

- Momentsleutel



- Multitool

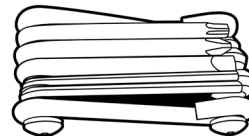

- Sleutels

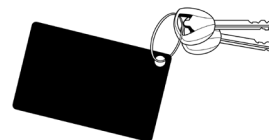

- Bel

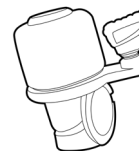

- Pedalen

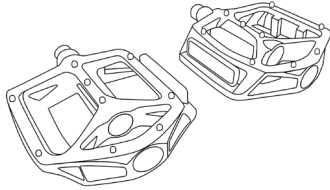

- Acculader en adapter

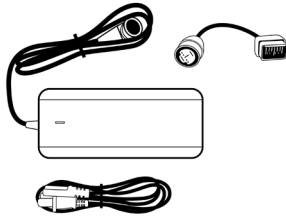

- Reflectoren (voor/achter, EU-spaak en US-spaak weergegeven)

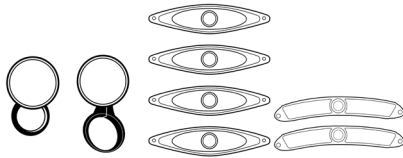

- Zijstandaard

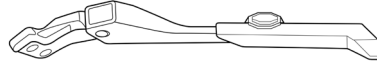

- Diverse bevestigingsmiddelen

OPMERKING

De voorgaande afbeeldingen zijn alleen bedoeld als representatieve illustraties. De werkelijke onderdelen kunnen er enigszins anders uitzien.

SPECIFICATIES

OPMERKING

De specificaties in deze editie komen in sommige markten mogelijk niet overeen met die van de officiële certificering vanwege het tijdstip waarop deze editie is gedrukt, de verschillende testmethoden en/of de verschillen met betrekking tot de e-bike. Klanten die op zoek zijn naar officieel erkende wettelijke specificaties voor hun e-bike, dienen de certificatie-documenten te raadplegen op www.Serial1.com.

Serial 1 behoudt zich het recht voor om specificaties, apparatuur of ontwerpen te allen tijde zonder voorafgaande kennisgeving en zonder overige verplichtingen te wijzigen.

OPMERKING

Het dB(A)-emissiegeluidsrukniveau bij ter hoogte van de oren van de fietser is minder dan 70 dB(A).

Tabel 1: Gespecificeerde banden

Omvang	Aanb. bandenspanning	Max. bandenspanning
27,5 x 2,6	28 PSI [1,9 Bar]	58 PSI [4,0 Bar]

/MTN-banden zijn uitgerust met Presta-ventielen.

Tabel 2: Gewicht e-bike

S	M	L	XL
48,2 lb [21,9 kg]	49,0 lb [22,2 kg]	49,8 lb [22,6 kg]	50,5 lb [22,9 kg]

UITPAKKEN

Vorbereiding

Je hebt voldoende ruimte nodig om rond de doos te kunnen bewegen. We raden minimaal 2 x 1 m [8 x 4 m] ruimte aan.

Snij niet in de doos. We raden u aan uw doos minimaal 14 dagen te bewaren voor het geval dat u het product wenst te retourneren.

Verwijder het beschermend papier van het e-bike frame niet, totdat u klaar bent met de montage.

OPMERKING

U kunt onze uitpak- en montagevideo's volgen op www.serial1.com.

Stappen voor het uitpakken

1. Knip de omsnoeringsbanden los en verwijder ze
2. Verwijder het buitenste gedeelte van doos en zet deze opzij

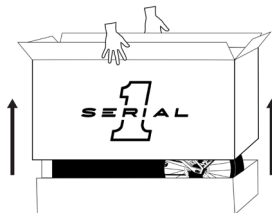

3. Haal de gebruikershandleiding uit de doos en lees deze volledig door
4. Controleer of alle hoofdcomponenten aanwezig zijn, die zijn aangegeven in de sectie IN DE DOOS van deze handleiding

5. Verwijder het piepschuim, het zadel en de zadelpen en zet deze opzij. Snij alle bevestigingsriempjes door en verwijder ze

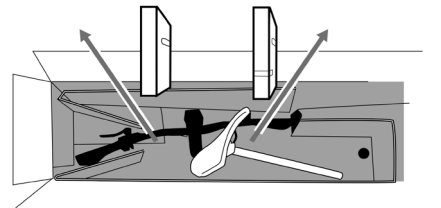

6. Verwijder de bovenste tray, de doos met het voorwiel, de doos met kleine onderdelen en de doos met het voorspatbord uit de doos en zet ze opzij

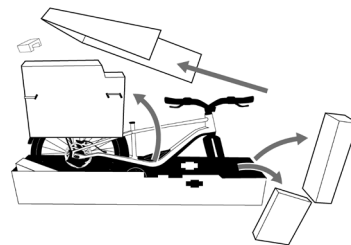

7. Controleer de inhoud van de doos met kleine onderdelen op basis van de sectie IN DE DOOS van deze handleiding

MONTAGE

OPMERKING

Wij hebben uw e-bike zo ontworpen dat het veilig en op de juiste wijze door iemand thuis kan worden gemonteerd. Als u echter besluit dat u in plaats daarvan hulp wenst bij het monteren, neem dan contact op met een gekwalificeerde serviceprovider of neem contact met ons op via www.serial1.com.

Stappen voor het montageproces

1. Verwijder de accu

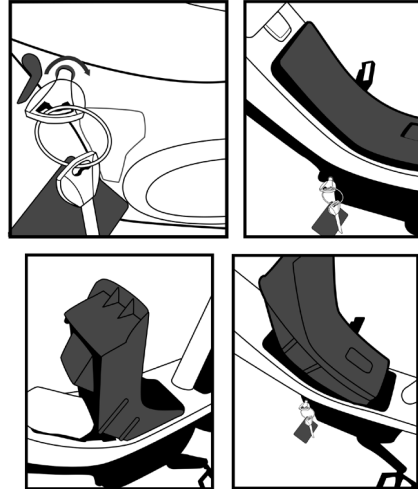

2. Hef de voorkant van de fiets op om de tray onder de vooras te verwijderen

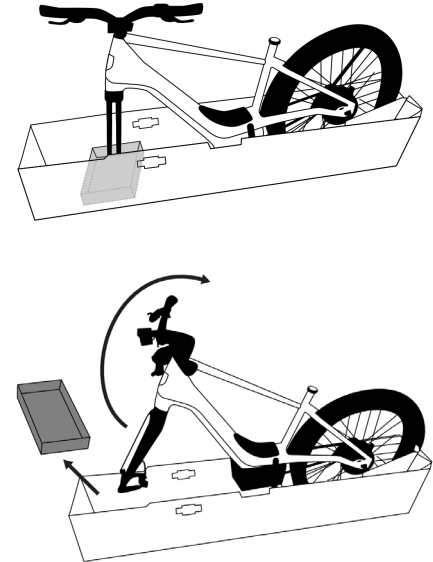

3. Trek de twee geperforeerde randen van de tray omlaag
 - De voorrand wordt volledig verwijderd, terwijl de achterkant bevestigd blijft
4. Plaats de tray in de centrale inkepingen van het onderste gedeelte van de doos en plaats de fiets op de tray
 - De zwarte pijl op de tray wijst naar het voorwiel als deze op de juiste wijze is geplaatst

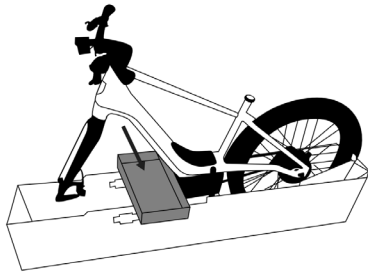

5. Voorwiel monteren

- Verwijder de vooras

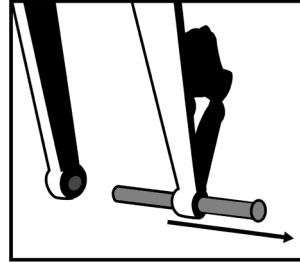

- Verwijder het plastic tussenstuk van de remklauw. Vermijd het monteren van de remmen voordat het wiel is gemonteerd

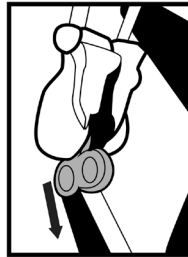

- Vouw de voorkant van de onderste tray omlaag
- Plaats de remrotor in de remklauw

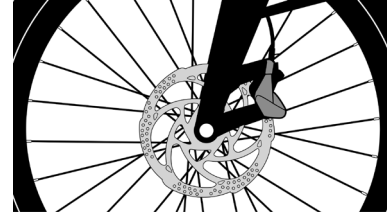

- Plaats de as in de juiste positie en leid het door de vork en het wiel
- Draai vast tot 11 Nm met behulp van de momentsleutel

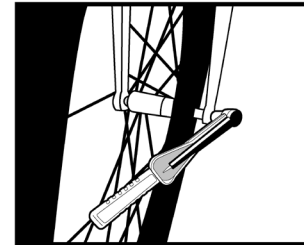

6. Verwijder alle resterende bevestigingsriempjes tussen de e-bike en de verpakking
7. Til de fiets op, verwijder de tray, rol de fiets uit de doos

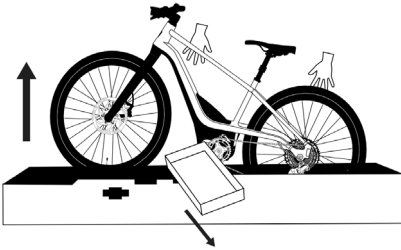

8. Zijstandaard installeren

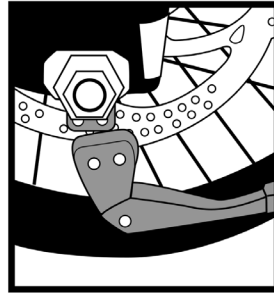

- Draai vast tot 9 Nm met behulp van de momentsleutel



9. Pedalen monteren

- Het uiteinde van elk pedaal is gemarkeerd met een "L" of "R" (Links of Rechts), die de kant van de fiets aangeeft als de gebruiker op de fiets zit.
- Het linkerpedaal heeft 3 lijnen op de pedaalas. De rechterpedaalas is glad.
- Het linkerpedaal heeft een omgekeerde of linkse schroefdraad.

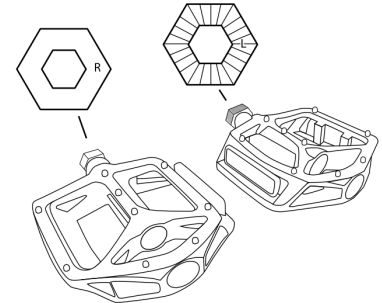

- Draai het vast met behulp van de multitool. Voltooi het aandraaien

tot 35 Nm met een pedaalsleutel
(niet meegeleverd)

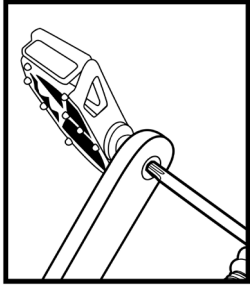

10. Zadel monteren

- Draai de zadelstrop los met behulp van de multitoel

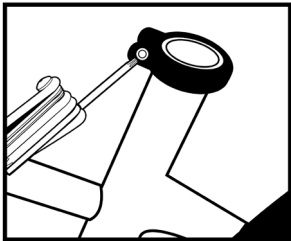

- Stel het zadel af op de gewenste hoogte (zie de Sectie AFSTELLEN voor extra instructies)

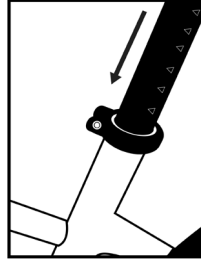

- Draai vast tot 6 Nm met behulp van de momentsleutel

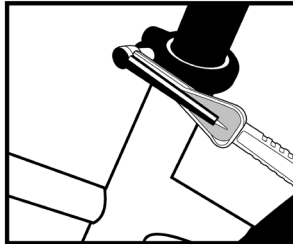

11. Bel monteren

- Draai de bel los met behulp van de multitoel

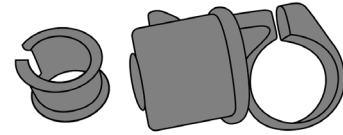

- Plaats de binnenste ring op het stuur, rechts van de rechter remgreep

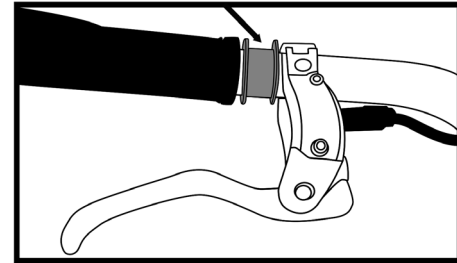

- Wikkel bel rond de binnenste ring en draai de schroef vast met behulp van de multitool

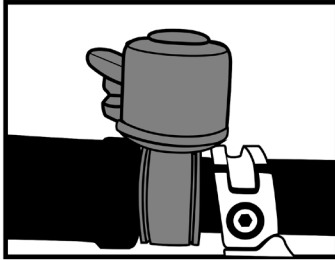

12. Voor- en achterreflectoren monteren

- Wikkel de voorreflector (wit) rond het stuur rechts van de koplamp. Draai de schroef vast met behulp van de multitool

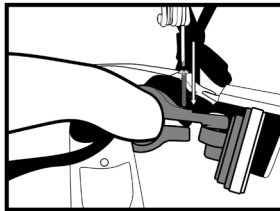

- Wikkel de achterreflector (rood) rond de zadelpen onder het zadel. Draai de schroef vast met behulp van de multitool

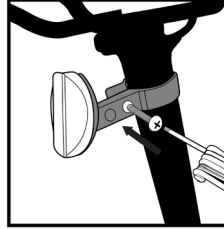

13. Spaakreflectoren installeren (Methode 1)

- Plaats het cirkelvormige centrale gedeelte van de reflector rond een spaak

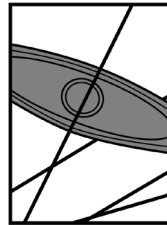

- Schroef een ronde borgmoer in de sleuf en draai het vast met behulp van de multitool

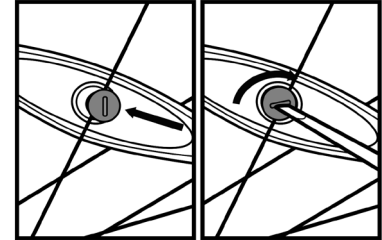

14. Spaakreflectoren installeren (Methode 2)

- Wikkel een plastic klem rond een spaak

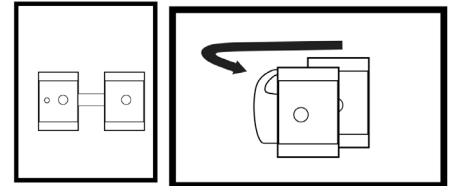

- Plaats het uiteinde van een reflector voor het schroefgat van de klem
- Schroef de stukken aan elkaar en draai de boel vast met behulp van multitool

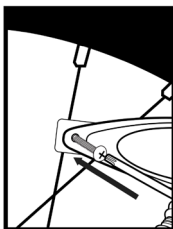

Koppelspecificaties

Om de integriteit van de e-bike te garanderen, dient u de bevestigingsmiddelen altijd op het juiste moment vastzetten. In geval van een verschil tussen deze handleiding en informatie van een fabrikant van de onderdelen, neem dan contact op met Serial 1 of de vertegenwoordigers van de klantenservice van het onderdeel voor uitleg.

Tabel 3: Koppelwaarden

Com- ponent	Grootte gereed- schap	Koppel	Opmerkingen
Stuur- beugel	4 mm ○	6 Nm	Draai de onderste twee schroeven vast en dan de bovenste twee
Stuurpen	4 mm ○	6 Nm	Indien nodig, voor service
Zadel- railklem	5 mm ○	16 Nm	Indien nodig, voor service
Zadel- penklem	4 mm ○	6 Nm	Stel de hoogte in en draai het vervolgens vast
Assen (wielen)	6 mm ○	11 Nm	Lijn de remschijfrotor voorzichtig uit tussen de remblokken voordat u de as inbrengt

MATEN

Controleer of uw e-bike de juiste hoogte heeft. De juiste hoogte is essentieel voor een veilig en aangenaam gebruik.

Framehoogte

De hoogte van de e-bike wordt gemeten op basis van de framehoogte.

Het is de afstand van de grond tot het midden van de bovenste stang. Als u schrijlings over de bovenste stang van een herenfiets zit, moet er 1 – 2 in [2.5 – 5 cm] ruimte tussen uzelf en de fiets zitten.

Zadelpositie

Om de beste prestaties en het meeste comfort uit uw e-bike te halen, is een correcte afstelling van het zadel belangrijk. Als de zadelstand niet comfortabel voor u is, stel dan het zadel of de zadelpen anders af of laat het doen een gekwalificeerde serviceprovider.

Het zadel kan in drie richtingen worden versteld:

- Omhoog en omlaag
- Naar voren en naar achteren
- Zadelhoek

Stel uw zadelpositie in zonder de grenzen voor de hoogte van de zadelpen en de markering "minimale insertie" of "maximale extensie" op de zadelpen te overschrijden.

1. Terwijl u naast uw e-bike staat, maakt u de zadelstrop los met behulp van de multitoel en tilt u uw zadel op tot de hoogte van uw heup. Draai de zadelstrop opnieuw vast met behulp van het koppelgereedschap tot 6 Nm.

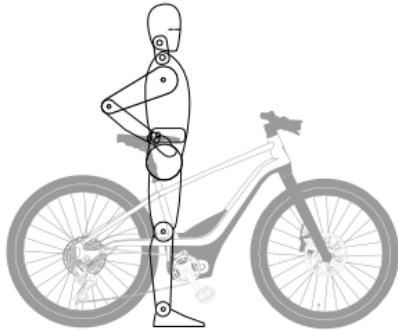

2. Ga op uw fiets zitten en breng de pedalen/crankarmen haaks op het oppervlak van de grond. Uw been

moet volledig gestrekt zijn en uw knie vergrendeld. Als dat niet het geval is, stap dan van de fiets af en verhoog het zadel een beetje. Herhaal zo nodig de vorige stap totdat de juiste positie is bereikt.

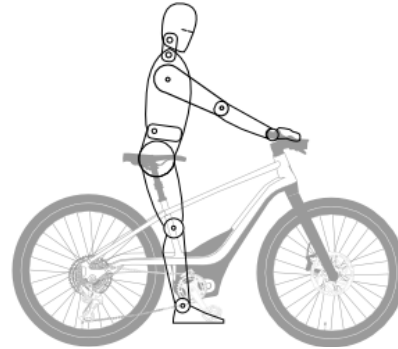

Stuurhoogte

De e-bike is voorzien van een "draadloze" stuurpen en is niet in hoogte verstelbaar.

DE ACCU OPLADEN

WAARSCHUWING



Gebruik alleen de meegeleverde acculader om de accu op te laden. De acculader is speciaal ontworpen om te werken met deze accu en accu-aansluitpolen. Het gebruik van een andere acculader kan leiden tot schade aan de accu en/of letsel van de gebruiker.

Uw e-bike wordt aan u geleverd met een geïnstalleerd accu met een laadstatus (SOC) van minder dan 30 %. Het is raadzaam om uw nieuwe e-bike-accu volledig op te laden na de eerste montage en vóór elke toekomstige rit.

De accu kan zowel in of buiten de e-bike worden opgeladen. De accustatuslichtjes geven de laadstatus aan tijdens het opladen.

Koppel de acculader los wanneer de statuslichtjes aangeven dat de accu volledig is opgeladen. Koppel een accu altijd los nadat deze de laadcyclus heeft voltooid.

Opladen terwijl de acculader in e-bike is geïnstalleerd

1. Zoek de laadpoort links onder de motorafdekking.
2. Open de afdekking op de acculaadpoort. Zorg ervoor dat u de afdekking niet scheurt of lostrekt.

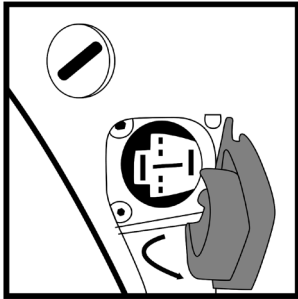

3. Sluit de acculader aan op een stopcontact.
4. Controleer of de stekker van de acculader en de poort vrij zijn van vuil en stof. Steek de stekker van de acculader in de laadpoort.

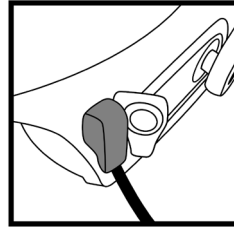

5. De LED-indicator op de acculader wordt groen wanneer de accu volledig is opgeladen. Eenmaal volledig opgeladen, koppelt u de acculader los van de accu en het stopcontact.
6. Zorg ervoor dat u het klepje van de oplaadpoort goed afsluit.

OPMERKING

Het stuurscherm kan niet worden ingeschakeld terwijl de accu wordt opgeladen.

Opladen buiten de e-bike

1. Haal de accu uit de e-bike.

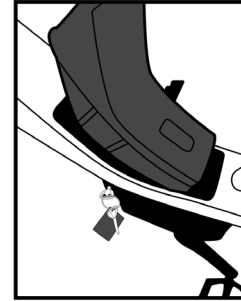

2. Plaats de accu in een droge, goed geventileerde ruimte in de buurt van de acculader.

3. Sluit de kabel van de accu-adapter aan op de voedingskabel van de acculader.

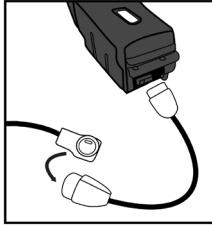

4. Sluit de acculader aan op een stopcontact.
5. Steek het stekkertje van de adapterkapel in de oplaadpoort van de accu.

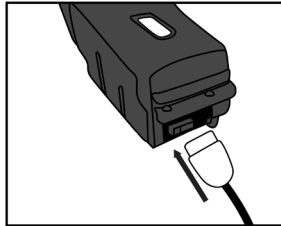

6. De LED-indicator op de acculader wordt groen wanneer de accu volledig is opgeladen. Eenmaal volledig opgeladen, koppelt u de acculader los van de accu en het stopcontact.

USB-VOEDING

De BASH/MTN wordt geleverd met een USB-C-stekkeradapter die direct onder de koplamp is bevestigd.

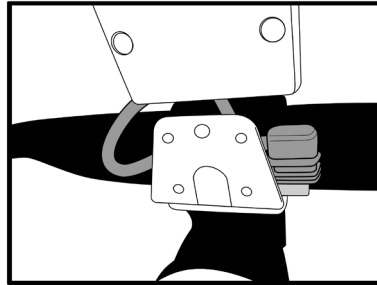

De USB-stekker kan een mobiel apparaat zoals een mobiele telefoon van stroom voorzien. Het maximale vermogen van 10W wordt geleverd door de interne accu van de e-bike. Als de accu niet is geplaatst

of leeg is, levert de USB-stekker geen stroom.

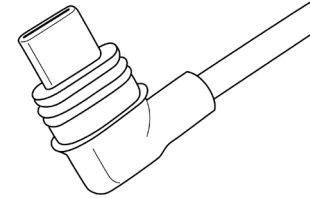

AANDRIJFLIJN

Aandrijfmotor

De aandrijfmotor is in het midden gemonteerd in de buurt van de pedaalkranksassemblage. Een elektronische draaimomentsensor herkent automatisch de kracht die de gebruiker op de pedalen uitoefent en biedt direct een evenredige hoeveelheid elektrische aandrijfondersteuning.

Aandrijfriem

De aandrijfmotor is verbonden met het achterwiel via een koolstofvezelversterkte aandrijfriem (vergelijkbaar de aandrijfriem van een motor). De aandrijfriem zorgt voor een soepele, stille en onderhoudsarme werking.

Continu Variabele Transmissie

Uw e-bike kan worden uitgerust met een elektronisch gestuurde CVT (Continu Variabele Transmissie) op de naaf van het achterwiel die naadloze schakeling tussen de versnellingen biedt en vermogensoverdracht bij elke snelheid levert. U hoeft niet te schakelen tussen de versnellingen; de versnellingsbak past automatisch aan op de overdrachtsverhouding op het moment dat het terrein of de snelheid verandert. De versnellingsbak is volledig afgesloten zonder blootgestelde componenten en vereist geen onderhoud.

SCHERM

Elke e-bike is voorzien van een scherm dat is bevestigd op het linker gedeelte van het stuur. Het scherm regelt de door de accugevoede componenten van de e-bike rechtstreeks wanneer deze worden gebruikt. Het werkt niet zonder accustroom, maar dat is ook niet nodig wanneer u de e-bike als traditionele fiets met alleen trapkracht wordt gebruikt.

De ergonomisch geplaatste duim- en wijsvingerbedieningselementen op alle modellen stellen de gebruiker in staat om de schermjes te bedienen zonder het stuur los te laten.

De aan/uit-knop bevindt zich aan de achterkant van het scherm. Om de fiets aan of uit te zetten, houdt u de aan/uit-knop minstens 1 seconde ingedrukt voordat u deze loslaat.



“Remote”-scherm



BASH/MTN modellen maken gebruik van een Brose “Remote”-scherm met een LED-indicator. De LED-indicator kan onder anderen de geselecteerde rijmodus, de acculaadstatus en de aan/uit-status van de koplamp weergeven.

RIJMODI

Serial 1 e-bikes zijn standaard voorzien van 4 selecteerbare rijmodi, een loopassistentie- en een uit-modus. De actueel geselecteerde rijmodus wordt op het scherm aangegeven (scherm of LED-indicator).

Eco-modus



Het beste te gebruiken op een vlakke ondergrond en bij gunstige omstandigheden wanneer u slechts een lage hoeveelheid ondersteuning wilt, zonder de accu onnodig uit te putten.

Tour-modus



Het beste te gebruiken wanneer u een voortdurende maar toch transparante elektrische ondersteuning wenst, voor een optimale combinatie van ondersteuning en accuzuinigheid onder gevarieerde rijomstandigheden.

Sport-modus



Het beste te gebruiken als u stevige ondersteuning wilt op een weg, zonder dat u de hoek om moet gaan, over glooiende heuvels, of om verder of sneller te fietsen dan dat u op alleen uw eigen kracht zou kunnen halen.

Boost-modus



Het beste te gebruiken bij een steile heuvel, sterke tegenwind, of andere omstandigheden waarbij u een aanhoudende boost van krachtige ondersteuning nodig zou kunnen hebben.

Loopassistentie



Een "loopassistentie"-functie in de vorm van een drukknop die een voorwaartse beweging van laag niveau biedt om de e-bike gemakkelijk mee te nemen op loopsnelheid, vooral wanneer u de e-bike een heuvel op moet duwen.

Uit



De rijmodi kunnen in een uit-stand worden gezet, waarbij geen extra trapondersteuning wordt geboden. De verlichting en het scherm zijn dan echter

nog steeds actief wanneer de accu is opgeladen.

VERLICHTING

Uw e-bike is voorzien van geïntegreerde verlichting voor veiligheid en gemak.

- De LED-koplamp (“Kenmerkende verlichting”) en de achterlicht gaan aan wanneer de e-bike wordt ingeschakeld.
- Met een knop op het scherm schakelt u de LED-koplamp aan.
- Het achterremlicht licht automatisch op bij vertraging.
- Als de e-bike op zijn kant wordt gelegd (met opzet of per ongeluk) terwijl het is ingeschakeld, knipperen de achterlichten een SOS-signaal om voorbijgangers te waarschuwen

REMWERKING

De voorremhendel bedient de rem op het voorwiel en bevindt zich op het linker

gedeelte van het stuur. Bedien de hendel met de vingers van uw linkerhand. De achterremhendel bedient de rem op het achterwiel en bevindt zich op het rechter gedeelte van het stuur. Bedien deze hendel met de vingers van uw rechterhand.

OPMERKING

De richting van de remwerking kan worden omgekeerd als uw land een andere configuratie vereist (bijvoorbeeld het Verenigd Koninkrijk).

BAGAGEDRAGER

VOORZICHTIG



Overschrijd de maximale gewichtslimieten niet.

Tabel 4: Maximale gewichtslimieten

Max. gewicht gebruiker en bagage	Totaal max. gewicht
220 lb. [100 kg]	280 lb. [128 kg]

ONDERHOUD & REPARATIES

Voor alle serviceproblemen of vragen kunt u ons Helpcentrum bezoeken op www.Serial1.com voor aanvullende ondersteuning of rechtstreeks contact opnemen met ons ondersteuningsteam.

WAARSCHUWING



Verwijder altijd eerst de accu, voordat u onderhoud of reparaties uitvoert.

Services moeten worden uitgevoerd door een gecertificeerde fietstechnicus, tenzij u over de juiste gereedschappen en onderhoudsgegevens beschikt en mechanisch gekwalificeerd bent. Zoek

gekwalificeerde serviceproviders op www.serial1.com.

VOORZICHTIG



Vervang veiligheidskritische onderdelen door originele vervangingsonderdelen. Het gebruik van onderdelen of accessoires die niet zijn goedgekeurd door Serial 1 kan de prestaties, stabiliteit of bediening nadelig beïnvloeden, wat tot ernstig of dodelijk letsel kan leiden.

OPMERKING

Het gebruik van onderdelen en serviceprocedures anders dan Serial 1 goedgekeurde onderdelen en serviceprocedures of het uitvoeren van werkzaamheden die als "manipulatie" kunnen worden beschouwd, kunnen de beperkte garantie ongeldig maken.

Manipulatie wordt gedefinieerd als het "doelbewust verwijderen of vervangen van

de interne of externe onderdelen van uw e-bike of onderdelen op een manier aanpassen waardoor het oorspronkelijke ontwerp of de functie kunnen veranderen."

Accu-onderhoud

De accu is alleen ontworpen voor de Serial 1 e-bike. Gebruik van de accu voor enig ander doel leidt tot het vervallen van de garantie en kan schade of letsel veroorzaken. Er is geen speciaal onderhoud vereist voor een Serial 1 e-bike-accu.

VOORZICHTIG



Behandel de accu met zorg. Laat de accu niet vallen of ergens tegen aan stoten. Een incorrect gebruik van de accu kan leiden tot ernstige schade of oververhitting. In uitzonderlijke gevallen kan een accu ontvlammen als het incorrect gebruikt wordt of door harde schokken. Als u vermoedt dat uw accu

beschadigd is, neem dan onmiddellijk contact op met Serial 1.

Accu's zijn waterbestendig voor normale opslag- en rijomstandigheden, maar mogen niet volledig ondergedompeld worden.

Bewaar de accu in een relatieve luchtvochtigheid van minder dan 80 % en binnen een temperatuurbereik van -10 °C tot 45 °C [14 °F to 113 °F]. Als een accu langer dan 3 maanden inactief is, moet deze vóór opslag volledig worden opgeladen en na elke volgende 3 maanden in opslag opnieuw worden opgeladen.

Gebruik een accu met schade als gevolg van schokken, vallen of andere problemen met de behuizing of de inhoud ervan niet.

Onderhoud aandrijfriem

De koolstofaandrijfriem van de Serial 1 e-bike vereist slechts af en toe aanspanning, zoals beschreven voor de reguliere onderhoudsfrequentie.

Tabel 5: Aanspannen aandrijfriem

Soepele trapstijl	Ruwe trapstijl
45 tot 60 Hz [35 tot 45 lbs]	60 tot 75 Hz [45 tot 53 lbs]

Smering

Gebruik een algemeen smeermiddel op de volgende items:

- Zijstandaard

OPMERKING

Voorkom dat er smeermiddel op de remschijven komt.

Remonderhoud

Uw Serial 1 e-bike is uitgerust met hydraulische schijfremmen. Hydraulische remmen stellen zich automatisch af en bieden gebruiksgemak en controle.

WAARSCHUWING



Remmen vormen een kritiek veiligheidscomponent. Incorrect onderhoud van de remmen kan nadelige remprestaties veroorzaken, wat kan leiden tot ernstig of dodelijk letsel.

Als uw hydraulische schijfremmen onderhoud nodig hebben (leidingontluchting, afstelling van de remklauw of vervanging), raden we u aan contact op te nemen met een gekwalificeerde serviceprovider. Zoek gekwalificeerde serviceproviders op www.serial1.com.

Tabel 6: Afstellen van de remmen

Zuigerremklauwen	Rotordikte	Rotordiam
4	2,3 mm	203 mm

Vervoer

Verwijder de accu van de e-bike en bewaar het elders tijdens het vervoer van de e-bike.

Respecteer altijd de lokale wetten met betrekking tot het vervoer van een e-bike.

Omdat Li-Ion-accu's van deze grootte en vermogen worden beschouwd als "gevaarlijke goederen, klasse 9" tijdens vervoer, kunnen de voorschriften het vervoer van afzonderlijke Li-Ion-accu's op sommige plaatsen beperken. De beperkingen gelden voor de meeste luchtvaartmaatschappijen en sommige vrachtwagenmaatschappijen. Als u van plan bent uw e-bike te verzenden of er mee te reizen (met accu geïnstalleerd), neem dan vooraf contact met de lokale autoriteiten en de luchtvaartmaatschappij of vervoerder.

VOORZICHTIG



Een e-bike is zwaarder dan een normale fiets. Let bij het vervoer op een voertuig op de hoogte en het maximale draagvermogen van het dak, de trekhaak en/of het e-bike-draagrek. Raadpleeg de handleidingen van de voertuigfabrikant voor meer informatie.

Reiniging

Neem de externe oppervlakken van uw e-bike af met een vochtige doek.

VOORZICHTIG



Gebruik geen hogedrukreiniger om uw e-bike schoon te maken. Het gebruik van een hogedrukreiniger kan schade aan de apparatuur veroorzaken.

Onderhoud verlichting

Alle lichten zijn verzegelde eenheden, zonder toegang tot individuele gloeilampen. Voor onderhoud aan een lamp moet de gehele verlichtingseenheid worden vervangen.

Regelmatige onderhoudsintervallen

Onderhoud moet op bepaalde tijdstippen worden uitgevoerd om uw e-bike optimaal te laten functioneren.

OPMERKING

Voer vaker onderhoud uit voor zware rijomstandigheden zoals extreme temperaturen, stoffige omgevingen, ruwe wegen, lange opslagcondities, korte afstanden of gebruik waarbij u vaak stopt en weer optrekt.

Voer spaakspanningscontrole uit om de 10 uur of na een zware rit over ruwe wegen.

U dient regelmatig onderhoud uit te voeren zolang de e-bike uw eigendom is.

VOORZICHTIG

Zoals bij alle mechanische componenten die onderhevig zijn aan slijtage en spanningen, zal er bij de e-bike ook moeheid optreden. Als de levensduur van een onderdeel is overschreden, kan het plotseling uitvallen, wat mogelijk letsel of schade kan veroorzaken. Regelmatig onderhoud kan helpen bij het identificeren van mogelijke problemen. De volgende tabel is een aanbeveling voor minimaal onderhoud.

Tabel 7: Min. onderhoudsfrequentie

Aanbevolen onderhoud (herhalen bij elke onderhouds-interval)	Elke rit	1 ma.	6 ma.	12 ma.
	0 mi [0 km]	250 mi [400 km]	1500 mi [2400 km]	3000 mi [4800 km]
Controleer de bandenspanning en de band en wielvelgen op schade	X	X	X	X
Laad de accu volledig op	X	X	X	X
Controleer de remfunction-aliteit	X	X	X	X
Controleer de functionaliteit van de verlichting en reflectoren	X	X	X	X
Controleer de werking van de bel	X	X	X	X
Verifieer het draaien van het stuur en de vork/voorwiel	X	X	X	X

Aanbevolen onderhoud (herhalen bij elke onderhoudsinter val)	Elke rit	1 ma.	6 ma.	12 ma.
	0 mi [0 km]	250 mi [400 km]	1500 mi [2400 km]	3000 mi [4800 km]
Inspecteer remblokken en schijven op slijtage en afstemming		X	X	X
Controleer de spaakdichtheid van het wiel		X	X	X
Controleer of de schroef van de stuurklem-bevestiging voldoende vastgedraaid is		X	X	X
Controleer of de moer van de as voldoende vastgedraaid is		X	X	X
Inspecteer en smeer standaardscharnier en pedalen		X	X	X

Aanbevolen onderhoud (herhalen bij elke onderhoudsinter val)	Elke rit	1 ma.	6 ma.	12 ma.
	0 mi [0 km]	250 mi [400 km]	1500 mi [2400 km]	3000 mi [4800 km]
Inspecteer frame op scheuren, breuken, inkepingen, lasnaden		X	X	X
Voer een weg-test uit om het functioneren van de onderdelen en systemen te verifiëren		X	X	X
Controleer de afstemming van het tandwiel en de bandspanning			X	X
Inspecteer remmen op lekkage, schade				X
Ware wielen				X
Controleer en pas alle bevestigingswaarden voor de fietsbouten aan				X

GARANTIE & RETOURNEREN

Ons meest actuele garantie- en retourbeleid staat op onze website op www.Serial1.com. We raden elke klant aan om hun garantie op die site te registreren.

CONFORMITEITSVERKLARING

Onze Serial 1-e-bikes en alle vertalingen van onze gebruikershandleiding voldoen aan de vereisten die zijn vastgelegd in de volgende normen. Dit is geen allesomvattende lijst:

- EN 15194:2017
- EN ISO 4210-2
- Machinerichtlijn 2006/42/EG
- CFR 1512

Ons meest actuele garantie- en retourbeleid staat op onze website op www.Serial1.com.

SERIAL 1 HANDELSMERKINFORMATIE

BASH/MTN en Serial 1 behoren tot de handelsmerken van Serial 1 Cycle Company.

OCTROOIEN

Serial 1-producten vallen onder één of meerdere Amerikaanse en internationale octrooien of hangende octrooiaanvragen.

COPYRIGHT

ALLE RECHTEN VOORBEHOUDEN.

©2022 Serial 1 Cycle Company

3451 N Triumph Blvd
Suite #100
Lehi, UT 84043
Verenigde Staten van Amerika

REVISIENUMMER

Versie 1

De Nederlandse versie van deze gedrukte gebruikershandleiding is de vertaling van de originele instructies (in eerste instantie in het Engels uitgebracht) en is voor het laatst herzien op 3 februari 2022 (2022-02-03).

OPMERKINGEN

OSTRZEŻENIE



Baterie litowo-jonowe i/lub produkty zawierające baterie litowo-jonowe mogą narażać użytkownika na działanie substancji chemicznych, w tym kobaltu, tlenku litu, niklu i niklu, o których stan Kalifornia wie, że powodują raka, wady wrodzone lub inne uszkodzenia układu rozrodczego. Więcej informacji można znaleźć na stronie www.P65Warnings.ca.gov.

SPIS TREŚCI

INSTRUKCJA OBSŁUGI	1
DEFINICJE DOTYCZĄCE BEZPIECZEŃSTWA	1
BEZPIECZNA EKSPLOATACJA.....	2
ZAWARTOŚĆ OPAKOWANIA.....	6
SPECYFIKACJA	7
ROZPAKOWANIE	8
MONTAŻ	9
DOPASOWANIE	14
ŁADOWANIE AKUMULATORA.....	16
GNIAZDO USB.....	17
MECHANIZM NAPEŁDOWY.....	18
WYŚWIETLACZ	18
TRYBY JAZDY	19
OŚWIETLENIE.....	20
DZIAŁANIE HAMULCA	20
OGRANICZENIA WAGOWE	20

KONSERWACJA I SERWIS.....	21
GWARANCJA I ZWROTY	26
DEKLARACJA ZGODNOŚCI	26
INFORMACJE NA TEMAT ZNAKU TOWAROWEGO SERIAL 1	26
PATENTY	26
PRAWA AUTORSKIE.....	26
POZIOM AKTUALIZACJI.....	26
UWAGI	26

INSTRUKCJA OBSŁUGI

Radość z jazdy

W imieniu całej załogi firmy Serial 1 Cycle Company dziękujemy za wyruszenie - wspólnie z nami - w kolejną rowerową podróż! Użytkując swój rower Serial 1 eBicycle prosimy o przestrzeganie zasad bezpieczeństwa, kultury jazdy i przepisów o ruchu drogowym. Jadąc na rowerze zawsze zakładaj kask ochronny, odpowiednie okulary i odzież ochronną. Nigdy nie wsiadaj na rower będąc pod wpływem alkoholu lub środków odurzających. Poznaj swój rower Serial 1 eBicycle, i zapoznaj się z treścią instrukcji obsługi czytając ją od deski do deski.

Instrukcję sporządzono z myślą o tym, by zapoznać Cię z działaniem, obsługą i konserwacją roweru eBicycle, jak również o przekazaniu istotnych informacji na temat bezpieczeństwa. Mając na uwadze Twoje bezpieczeństwo i przyjemność z korzystania roweru prosimy o stosowanie się do zaleceń zawartych w instrukcji obsługi. W instrukcji podano również

zalecenia dotyczące obsługi i drobnych napraw roweru. Zalecamy, by poważniejsze naprawy zlecać fachowcom, gdyż mogą wymagać specjalnych umiejętności i narzędzi. Informacji na temat serwisowania roweru można zasięgnąć w firmie Serial 1.

UWAGA

Przed pierwszą jazdą na rowerze prosimy w zapoznać się z treścią niniejszej instrukcji obsługi. Należy w pełni zrozumieć treść wszystkich rozdziałów. Nie wszystkie rowery eBicycle wyposażone są w funkcje opisane w niniejszej instrukcji. W razie pytań na temat funkcji Twojego roweru eBicycle prosimy o kontakt z firmą Serial 1.

DEFINICJE DOTYCZĄCE BEZPIECZEŃSTWA

Prosimy zwrócić szczególną uwagę na treść rozdziałów poprzedzonych poniższymi nagłówkami:

OSTRZEŻENIE

Wskazuje na sytuację potencjalnie niebezpieczną, która może grozić śmiercią lub poważnymi urazami ciała.

PRZESTROGA

Wskazuje na sytuację potencjalnie niebezpieczną, która może grozić drobnymi lub nieznacznymi urazami ciała.

UWAGA

Takim nagłówkiem oznaczono ważne informacje na dany temat.

Symbole dotyczące bezpieczeństwa

Poniższymi symbolami graficznymi oznaczono potencjalne zagrożenia oraz właściwe działania zapobiegawcze. Symbole graficzne mogą być obecne w instrukcjach, zaleceniach, na rowerze eBicycle, i/lub etykietach części i elementów wyposażenia dodatkowego.



Symbole oznaczające zagrożenie

Trójkątem oznaczono zagrożenie.

	Ogólne ostrzeżenie o zagrożeniu.
	Zagrożenie porażeniem prądem elektrycznym.
	Zagrożenie stwarzane przez materiał łatwopalny.
	Zagrożenie stwarzane przez materiał wybuchowy.
	Zagrożenie stwarzane przez rozgrzane powierzchnie.

Symbole oznaczające zakazy

Koło z linią w środku oznacza zakaz, wskazując na sytuację skutkującą zagrożeniem, urazami ciała i/lub szkodami w mieniu.

	Ogólny zakaz informującym o zakazanym działaniu.
	Nie zbliżać do źródeł otwartego ognia. Nie palić tytoniu, nie używać źródeł płomieni ani iskier.

Symbole oznaczające działania

Koło oznacza działanie, jakie należy podjąć w celu niedopuszczenia do potencjalnego zagrożenia.

	Patrz odpowiednia instrukcja obsługi lub zalecenia.
---	---

BEZPIECZNA EKSPLOATACJA

Miejscowe przepisy dotyczące bezpieczeństwa

Twój rower eBicycle firmy Serial 1 spełnia wszystkie normy bezpieczeństwa i przepisy obowiązujące w chwili jego produkcji.

Twoim obowiązkiem jest znajomość i przestrzeganie przepisów o ruchu drogowym, obowiązujących na obszarze, gdzie uprawiasz sport rowerowy. Należy zapoznać się z treścią informacji udostępnianych przed władze krajowe, regionalne lub lokalne. Należy zamontować i używać wszystkich wymaganych przepisami elementów wyposażenia dodatkowego, oraz utrzymywać je w pełnej sprawności.

W większości krajów przepisy dotyczące eksploatacji rowerów elektrycznych są identyczne z przepisami dotyczącymi rowerów tradycyjnych. Jednakże mogą pojawić się lokalne różnice, przykładowo w stosunku do miejsc, w których można jeździć, minimalnego wieku użytkownika roweru, lub wyposażenia koniecznego do rejestracji pojazdu. Do obowiązków użytkownika roweru należy zapoznanie się oraz przestrzeganie miejscowych przepisów dotyczących użytkowania roweru eBicycle.

Bezpieczeństwo ogólne

OSTRZEŻENIE



Rower eBicycle różni się od rowerów tradycyjnych. Działają na innej zasadzie i inaczej się je prowadzi. Niewprawne lub niewłaściwe użytkowanie może skutkować utratą kontroli nad pojazdem, śmiercią lub poważnymi obrażeniami ciała.

Przed rozpoczęciem jazdy na rowerze eBicycle należy zawsze założyć kask ochronny, odpowiedni do rodzaju planowanej jazdy.

Części ciała ani żadnych przedmiotów nie wolno zbliżać do ruchomego paska lub łańcucha, pedałów obrotowych i przekładni, oraz kół roweru eBicycle. Istnieje możliwość, że podczas normalnego użytkowania może dojść do ich zakleszczenia.

Pod żadnym pozorem nie wolno holować ani osób ani przedmiotów (łącznie z przyczepkami), ani też nie wolno holować roweru eBicycle.

Bezpieczna eksploatacja

Przed przystąpieniem do eksploatacji roweru eBicycle do obowiązków użytkownika należy zapoznanie się z treścią zaleceń eksploatacyjnych i konserwacyjnych zawartych w niniejszej instrukcji obsługi, oraz ich przestrzeganie, dzięki czemu zapewni sobie bezpieczeństwo.

OSTRZEŻENIE



Gwałtowny najazd na krawężnik lub dziurę w drodze może skutkować uszkodzeniem opony i/lub obręczy koła. W przypadku takiego uderzenia należy niezwłocznie zlecić przegląd opony i obręczy wyszkolonemu fachowcowi. Uszkodzona opona może pęknąć podczas jazdy, wpływając na stabilność

i prowadzenie pojazdu, co może skutkować śmiercią lub poważnymi obrażeniami ciała.

OSTRZEŻENIE



Należy zawsze zwracać szczególną uwagę na stan nawierzchni oraz wiatr, a jadąc na rowerze trzymać kierownicę oburącz. Każdy pojazd dwukołowy może podlegać siłom powodującym utratę równowagi, jak zawirowania powietrza wywołwane przez przejeżdżające pojazdy, wyrwy i nierówności nawierzchni drogi, błędy kierującego, itp. Tego rodzaju siły mogą mieć wpływ na charakterystykę prowadzenia Twojego roweru eBicycle. W przypadku zaistnienia takich warunków należy zmniejszyć prędkość i doprowadzić pełnej kontroli nad pojazdem. Nie należy gwałtownie hamować ani naciskać na kierownicę, gdyż może to pogłębić brak równowagi.

Bezpieczeństwo używania hamulców

OSTRZEŻENIE



Przedniego i tylnego hamulca należy używać równomiernie. Faworyzowanie jednego hamulca powoduje jego szybsze zużycie, a przez to zmniejszenie skuteczności hamowania. Jazda z nadmiernie zużytymi hamulcami może prowadzić do ich uszkodzenia, co może skutkować śmiercią lub poważnymi obrażeniami ciała.

Bezpieczeństwo używania akumulatora

OSTRZEŻENIE



Pojazd wyposażony jest akumulator. Nieprawidłowa obsługa lub jego uszkodzenie może być przyczyną

porażenia prądem elektrycznym i/lub pożaru, grożących śmiercią lub poważnymi obrażeniami ciała.

Akumulatora nie wolno rozbierać, doprowadzać do zwarcia elektrod, ani używać go w sposób niezgodny z jego przeznaczeniem.

Do pękniętego lub uszkodzonego wskutek uderzenia, upadku lub innych zdarzeń powodujących uszkodzenie obudowy lub wewnętrznych elementów akumulatora nie wolno podłączać ładowarki.

Akumulatora nie wolno zanurzać w cieczach, jak woda czy kwasy.

Akumulatora nie wolno zbliżać do źródeł ognia. Niewłaściwe ładowanie, uderzenie lub narażenia na działanie ognia może skutkować uszkodzeniem akumulatora.

Należy używać wyłącznie akumulatorów litowo-jonowych oraz ładowarek zalecanych przez producenta. Akumulator należy ładować w temperaturze w zakresie od 0° to 45°C. W sytuacji, gdy z akumulatora nie korzystano przez czas dłuższy, niż miesiąc, przed użyciem należy go naładować.

OSTRZEŻENIE



Z uszkodzonego akumulatora może wyciekać elektrolit. Kontakt z elektrolitem może skutkować poważnym poparzeniem chemicznym lub utratą wzroku. W przypadku przedostania się elektrolitu do oczu, na skórę lub odzież, dane miejsce należy spłukać czystą wodą, po czym niezwłocznie zasięgnąć porady lekarskiej.

Jazda podczas deszczu

OSTRZEŻENIE



Podczas jazdy po mokrej nawierzchni skuteczność hamowania ulega znacznemu zmniejszeniu, skutkując znacznie dłuższą drogą hamowania. Brak ostrożności podczas hamowania, przyspieszania czy skręcania na mokrej

nawierzchni może przyczynić się do utraty kontroli nad pojazdem, co może skutkować śmiercią lub poważnymi obrażeniami ciała.

Widoczność kierującego

Jazda rowerem eBicycle w nocy lub w warunkach słabej widoczności niesie ze sobą większe zagrożenia, niż jazda w ciągu dnia. Rowerzysta jest mniej widoczny dla kierowców i pieszych. Jeśli planujesz jazdę w takich warunkach, skontaktuj się z właściwym fachowcem, który udzieli porady na temat wyposażenia zwiększające zarówno Twoje możliwości widzenia, jak i bycia widocznym dla innych użytkowników drogi. Listę takich fachowców znajdziesz pod adresem www.Serial1.com.

OSTRZEŻENIE



Komisja ds. Bezpieczeństwa Towarów Konsumpcyjnych (CPSC) wymaga, by rowery eBicycle wyposażone były w

światła odblaskowe umieszczone z przodu, z tyłu, po bokach oraz na pedałach pojazdu. Należy dopilnować, by odbłaski były właściwie zamontowane. Słaba widoczność rowerzysty dla kierowców samochodów może doprowadzić do jego śmierci lub poważnych obrażeń ciała.

Zadaniem odbłasków zamontowanych na rowerze eBicycle jest odbijanie światła reflektorów samochodowych i latarni ulicznych, dzięki czemu cyklista widoczny jest jako obiekt znajdujący się w ruchu.

Należy regularnie sprawdzać stan i czystość odbłasków, oraz ich właściwe zamocowanie. Uszkodzone odbłaski należy wymienić, odkształcone wyprostować, a poluzowane dokręcić.

Jeżdżąc w warunkach złej widoczności należy przestrzegać wszystkich lokalnych przepisów dotyczących jazdy nocną porą, oraz zastosować poniższe środki ostrożności:

- Należy założyć barwną odzież z elementami odblaskowymi, jak

kamizelka odblaskowa, opaski odblaskowe na ramionach i nogach, paski odblaskowe na kasku, lub migające światła przymocowane do odzieży lub roweru.

- Należy dopilnować, by nic nie zasłaniało odbłasków lub światła lamp roweru.

Warunki eksploatacji

Na ramie roweru eBicycle znajduje się nalepka zawierająca informację, w jakich warunkach można z niego korzystać. Z roweru można korzystać wyłącznie w warunkach określonych dla danego typu.

Rowery elektryczne BASH/MTN są przeznaczone do użytkowania w **Warunkach 2:** można na nich jeździć po drogach i szlakach terenowych, ze spadkami/uskokami nie większymi, niż 15 cm.

OSTRZEŻENIE



Rowery eBicycle firmy Serial 1 zaprojektowano do eksploatacji w określonych warunkach. Użytkowanie roweru eBicycle w warunkach niezgodnych z warunkami określonymi przez producenta może skutkować wypadkiem prowadzącym do śmierci lub poważnych obrażeń.

Niniejszego roweru eBicycle nie wolno używać do jazdy terenowej. Nie jest on zaprojektowany z myślą o jeździe tego rodzaju.

Niniejszego roweru eBicycle nie wolno używać do jazdy w warunkach ekstremalnych, kaskaderskich popisów czy w zawodach sportowych. Nie jest on zaprojektowany z myślą o jeździe tego rodzaju.

Części i Akcesoria

W przypadku rozbieżności pomiędzy informacjami zawartymi w niniejszej instrukcji obsługi a informacjami podanymi przez producenta elementów wyposażenia dodatkowego należy zawsze postępować zgodnie z zaleceniami producenta danego podzespołu.

ZAWARTOŚĆ OPAKOWANIA

W opakowaniu Twojego roweru eBicycle znajdują się następujące elementy:

- Instrukcja obsługi Serial 1
- Rama roweru eBicycle (zmontowana)
- Akumulator
- Widelec
- Kierownica
- Tylne koło

- Przednie koło



Siodełko/sztyca

- BASH/MTN jest wyposażony w amortyzowaną sztycę i siodełko, które należy zamontować w rowerze

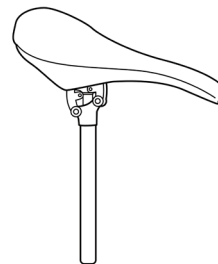

Pudełko z drobnymi częściami

- Klucz dynamometryczny



- Narzędzie uniwersalne

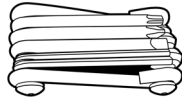

- Kluczyki



- Dzwonek

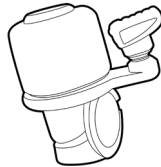

- Pedaly

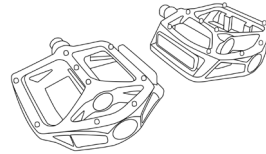

- Ładowarka akumulatorowa z zasilaczem

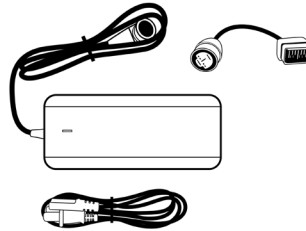

- Światła odbłaskowe (przednie/tylne, pokazano światła szprychowe UE i USA)

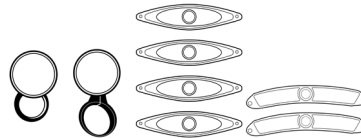

- Stopka

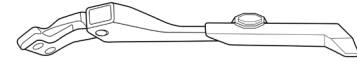

- Różne wkręty

UWAGA

Powyższe ilustracje przedstawiono wyłącznie w celach orientacyjnych. Faktyczne elementy mogą się nieznacznie różnić.

SPECYFIKACJA

UWAGA

Dane techniczne podane w niniejszej instrukcji obsługi mogą się różnić od danych zawartych w urzędowym certyfikacie wydanym na określone rynki, a to z powodu daty druku publikacji, różnic metod testowych i/lub różnic pomiędzy rowerami eBicycle. Klientów pragnących uzyskać dostęp do specyfikacji określonych przez uznane organy urzędowe prosimy o zapoznanie się z dokumentacją opublikowaną pod adresem www.Serial1.com.

Firma Serial 1 zastrzega prawo do zmiany danych technicznych, wyposażenia lub wzorów bez powiadomienia i bez związanych z tym zobowiązań.

UWAGA

Poziom A-ważonego poziomu ciśnienia akustycznego na wysokości uszu rowerzysty wynosi mniej, niż 70 dB(A).

Tabela 1: Opony

Rozmiar	Poz. Ciśnienie w oponach	Ciśnienie maksymalne
27,5 x 2,6	28 PSI [1,9 bara]	58 PSI [4,0 bara]

/Opony MTN wyposażone są w zawory Presta.

Tabela 2: Masa rowerów eBicycle

S	M	L	XL
48,2 lb [21,9 kg]	49,0 lb [22,2 kg]	49,8 lb [22,6 kg]	50,5 lb [22,9 kg]

ROZPAKOWANIE

Przygotowanie

Do manipulowania pudłem potrzebne będzie odpowiednio dużo miejsca. Zalecamy, by zapewnić sobie powierzchnię o wymiarach co najmniej 2 x 1 m.

Nie należy nacinać kartonu. Zalecamy, by pudło zachować przez co najmniej 14 dni na wypadek konieczności dokonania zwrotu towaru.

Do chwili zakończenia montażu nie należy usuwać żadnych zabezpieczeń papierowych z ramy roweru.

UWAGA

Sposób rozpakowania i montażu przedstawiono w filmach instruktażowych zamieszczonych na stronie internetowej www.Serial1.com.

Etapy rozpakowania

1. Przetnij i wyrzuć taśmy
2. Zdejmij zewnętrzny karton i odstaw go na bok

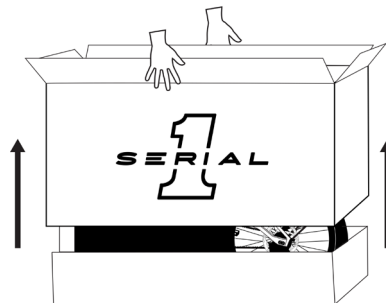

3. Wyjmij instrukcję obsługi i uważnie zapoznaj się z jej treścią
4. Sprawdź, czy w opakowaniu znajdują się wszystkie główne elementy, zgodnie z rozdziałem ZAWARTOŚĆ OPAKOWANIA niniejszej instrukcji

5. Wymij piankę, siodełko i sztycę, odstaw je na bok, następnie przetnij i wyrzuć wszelkie plastikowe zapinki.

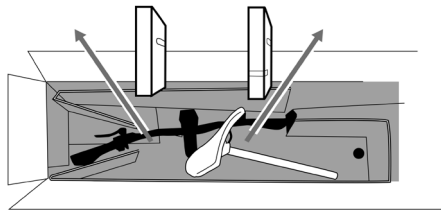

6. Wymij górne korytko, pudło z przednim kołem, pudełko z drobnymi częściami, i przednie pudełko (jeśli dotyczy), i odłóż je na bok.

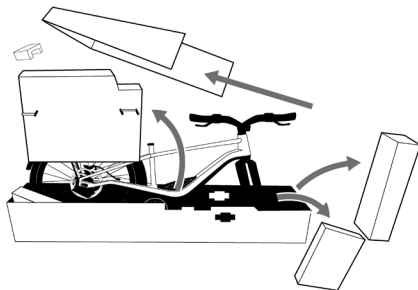

7. Sprawdź zawartość pudełka z drobnymi częściami zgodnie z rozdziałem ZAWARTOŚĆ OPAKOWANIA niniejszej instrukcji

MONTAŻ

UWAGA

Twój rower eBicycle zaprojektowaliśmy w taki sposób, by można go było bezpiecznie zmontować w warunkach domowych. Jednakże, jeśli uznasz, że potrzebna Ci pomoc w montażu, prosimy zwrócić się do wykwalifikowanego fachowca lub skontaktować się z nami na stronie internetowej www.Serial1.com.

Etapy montażu

1. Wymij akumulator

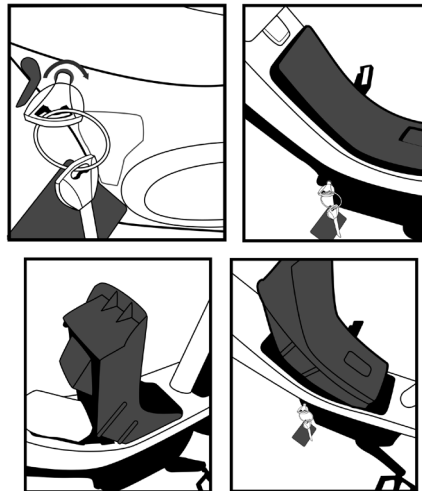

2. Podnieś przód roweru, i wyjmij płaski pojemnik spod przedniej osi.

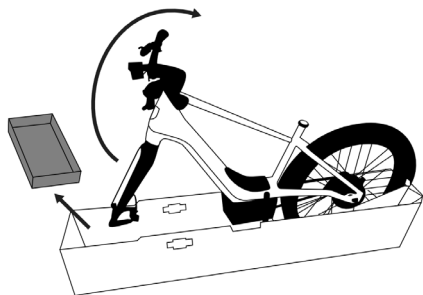
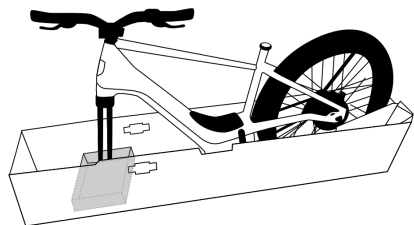

3. Pociągnij dwie perforowane krawędzie pojemnika w dół

- Przednia krawędź zsunie się całkowicie, podczas gdy tylna pozostanie przymocowana

4. Zamocuj pojemnik w środkowych nacięciach dolnego pudła i umieść rower w pozycji stojącej na pojemniku.

- Po poprawnym zamontowaniu, czarna strzałka na pojemniku skierowana jest ku przodkowi koła



5. Zamontuj przednie koło

- Zdejmij przednią oś

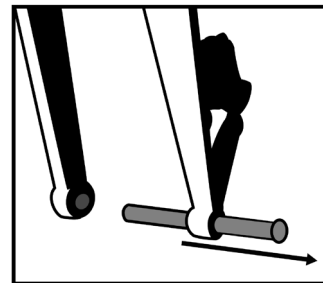

- Usuń plastikową przekładkę z zacisku hamulca. Przed zamontowaniem koła staraj się nie zaciskać hamulców

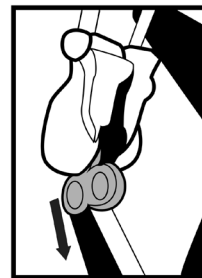

- Zwiń przednią część dolnego pojemnika w dół
- Dopasuj tarczę hamulcową do zaciskacza

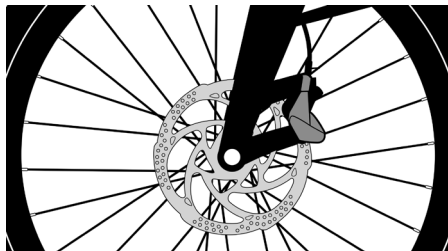

- Wycentrum i włóż oś przez widelec i koło
- Używając klucza dynamometrycznego dokręć z siłą 11 Nm

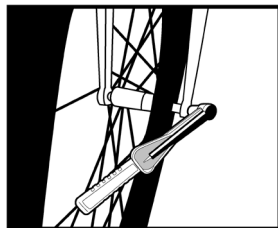

6. Usuń wszelkie pozostałe połączenia pomiędzy rowerem a opakowaniem
7. Unieś rower, usuń płaski pojemnik, wprowadź rower z pudła

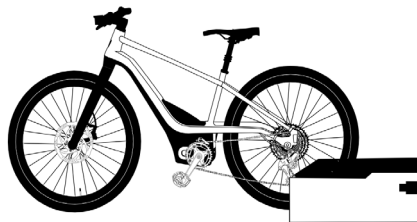
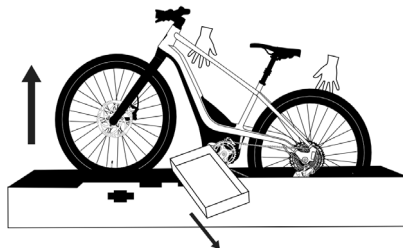

8. Zamontuj stopkę

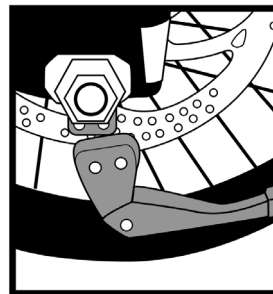

- Używając klucza dynamometrycznego dokręć z siłą 9 Nm

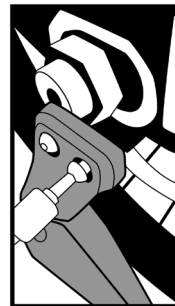

9. Zamontuj pedały

- Zakończenie każdego pedału oznaczone jest literą „L” lub „R”, co oznacza stronę roweru patrząc z punktu widzenia kierującego siedzącego na siodełku
- Lewy pedał ma 3 linie na trzpieniu pedału. Trzpień prawego pedału jest gładki.
- Lewy pedał ma gwint odwrotny, czyli gwint lewoskrętny.

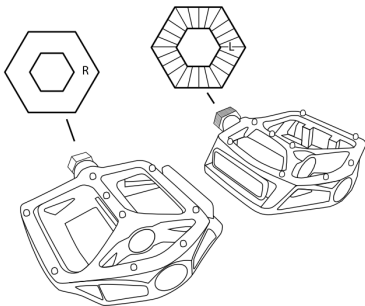

- Dokręć za pomocą narzędzia uniwersalnego. Dokręcanie dokończ kluczem do pedałów (brak w zestawie) z siłą 35 Nm

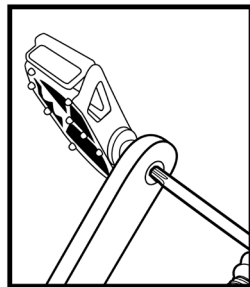

10. Zamontuj sztycę

- Korzystając z narzędzia uniwersalnego poluzuj śrubę zaciskową

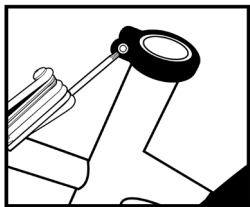

- Ustaw sztycę na żądanej wysokości (patrz rozdział DOPASOWANIE, gdzie podano dodatkowe wskazówki)

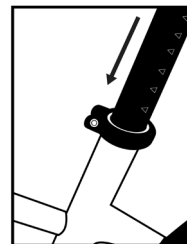

- Używając klucza dynamometrycznego dokręć z siłą 6 Nm

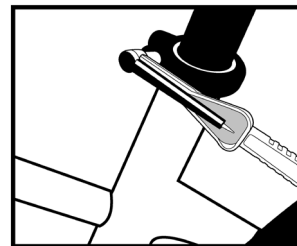

11. Zamontuj dzwonek

- Rozmontuj korzystając z narzędzia uniwersalnego

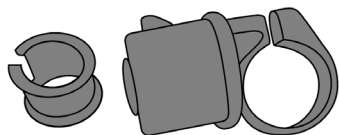

- Owiń wewnętrzną opaskę wokół drążka kierownicy po prawej stronie prawej rączki hamulca

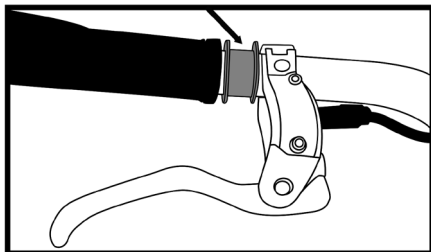

- Nasuń dzwonek na wewnętrzną opaskę, i korzystając z narzędzia uniwersalnego dokręć śrubę

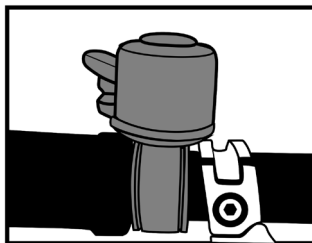

12. Zamontuj odblaski słupkowe

- Nasuń przedni odblask słupkowy (biały) na drążek kierownicy po prawej stronie reflektora przedniego. Korzystając z narzędzia uniwersalnego dokręć śrubę.

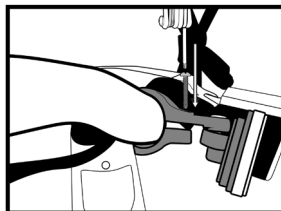

- Nasuń tylny odblask słupkowy (czerwony) na sztycę poniżej siodełka. Korzystając z narzędzia uniwersalnego dokręć śrubę.

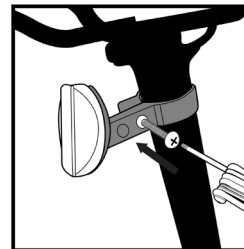

13. Zamontuj odblaski szprychowe (Sposób 1)

- Zamocuj okrągły środek odblasku wokół szprychy

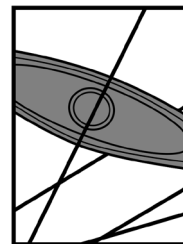

- Dokręć okrągłą nakrętkę blokującą w rowku, dokręcając narzędziem uniwersalnym

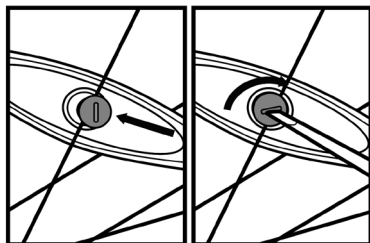

14. Zamontuj odblaski szprychowe (Sposób 2)

- Nawiń plastikową klamrę na szprychę

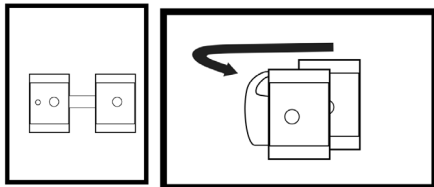

- Dopasuj klamrę do końcówki odblasku

- Skręć ze sobą te dwa elementy, dokręcając narzędziem uniwersalnym

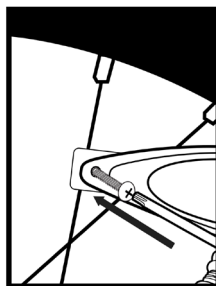

Dane momentów siły

Wszystkie łączniki należy dokręcać z właściwym momentem siły, co zapewni prawidłowe działanie roweru eBicycle. W przypadku rozbieżności pomiędzy niniejszą instrukcją obsługi a zaleceniami producenta danego podzespołu, prosimy zwrócić się z prośbą o wyjaśnienie do firmy Serial 1 lub przedstawiciela handlowego producenta podzespołu.

Tabela 3: Wartości momentu siły

Element	Rozmiar narzędzia	Moment siły	Uwagi
Kierownica	4 mm ○	6 Nm	Dokręć dwie dolne, a następnie dwie górne śruby
Mostek kierownicy	4 mm ○	6 Nm	W razie konieczności, w celu serwisowania
Klamra uchwyty siodełka	5 mm ○	16 Nm	W razie konieczności, w celu serwisowania
Klamra sztycy	4 mm ○	6 Nm	Ustaw wysokość, następnie dokręć
Osie (koła)	6 mm ○	11 Nm	Przed założeniem osi należy precyzyjnie ustawić tarczę hamulcową pomiędzy klockami hamulcowymi

DOPASOWANIE

Sprawdź, czy Twój rower eBicycle jest właściwej wielkości. Prawidłowe dopasowanie gwarantuje bezpieczną i przyjemną jazdę.

Wysokość roweru od podłoża do ramy

Wysokość roweru od podłoża do ramy to podstawowy element dopasowania roweru eBicycle.

Jest to odległość od podłoża do środka górnej rury. Stojąc rozkrokiem nad górną rurą roweru typu Step-Over, prześwit pomiędzy ciałem rowerzysty a rurą roweru powinien wynosić 2,5 - 5 cm.

Pozycja siodełka

Prawidłowe ustawienie siodełka ma zasadnicze znaczenie dla komfortu jazdy na rowerze eBicycle. Jeśli siodełko nie jest ustawione w wygodniejszej dla Ciebie pozycji, wyreguluj siodełko lub sztycę, lub zleć tę czynność wykwalifikowanemu fachowcowi.

Siodełko można wyregulować w trzech płaszczyznach:

- W górę i w dół
- W przód i w tył
- Kąt nachylenia siodełka

Siodełko można wyregulować nie przekraczając ograniczeń wysokości górnej części rury podsiodłowej, i w zakresie określonym przez oznaczenia „minimalnego wsunięcia” i „maksymalnego wysunięcia” na sztycy.

1. Stojąc obok roweru, korzystając z narzędzia uniwersalnego należy poluzować kłammerę siodełka i podnieść siodełko do wysokości swojej kości biodrowej. Następnie kłammerę siodełka należy dokręcić kluczem dynamometrycznym z siłą 6 Nm.

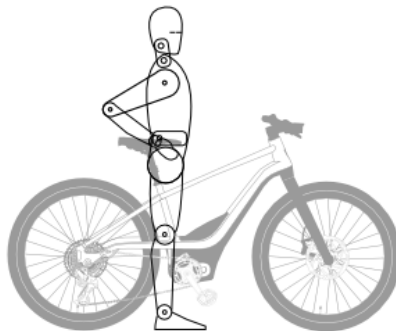

2. Usiądź na rowerze i ustaw pedały / ramiona korbki prostopadle do podłoża. Noga powinna być wyprostowana, a kolano całkowicie usztywnione. Jeśli tak nie jest, zejdź z roweru i stopniowo zwiększaj wysokość siodełka, powtarzając tę czynność do chwili uzyskania prawidłowej wysokości.

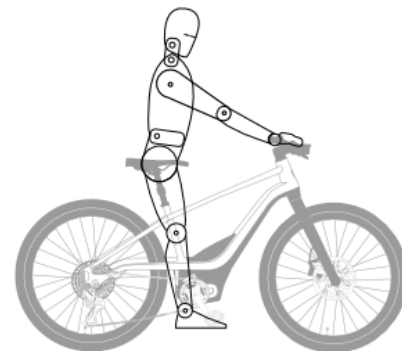

Wysokość kierownicy

Rower elektryczny jest wyposażony w „bezwintowy” mostek i nie ma możliwości regulacji jego wysokości.

ŁADOWANIE AKUMULATORA

OSTRZEŻENIE



Do ładowania akumulatora należy stosować wyłącznie ładowarkę stanowiącą wyposażenie roweru. Ładowarkę zaprojektowano z myślą o współpracy z tym akumulatorem i jego zaciskami. Użycie innej ładowarki wiąże się z ryzykiem uszkodzenia akumulatora i/lub doznania przez użytkownika urazów ciała.

Dokonując zakupu otrzymujesz rower eBicycle z zamontowanym akumulatorem z poziomem naładowania poniżej 30%. Zalecamy, by po wstępnym zmontowaniu roweru, oraz przed każdą jazdą w przyszłości akumulator w pełni naładować.

Akumulator można ładować zarówno wtedy, gdy jest zamontowany w rowerze, jak i gdy jest z niego wymontowany. Kontrolki stanu naładowania akumulatora wskazują stan naładowania podczas ładowania. W chwili, gdy kontrolki wskażą

pełne naładowanie, ładowarkę należy odłączyć od akumulatora.

Po zakończeniu cyklu ładowania należy zawsze wyjąć wtyczkę z gniazda ładowania.

Akumulator zamontowany w rowerze eBicycle

1. Znajdź gniazdo ładowania znajdujące się w dolnej, lewej części osłony silnika.
2. Otwórz osłonę gniazda ładowania. Zachowaj ostrożność, by nie oderwać osłony.

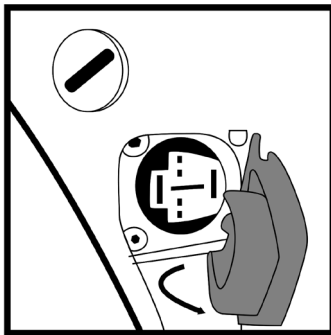

3. Wtyczkę ładowarki włóż do ściennego gniazda elektrycznego.
4. Sprawdź, czy wtyczka ładowarki i gniazdo nie jest zanieczyszczone. Włóż wtyczkę ładowarki do gniazda ładowania.

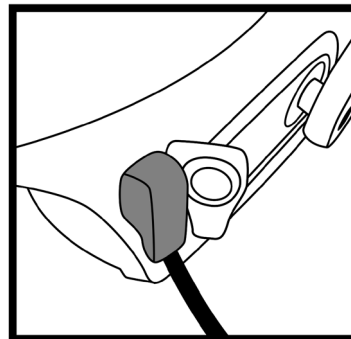

5. Po pełnym naładowaniu akumulatora kontrolka LED na ładowarce włączy się stałym, zielonym światłem. Po pełnym naładowaniu akumulatora odłącz ładowarkę od akumulatora oraz wyjmij wtyczkę z gniazda ściennego.
6. Sprawdź, czy dobrze zamknąłeś osłonę gniazda ładowania.

UWAGA

Podczas ładowania akumulatora nie można włączyć wyświetlacza na kierownicy .

Akumulator wymontowany z roweru eBicycle

1. Wymontuj akumulator z roweru.

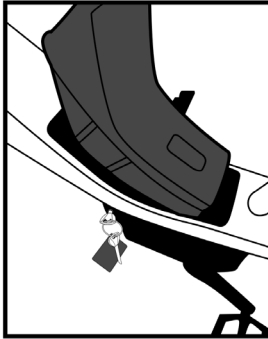

2. Akumulator umieść w suchym miejscu o dobrym przepływie powietrza, w pobliżu ładowarki.

3. Przewód zasilacza akumulatora połącz z głównym przewodem ładowarki.

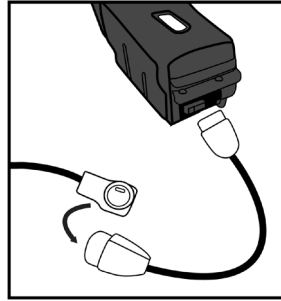

4. Wtyczkę ładowarki włóż do ściennego gniazda elektrycznego.
5. Wtyczkę zasilacza włóż do gniazda ładowania akumulatora.

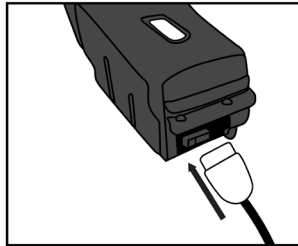

6. Po pełnym naładowaniu akumulatora kontrolka LED na ładowarce włączy się stałym, zielonym światłem. Po pełnym naładowaniu akumulatora odłącz ładowarkę od akumulatora oraz wyjmij wtyczkę z gniazda ściennego.

GNIAZDO USB

Rower BASH/MTN wyposażony jest w gniazdo USB-C znajdujące się bezpośrednio pod reflektorem.

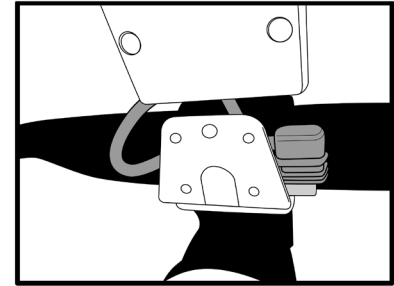

Gniazdo USB umożliwia zasilanie urządzeń mobilnych, np. telefonu komórkowego. Prąd o maksymalnej mocy 10W pobierany jest z wewnętrznego akumulatora roweru eBicycle. W

przypadku wymontowania akumulatora, lub jeśli jest rozładowany, gniazdo USB nie zapewni zasilania.

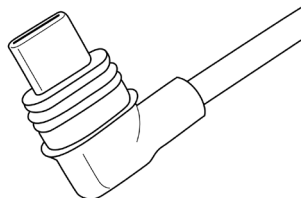

MECHANIZM NAPĘDOWY

Silnik napędowy

Silnik napędowy umieszczony jest centralnie, w pobliżu korby pedałów. Elektroniczny czujnik momentu obrotowego automatycznie wykrywa nacisk, jaki rowerzysta wywiera na pedały, i samoczynnie dobiera odpowiednią moc napędu elektrycznego.

Pasek napędowy

Silnik napędowy połączony jest z zespołem tylnego koła za pomocą paska

napędowego wzmocnionego włóknem węglowym (podobnym do pasków stosowanych w motocyklach). Pasek napędowy nie wymaga wielu czynności obsługowych, a zapewnia płynne i ciche działanie.

Bezstopniowa skrzynka przekładniowa

Twój rower eBicycle może być wyposażony w elektronicznie sterowaną bezstopniową skrzynkę biegów (CVT), zamontowaną w tylnej piaście, która zapewnia płynną zmianę biegów i przeniesienie mocy przy każdej prędkości. Rowerzysta nie musi dokonywać żadnych zmian biegów, przekładnia automatycznie dopasowuje przełożenie do terenu lub zmian prędkości. Skrzynka przekładniowa jest w pełni zabudowana, żadne jej elementy nie są odsłonięte, oraz nie wymaga żadnej obsługi.

WYŚWIETLACZ

Każdy rower eBicycle wyposażony jest w wyświetlacz zamontowany na lewej części kierownicy. Na wyświetlaczu widoczne są wszystkie konieczne informacje podczas

korzystania z napędu elektrycznego. Bez zasilania akumulatorowego nie działa, lecz przy korzystaniu z eBicycle jako roweru tradycyjnego z napędem pedałowym nie jest potrzebny.

Ergonomicznie zaprojektowane regulatory zamontowane we wszystkich modelach, wymagające użycia tylko kciuka i palca wskazującego, umożliwiają obsługę wyświetlacza bez konieczności zdejmowania dłoni z kierownicy.

Przycisk zasilania znajduje się na tylnej ścianie wyświetlacza. Chcąc włączyć lub wyłączyć rower, naciśnij i przytrzymaj przycisk zasilania przez co najmniej 1 sekundę.

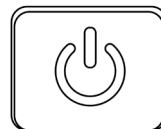

Wyświetlacz „zdalny”

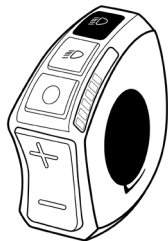

Modele BASH/MTN wyposażone są w „zdalny” wyświetlacz ze wskaźnikami LED. Na wskaźniku LED widoczne są informacje na temat wybranego trybu jazdy, poziomu naładowania akumulatora, oraz włączenia lub wyłączenia przedniego reflektora.

TRYBY JAZDY

Rowery eBicycle firmy Serial 1 mają 4 Tryby Jazdy, tryb pieszy „Walk Assist” oraz tryb Wyłączenia. Aktualnie wybrany tryb jazdy wskazywany jest na wyświetlaczu (czy to ekranowym, czy też LED).

Tryb „Eco”



Najlepiej sprawdza się podczas jazdy w sprzyjających warunkach na płaskim podłożu, gdy wymagana jest nieznaczna pomoc napędu bez nadmiernego wyczerpywania akumulatora.

Tryb turystyczny „Tour”



Najlepiej sprawdza się w sytuacji, gdy potrzebna jest stała, lecz nie nadmierna pomoc ze strony napędu elektrycznego, ze zrównoważeniem pomocy i ekonomicznego wykorzystania akumulatora w mieszanych warunkach jazdy.

Tryb sportowy „Sport”



Najlepiej się sprawdza w sytuacji, gdy potrzebna jest zdecydowana pomoc ze strony napędu, bez pokonywania zakrętów czy podjazdów na wzniesienia, lub gdy chcesz jechać dalej i szybciej, niż mógłbyś jechać napędzając rower siłą własnych mięśni.

Tryb doładowania „Boost”



Najlepiej się sprawdza podczas podjazdów na strome wzniesienia, jazdy pod silny wiatr, oraz w warunkach, w których konieczna jest znaczna pomoc ze strony napędu elektrycznego.

Tryb pieszy „Walk Assist”



Funkcja „Walk Assist”, uruchamiana naciśnięciem przycisku, powoduje włączenie powolnego ruchu w przód, co ułatwia manewrowanie rowerem z prędkością poruszania się piechura, szczególnie w sytuacji, gdy trzeba popchnąć eBicycle na wzniesienie.

Wyłączenie „Off”



Tryby Jazdy można wyłączyć, co powoduje brak wsparcia ze strony napędu elektrycznego. Jednakże, jeśli akumulator jest wystarczająco naładowany, wyświetlacz i oświetlenie nadal działają.

OŚWIETLENIE

Twój rower eBicycle wyposażony jest w oświetlenie zapewniające Ci bezpieczeństwo i wygodę.

- Lampa przednia LED na główce ramy („Signature Light”) oraz tylna lampa pozycyjna włączają się w chwili uruchomienia roweru eBicycle.
- Naciśnięcie przycisku na wyświetlaczu powoduje włączenie reflektora przedniego LED.
- Tylnie światło stopu włącza się automatycznie w czasie hamowania.
- W przypadku położenia włączonego roweru na jego boku (celowo lub przypadkowo), tylne światła będą migać sygnałem SOS, co ma na celu zwrócenie uwagi innych użytkowników drogi.

DZIAŁANIE HAMULCA

Zamontowana po lewej stronie kierownicy dźwignia hamulca uruchamia hamulec przedniego koła. Dźwignię należy naciskać

palcami lewej dłoni. Zamontowana po prawej stronie kierownicy ręczna dźwignia hamulca uruchamia hamulec tylnego koła. Dźwignię należy naciskać palcami prawej dłoni.

UWAGA

W sytuacji, gdy w danym kraju przepisy tego nakazują (np. Wielka Brytania), ułożenie dźwigni hamulcowych może być odwrotne.

OGRANICZENIA WAGOWE

PRZESTROGA



Nie wolno przekraczać dopuszczalnego obciążenia bagażnika.

Tabela 4: Maksymalne obciążenie bagażnika

Maksymalna masa rowerzysty i ładunku	Maksymalna masa razem
220 lb [100 kg]	280 lb [128 kg]

KONSERWACJA I SERWIS

W przypadku wszelkich wątpliwości lub pytań dotyczących usług odwiedź nasze Centrum pomocy pod adresem www.Serial1.com, aby uzyskać dodatkową pomoc lub skontaktować się bezpośrednio z naszym zespołem pomocy technicznej.

OSTRZEŻENIE



Przed przystąpieniem do czynności konserwacyjnych lub serwisowych należy zawsze wyjąć akumulator.

Czynności serwisowe należy zlecić certyfikowanemu technikowi rowerowemu,

chyba że posiadasz odpowiednie narzędzia, znane są Ci dane serwisowe, i masz odpowiednie umiejętności techniczne. Listę takich fachowców znajdziesz pod adresem www.Serial1.com.

PRZESTROGA



Podzespoły mające istotne znaczenie dla bezpieczeństwa należy wymieniać na oryginalne części zamienne. Użycie części zamiennych, które nie są zatwierdzone przez firmę Serial 1, może mieć negatywny wpływ na parametry, stabilność i prowadzenie pojazdu, co może skutkować śmiercią lub poważnymi obrażeniami ciała.

UWAGA

Użycie części zamiennych oraz zastosowanie procedur serwisowych innych, niż zatwierdzone przez firmę Serial 1, lub wszelkie prace, jakie można uznać za „ingerencję”, może być podstawą do unieważnienia ograniczonej gwarancji.

Ingerencja zdefiniowana jest jako „celowe usunięcie lub zastąpienie wewnętrznych lub zewnętrznych elementów lub podzespołów roweru eBicycle w sposób, który powoduje zmianę oryginalnej konstrukcji lub funkcji”.

Konserwacja akumulatora

Akumulator przeznaczony jest wyłącznie do współpracy z rowerem eBicycle firmy Serial 1. Użycie akumulatora do innych celów stanowi podstawę do unieważnienia gwarancji, oraz może skutkować obrażeniami ciała i szkodami w mieniu. Akumulator roweru eBicycle firmy Serial 1 nie wymaga żadnych specjalnych zabiegów konserwacyjnych.

PRZESTROGA



Obsługując akumulator należy zachować ostrożność. Nie wolno narażać akumulatora na upadek lub uderzenia. Niewłaściwa obsługa akumulatora może skutkować jego poważnym uszkodzeniem lub przegrzaniem. W rzadkich przypadkach,

niewłaściwie obsługiwany lub mocno uderzony akumulator może się zapalić. W przypadku podejrzenia uszkodzenia akumulatora prosimy o niezwłoczny kontakt z firmą Serial 1.

W normalnych warunkach przechowywani i użytkowania akumulatory są wodoszczelne, lecz nie należy ich całkowicie zanurzać w wodzie.

Akumulator należy przechowywać w warunkach wilgotności względnej nie przekraczającej 80%, w temperaturze w zakresie od -10°C do 45°C. W przypadku planowanego składowania akumulatora przez czas dłuższy, niż 3 miesiące, przed odłożeniem w miejsce składowania należy go całkowicie naładować, oraz powtarzać ładowanie co 3 miesiące.

Nie wolno używać akumulatora noszącego ślady uszkodzeń w wyniku uderzenia, upadku, lub innych zdarzeń powodujących uszkodzenie obudowy lub wewnętrznych elementów.

Konserwacja paska napędowego

Węglowy pasek napędowy roweru eBicycle firmy Serial 1 wymaga jedynie okresowego

naprężenia, jak wskazano w rozdziale Okresy Regularnego Serwisowania.

Tabela 5: Naprężenie paska napędowego

Styl płynnego pedałowania	Styl intensywnego pedałowania
45 do 60 Hz [35 do 45 lbs]	60 do 75 Hz [45 do 53 lbs]

Smarowanie

Poniższe elementy należy smarować środkiem smarnym ogólnego stosowania:

- Stopka

UWAGA

Na tarcze hamulcowe nie należy nakładać żadnych środków smarnych.

Konserwacja hamulców

Twój rower eBicycle firmy Serial 1 wyposażony jest w hydrauliczne hamulce tarczowe. Samoregulujące hamulce hydrauliczne zapewniają łatwość

użytkowania i doskonałą kontrolę nad pojazdem.

OSTRZEŻENIE



Hamulce są podzespołem o kluczowym znaczeniu dla bezpieczeństwa. Niewłaściwie serwisowanie hamulców może mieć negatywny wpływ na ich sprawność, co może skutkować śmiercią lub poważnymi obrażeniami ciała.

W razie konieczności dokonania serwisowania hydraulicznych hamulców tarczowych (wycieki płynu hamulcowego, regulacja lub wymiana szczęk), zalecamy skorzystanie z usług wykwalifikowanego specjalisty. Listę takich fachowców znajdziesz pod adresem www.Serial1.com.

Tabela 6: Dopasowanie rozmiaru hamulców

Tłoki-szczęki	Grubość tarczy	Średnica tarczy
4	2,3 mm	203 mm

Transport

Przewożąc rower eBicycle należy wymontować akumulator i umieścić go w innym miejscu pojazdu.

Przewożąc rower należy zawsze przestrzegać właściwych, miejscowych przepisów.

Wobec faktu, że akumulatory litowo-jonowe tej wielkości uważa się podczas transportu za „towary niebezpieczne klasy 9”, w niektórych miejscach przepisy mogą ograniczać możliwości przewożenia osobnych akumulatorów tego rodzaju. Ograniczenia obowiązują w większości linii lotniczych oraz w niektórych firmach przewozowych. Jeśli planujesz wysłać swój rower eBicycle lub z nim podróżować (w zamontowanym akumulatorze), prosimy wcześniej zapoznać się z treścią

miejscowych przepisów, lub skontaktować się z linią lotniczą lub firmą przewozową.

PRZESTROGA



Rower eBicycle jest cięższy od tradycyjnego roweru. Przewożąc rower eBicycle samochodem należy wziąć pod uwagę maksymalne dopuszczalne obciążenie dachu pojazdu, haka holowniczego, i/lub bagażnika. Szczegółowe informacje na ten temat podano w instrukcji obsługi pojazdu.

Czyszczenie

Zewnętrzne powierzchnie roweru eBicycle należy przetrzeć wilgotną ściereczką.

PRZESTROGA



Do mycia roweru eBicycle nie wolno stosować myjki ciśnieniowej. Użycie

myjki ciśnieniowej może skutkować uszkodzeniem wyposażenia roweru.

Serwisowanie lamp

Wszystkie lampy są szczelne, i nie zapewniają dostępu do żarówek. Uszkodzoną lampę należy wymienić na nową.

Okresy Regularnego Serwisowania

Przeglądów i serwisowania roweru eBicycle należy dokonywać w regularnych i określonych odstępach czasu, dzięki czemu zapewni się jego pełną sprawność.

UWAGA

W przypadku eksploatacji roweru jazdy w trudniejszych warunkach, jak ekstremalne temperatury, zakurzony teren, wyboiste podłoże, długie okresy składowania, intensywny ruch wymagający częstego zatrzymywania i ruszania, przeglądów i serwisowania należy dokonywać częściej.

W przypadku intensywnej jazdy po wyboistych drogach naprężenie szprych należy kontrolować co 10 godzin.

Regularnych przeglądów należy dokonywać przez cały okres eksploatacji roweru eBicycle.

PRZESTROGA



Podobnie jak w przypadku wszystkich mechanizmów narażonych naprężenia, tak i tutaj występuje zmęczenie materiału. W przypadku przekroczenia okresu żywotności projektowej dany element może nagle ulec uszkodzeniu, co może skutkować obrażeniami ciała lub innymi uszkodzeniami. Regularne przeglądy mogą pomóc we wczesnym wykryciu potencjalnych usterek. Dane zawarte w poniższej tabeli określają wymagania minimalne.

Tabela 7: Min. Okresy Serwisowania

Zalecany przegląd (po upływie każdego okresu)	Każda jazda	1 mi.	6 mi.	12 mi.
	0 mi [0 km]	250 mi [400 km]	1500 mi [2400 km]	3000 mi [4800 km]
Kontrola ciśnienia w oponach, bieżnika opon, obręczy kół pod kątem uszkodzeń	X	X	X	X
Pełne naładowanie akumulatora	X	X	X	X
Kontrola działania hamulców	X	X	X	X
Kontrola działania lamp i odblasków	X	X	X	X
Kontrola działania dzwonka	X	X	X	X
Kontrola kierownicy i skrętu widelca / przedniego koła	X	X	X	X

Zalecany przegląd (po upływie każdego okresu)	Każda jazda	1 mi.	6 mi.	12 mi.
	0 mi [0 km]	250 mi [400 km]	1500 mi [2400 km]	3000 mi [4800 km]
Przeгляд klocków i tarcz hamulcowych pod kątem zużycia i ustawienia		X	X	X
Kontrola naprężenia szprych kół		X	X	X
Kontrola siły dokręcenia śruby zacisku kierownicy		X	X	X
Kontrola siły dokręcenia osi		X	X	X
Przeгляд i smarowanie stopki i pedałów		X	X	X
Przeгляд ramy pod kątem pęknięć, złamań, wgnieceń, uszkodzeń spawów		X	X	X

Zalecany przegląd (po upływie każdego okresu)	Każda jazda	1 mi.	6 mi.	12 mi.
	0 mi [0 km]	250 mi [400 km]	1500 mi [2400 km]	3000 mi [4800 km]
Test drogowy celem sprawdzenia działania podzespołów i całego układu		X	X	X
Kontrola wyosiowania koła łańcuchowego i naprężenia paska			X	X
Kontrola hamulców pod kątem wycieków, uszkodzeń				X
Centrowanie kół				X
Kontrola i regulacja siły dokręcenia wszystkich śrub roweru				X

GWARANCJA I ZWROTY

Aktualne warunki gwarancji i zasady zwrotów określono na naszej stronie internetowej www.Serial1.com. Zachęcamy wszystkich klientów do dokonania rejestracji gwarancji na tej stronie.

DEKLARACJA ZGODNOŚCI

Nasze rowery elektryczne Serial 1, podobnie jak przekłady instrukcji obsługi na wszystkie języki, spełniają wymagania określone w poniższych normach. Nie jest to pełna lista:

- EN 15194:2017
- EN ISO 4210-2
- Dyrektywa Maszynowa 2006/42/WE
- CFR 1512

Aktualne Deklaracje Zgodności zamieszczono na naszej stronie internetowej www.Serial1.com.

INFORMACJE NA TEMAT ZNAKU TOWAROWEGO SERIAL 1

BASH/MTN i Serial 1 są znakami towarowymi firmy Serial 1 Cycle Company.

PATENTY

Produkty firmy Serial 1 objęte są jednym lub większą ilością amerykańskich i międzynarodowych patentów lub patentów oczekujących na rozpatrzenie.

PRAWA AUTORSKIE

WSZYSTKIE PRAWA ZASTRZEŻONE.

©2022 Serial 1 Cycle Company

3451 N Triumph Blvd
Suite 100
Lehi, UT 84043
Stany Zjednoczone Ameryki Północnej

POZIOM AKTUALIZACJI

Wersja 1

Polskojęzyczna wersja niniejszej instrukcji obsługi stanowi przekład instrukcji oryginalnej (pierwotnie opublikowanej w języku angielskim), ostatnio zaktualizowanej 03 lutego 2022 roku (03.02.2022).

UWAGI

VARNING



Litiumjonbatterier och/eller produkter som innehåller litiumjonbatterier kan utsätta dig för kemikalier inklusive kobolt-litium-nickeloxid och nickel, som är kända för delstaten Kalifornien för att orsaka cancer och fosterskador eller andra reproduktionsskador. Mer information finns på www.P65Warnings.ca.gov.

INNEHÅLLSFÖRTECKNING

DIN ÄGARHANDBOK	1
SÄKERHETSINFORMATION.....	1
SÄKER DRIFT.....	2
I LÅDAN	5
SPECIFIKATIONER	6
UPPACKNING.....	7
MONTERING	8
PASSA	13
LADDA BATTERIET.....	14
USB STRÖM.....	16
DRIVLINA.....	16
SKÄRM.....	16
KÖRLÄGEN	17
BELYSNING.....	18
BROMSFUNKTION.....	18
VIKTGRÄNS.....	18
UNDERHÅLL och SERVICE	19

GARANTI OCH RETURNER.....	23
FÖRSÄKRAN OM ÖVERENSSTÄMMELSE.....	23
SERIAL 1 VARUMÄRKESINFORMATION.....	23
PATENT	23
UPPHOVSRÄTT.....	23
REVISIONSNIVÅ.....	23
ANMÄRKNING	23

DIN ÄGARHANDBOK

Njut av åkturen

Från hela Serial 1 Cycle Company-teamet tackar vi dig för att du startade din nästa cykeltur med oss! När du njuter av din Serial 1 eBike, var noga med att åka säkert, respektfullt och inom lagens gränser. Använd alltid hjälm, ordentliga glasögon och skyddskläder. Cykla aldrig under påverkan av alkohol eller droger. Lär känna din Serial 1 eBike och läs och förstå din ägarhandbok från omslag till omslag.

Denna handbok har tagits fram för att bekanta dig med drift, skötsel och underhåll av din eBike och för att ge dig viktig säkerhetsinformation. Följ dessa instruktioner noga för din personliga cykelsäkerhet och eget nöje. Din ägarmanual innehåller instruktioner för drift och mindre underhåll. Vi rekommenderar att allt underhåll eller större reparationer, som kan kräva speciella färdigheter och verktyg, ska utföras av en behörig fackman. Vänligen kontakta Serial 1 för mer information om hur du får service.

OBSERVERA

Läs denna bruksanvisning i sin helhet innan din första cykeltur. Se till att du förstår alla avsnitt och problem. Inte alla eBikes har alla funktioner som beskrivs i denna handbok. Kontakta Serial 1 om du har frågor om funktionerna på din eBike.

SÄKERHETSINFORMATION

Var särskilt noga med avsnitt med följande rubriker:

VARNING

Indikerar en potentiellt farlig situation som, om den inte undviks, kan leda till dödsfall eller allvarlig personskada.

FÖRSIKTIGHET

Indikerar en potentiellt farlig situation som, om den inte undviks, kan leda till mindre eller måttlig personskada.

OBSERVERA





Avser ytterligare viktig information om det aktuella ämnet.

Säkerhetssymboler

Följande grafiska symboler indikerar potentiella säkerhetsrisker och undvikande åtgärder för att förhindra en farlig situation. De grafiska symbolerna kan finnas i manualer, instruktioner, på eBiken och/eller etiketter på delar och tillbehörsprodukter.

Risksymboler



En triangel representerar en risksymbol som varnar för en säkerhetsrisk.

	Allmän riskvarning.
	Risk för elektrisk stöt.
	Fara brandfarligt material.
	Fara explosivt material.

	Risk för het yta.
---	-------------------

Förbudssymboler

En cirkel med en linje representerar en förbudssymbol som indikerar en situation som ska undvikas som annars kan leda till fara, personskada och/eller skada på egendom.

	Allmänt förbudstecken för att beteckna en förbjuden handling.
	Håll borta från öppen eld. Undvik rökning, lågor eller gnistor.

Åtgärdssymboler

En cirkel representerar en åtgärd att vidta för att undvika en potentiell fara.

	Se lämplig manual eller instruktioner.
---	--

SÄKER DRIFT

Lokala säkerhetsbestämmelser

Din Serial 1 eBike överensstämmer med alla säkerhetsstandarder och regler som gäller från tillverkningsdatumet.

Känn till och respektera vägreglerna. Det är ditt ansvar att följa lagar och förordningar i de områden där du cyklar. Läs säkerhetsinformationen som tillhandahålls av din nationella, regionala eller lokala trafikmyndighet. Se till att all utrustning som krävs enligt lag är installerad och/eller används och är i gott skick.

I de flesta länder är reglerna för användning av en eBike samma som för en vanlig cykel. Det kan dock finnas lokala skillnader som var du kan cykla, lägsta ålder för cyklist eller nödvändig utrustning och registrering. Det är cyklistens ansvar att känna till och följa lokala eBike-föreskrifter.

Allmän säkerhet

VARNING



eBikes skiljer sig från vanliga cyklar. De fungerar och handhas olika. Okvalificerade eller felaktig användning kan leda till förlorad kontroll, dödsfall eller allvarlig personskada.

Bär alltid en godkänd hjälm som passar den typ av cykling du kommer att göra när du cyklar på din eBike.

Håll kroppsdelar och andra föremål borta från den rörliga remmen eller kedjan, snurrande pedaler och vevar, och snurrande hjul på din eBike. Det är möjligt att fastklämning kan inträffa under normal användning eller underhåll.

Bogsera aldrig en person eller ett föremål (inklusive släp) eller låt eBiken bogseras.

Säker drift

Innan du använder din nya eBike är det ditt ansvar att läsa och följa bruks- och underhållsinstruktionerna i denna handbok, och följa dessa regler för din personliga säkerhet.

VARNING



Att stöta mot ett föremål, som en trottoarkant eller hål i vägen, kan orsaka skador på inre däck och/eller fälg. Om ett objekt stöts emot, ska däck och fälgen omedelbart undersökas av en utbildad fackman. Ett skadat hjul kan gå sönder under körning, och påverka stabiliteten och hanteringen negativt, vilket kan leda till dödsfall eller allvarlig personskada.

VARNING



Var alltid uppmärksam på vägbeläggning och vindförhållanden, och håll båda händerna på styret när du cyklar. Varje tvåhjuligt fordon kan utsättas för störande krafter som kraftig vind från förbipasserande fordon, håll i beläggningen, ojämn vägbeläggning, hanteringsfel av förare med mera. Dessa krafter kan påverka din eBikes hanteringsegenskaper. Om detta händer, minska hastigheten och styr eBiken med ett avslappnat grepp till ett kontrollerat tillstånd. Bromsa inte plötsligt eller tvinga styret. Detta kan förvärra ett instabilt tillstånd.

Bromsäkerhet

VARNING



Bromsa jämt med fram- och bakbromsen. Att gynna en broms ökar slitaget och minskar bromsens effektivitet. Använda med mycket slitna bromsar kan leda till bromsfel, vilket kan leda till dödsfall eller allvarlig personskada.

Batterisäkerhet

VARNING



Detta fordon har ett uppladdningsbart batteri. Ett felaktigt hanterat eller skadat batteri kan orsaka elektrisk stöt och/eller brand, vilket kan resultera i dödsfall eller allvarlig personskada.

Ta inte isär, kortslut eller använd batteriet på något annat sätt än det avsedda syftet.

Anslut inte till laddaren om batteriet är sprucket eller skadat på grund av stötar, fall och andra olägenheter för fodralets eller dess innehålls integritet.

Sänk inte ner batteriet i vätskor som vatten eller syra.

Håll borta från eld. Felaktig laddning, stötar eller exponering för brand kan skada batteriet.

Använd endast litiumjonbatteri och laddare som anges av tillverkaren. Ladda batteriet inom 0° till 45 °C. Ladda batteriet före användning om det inte använts på mer än en månad.

VARNING



Ett skadat batteri kan läcka elektrolyt. Kontakt med elektrolyt kan orsaka allvarliga kemiska brännskador eller blindhet. Om elektrolyt kommer i kontakt med ögon, hud eller kläder, skölj det drabbade området med rent vatten och uppsök genast läkare.

Cykling i vått väder

VARNING



Vid cykling på våta vägar minskar bromseffektiviteten och greppet kraftigt, vilket resulterar i ökade bromssträckor. Om du inte är försiktig när du bromsar, accelererar eller svänger på våta vägar kan det leda till förlust av kontroll, vilket kan leda till dödsfall eller allvarlig personskada.

Cyklistens synlighet

Att cykla på eBike på natten eller i andra dåliga siktförhållanden är farligare än att cykla på dagen. En cyklist kan vara svår att se för bilister och fotgängare. Om du ska cykla under dessa förhållanden, kontakta en kvalificerad tjänsteleverantör om utrustning som förbättrar din förmåga att se, och bli sedd av andra. Hitta kvalificerade serviceleverantörer på www.Serial1.com.

VARNING

Konsumentproduktens säkerhetskommission (CPSC) kräver att eBikes är utrustade med reflexer fram och bak, på pedaler och på sidorna. Se till att reflexerna är korrekt monterade. Om cyklisten syns dåligt för bilister kan det leda till dödsfall eller allvarliga skador.

eBike-reflexer är utformade för att reflektera fordonsljus och gatubelysning för att bli synlig och igenkänd som en rörlig cyklist.

Kontrollera reflexer och monteringsfästen regelbundet för att se till att de är rena, raka, obrutna och säkert monterade. Byt ut skadade reflexer och rätta ut eller dra åt dem som är böjda eller lösa.

När du cyklar under förhållanden med dålig sikt, kontrollera och se till att du följer alla lokala lagar om cykling på natten, och vidta dessa ytterligare försiktighetsåtgärder:

- Använd ljusa, reflekterande kläder och tillbehör, såsom reflekterande väst, reflekterande arm- och benband,

reflekterande ränder på hjälmen, eller blinkande lampor som är fästa vid din kropp och/eller på din eBike.

- Kontrollera att kläder eller annat som du bär på eBiken inte döljer en reflex eller lampa.

Användningsförhållanden

Din eBike har en rametikett som indikerar dess användningsförhållanden. Cykla endast i de användningsförhållanden som anges för din cykeltyp.

BASH/MTN eBikes är designade för **Användningsvillkor 2**: lämplig för landsvägs- och terrängkörning, med fall eller hopp begränsade till 15 cm i höjd.

VARNING



Serial 1 eBikes är utformade för att fungera under specifika användningsförhållanden. Att använda eBiken under förhållanden utanför eller utöver de angivna

användningsförhållandena kan leda till en krasch som kan orsaka dödsfall eller allvarlig personskada.

Använd inte denna eBike för terrängkörning. Den är inte avsedd för denna typ av cykling.

Använd inte denna eBike för extrem-, stunt- eller tävlingscykling. Den är inte avsedd för denna typ av cykling.

Delar och tillbehör

Om det finns en konflikt mellan informationen i den här handboken och informationen från en komponenttillverkare, följ alltid komponenttillverkarens anvisningar.

I LÅDAN

Din eBike-låda är försedd med följande innehåll:

- Serial 1 ägarmanual
- eBike-ram (monterad)
- Batteri

- Gaffel
- Styre
- Bakhjul
- Framhjul



Sadel/sadelstolpe

- BASH/MTN levereras med en fjädrande sadelstolpe och sadel som måste installeras på cykeln

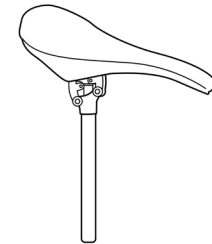

Låda med smådelar

- Momentverktyg

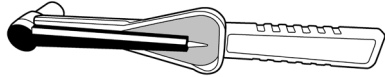

- Multiverktyg

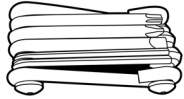

- Nycklar

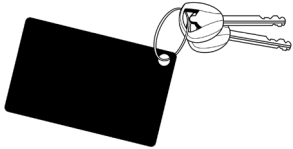

- Klocka

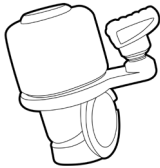

- Pedaler

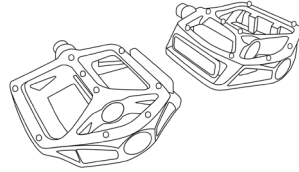

- Batteriladdare och adapter

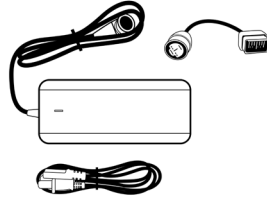

- Reflexer (fram/bak, EU-eker och US-eker visas)

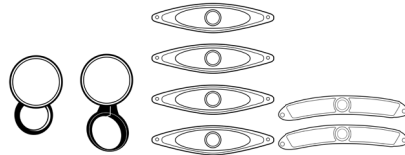

- Sidostöd

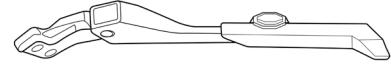

- Olika fästelement

OBSERVERA

De föregående bilderna är endast representativa illustrationer. De faktiska komponenterna som tillhandahålls kan skilja sig något.

SPECIFIKATIONER

OBSERVERA

Specifikationerna i denna publikation kanske inte överensstämmer med officiella certifieringar på vissa marknader på grund av tidpunkten utskrift av publikationen, variation i testmetoder och/eller skillnader mellan eBikes. Kunder som söker officiellt erkända regleringsspecifikationer för sin eBike bör se de certifieringsdokument som publiceras på www.Serial1.com.

Serial 1 förbehåller sig rätten att ändra specifikationer, utrustning eller design när

som helst utan föregående meddelande, och utan att ådra sig åtagande.

OBSERVERA

Den A-vägda ljudtrycksnivån vid förarens öron är mindre än 70 dB(A).

Tabell 1: Specificerade däck

Storlek	Rec. Däcktryck	Max tryck
27,5 x 2,6	28 PSI [1,9 Bar]	58 PSI [4,0 Bar]

/MTN-däck är utrustade med Presta-ventiler.

Tabell 2: eBike-vikt

S	M	L	XL
48,2 lb [21,9 kg]	49,0 lb [22,2 kg]	49,8 lb [22,6 kg]	50,5 lb [22,9 kg]

UPPACKNING

Förberedelse

Du kommer att behöva tillräckligt med utrymme för att röra dig runt lådan. Vi rekommenderar minst 2 x 1 m utrymme.

Skär inte igenom lådan. Vi rekommenderar att du sparar din låda i minst 14 dagar om du behöver returnera.

Ta inte bort något av skyddspapperet från eBike-ramen förrän du är klar med monteringen.

OBSERVERA

Du kan följa våra uppacknings- och monteringsvideor på www.Serial.com.

Uppackningssteg

1. Klipp av och kassera remmar.
2. Lyft upp ytterlådan och lägg den åt sidan.

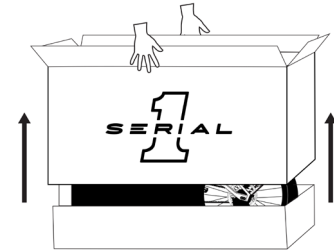

3. Ta ur användarhandboken och läs igenom den fullständigt.
4. Kontrollera om alla huvudkomponenter finns med enligt avsnittet I LÅDAN i denna handbok.
5. Ta bort skum, sadel och sadelstolpe och lägg dem åt sidan, och klipp och kasta alla buntband.

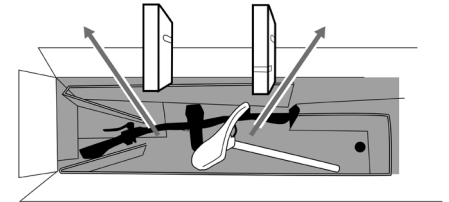

6. Ta bort den övre brickan, lådan med framhjul, lådan för små delar och främre lådan (om tillämpligt) och lägg dem åt sidan

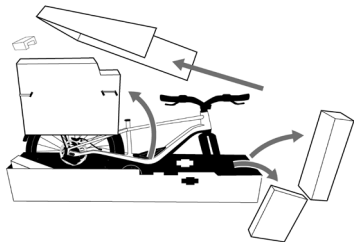

7. Kontrollera om allt finns med i lådan för smådelar enligt avsnittet I LÅDAN i denna handbok.

MONTERING

OBSERVERA

Vi har utformat din eBike så att den kan monteras säkert och med hög kvalitet av en person hemma. Om du bestämmer dig för att du istället vill ha hjälp med monteringsprocessen, var vänlig kontakta en kvalificerad tjänsteleverantör eller kontakta oss på www.Serial1.com.

Monteringssteg

1. Ta ut batteriet.

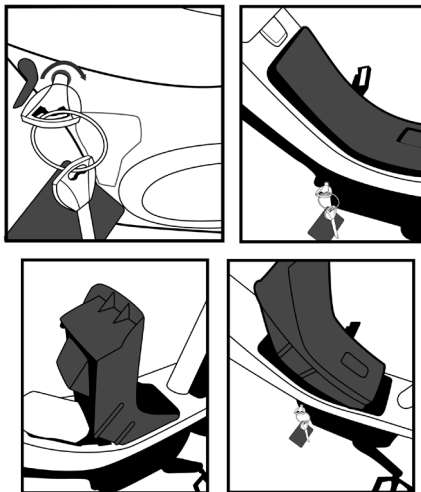

2. Lyft framdelen på cykeln för att ta bort brickan under framaxeln.

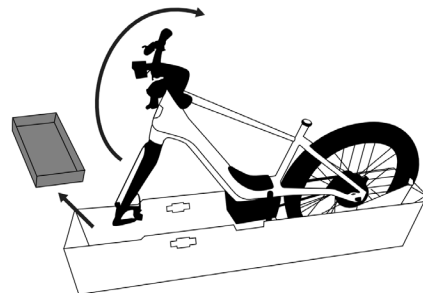
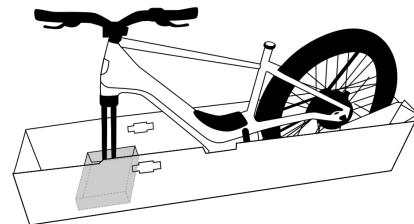

3. Dra ner de två perforerade kanterna på brickan.

- Den främre kanten avlägsnas helt, medan den bakre förblir fäst.

4. Installera brickan i mittskårorna i den nedre lådan och vila cykeln, upphöjd, på brickan.

- Den svarta stansade pilen på brickan pekar mot framhjulet när den är korrekt installerad.



5. Montera framhjulet.

- Ta bort framaxeln.

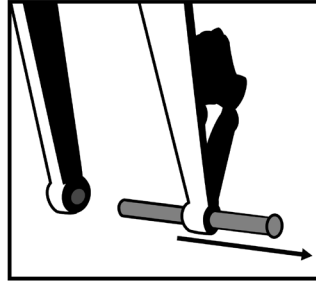

- Ta bort plastdistansen från bromsoket. Undvik att bromsa utan att ett hjul är installerat.

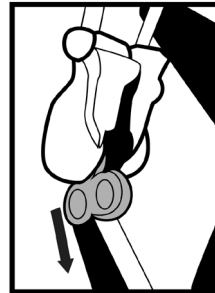

- Fäll ner framänden på den nedre lådbrickan.
- Montera bromsskivan i bromsok.

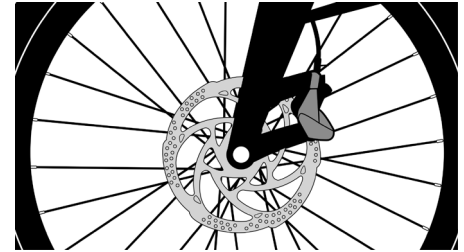

- Rikta in och sätt in axeln genom gaffel och hjul.
- Dra åt till 11 Nm med hjälp av momentverktyget.

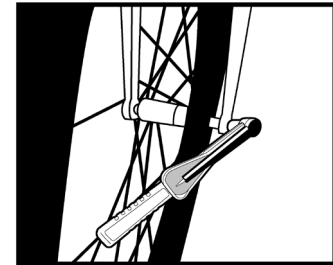

6. Ta bort eventuella kvarvarande band mellan eBike och förpackning.
7. Lyft cykeln, ta bort brickan och rulla cykeln ur lådan.

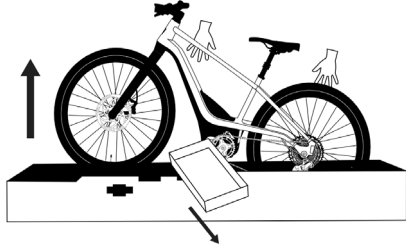

8. Montera sidostöd.

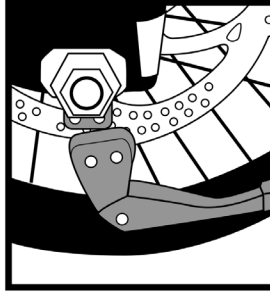

- Dra åt till 9 Nm med hjälp av momentverktyget



9. Montera pedaler

- Änden på varje pedal är markerad med antingen ett "L" eller "R", vilket indikerar sidan på cykeln sett från föraren när han/hon sitter på cykeln vänster (L) eller höger (R).
- Den vänstra pedalen har 3 streck på pedalspindeln. Den högra pedalspindeln är slät.
- Den vänstra pedalen är omvänd gängad eller vänstergängad.

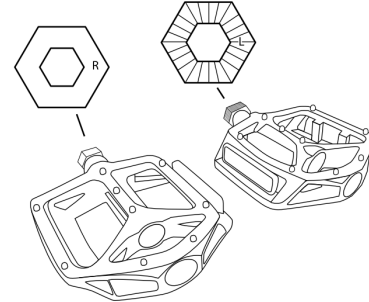

- Dra åt med hjälp av multiverktyget. Avsluta åtdragningen med en

pedalnyckel (medföljer ej) till 35 Nm.

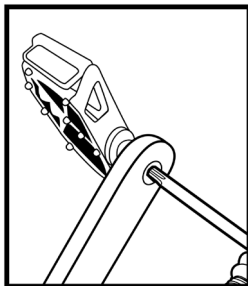

10. Montera sadelstolpen.

- Lossa klämskruven med hjälp av multiverktyget.

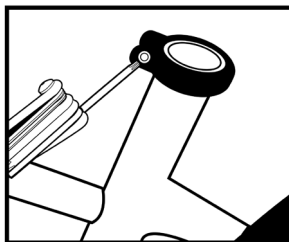

- Ställ in sadelstolpen i önskad höjd (se avsnittet FIT för ytterligare vägledning).

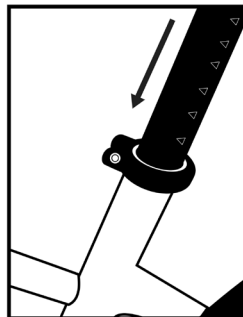

- Dra åt till 6 Nm med hjälp av momentverktyget.

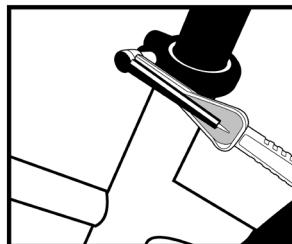

11. Montera klockan.

- Demontera med hjälp av multiverktyget.

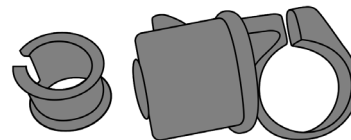

- Vik inre hylsan runt styret till höger om höger bromshandtag.

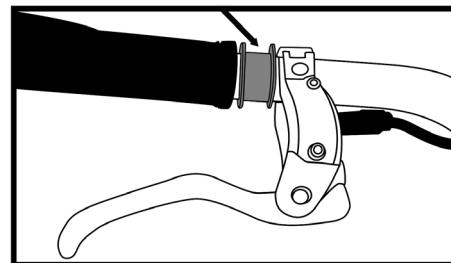

- Vik klockan runt innerhylsan, dra åt skruven med hjälp av multiverktyget.

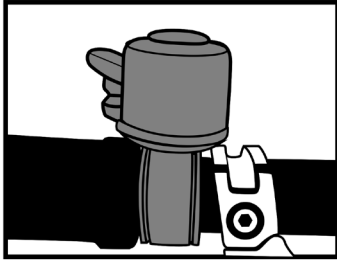

12. Montera stolpreflexer.

- Vik framstolpens reflex (vit) runt styret till höger om strålkastaren. Dra åt skruven med hjälp av multiverktyget.

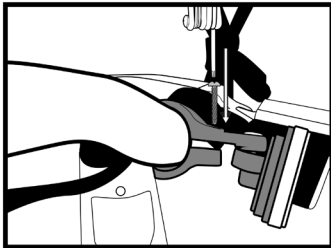

- Vik in den bakre stolpe reflektorn (röd) runt sadelstolpen under sadeln. Dra åt skruven med hjälp av multiverktyget.

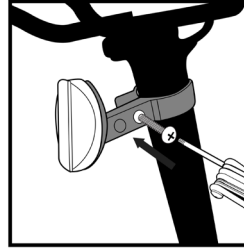

13. Montera ekerreflexer (metod 1).

- Montera reflexens cirkulära centrum runt en eker.

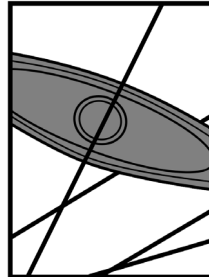

- Skruva in en cirkulär låsmutter i spåret och dra åt med hjälp av multiverktyget.

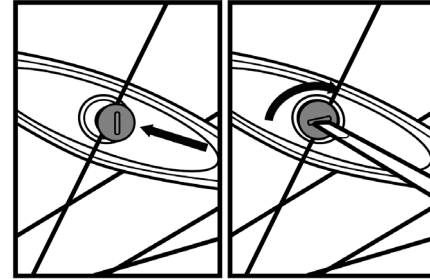

14. Montera ekerreflexer (metod 2).

- Vik en plastklämma runt en eker.

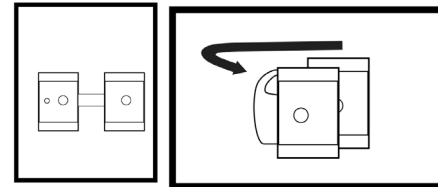

- Montera klämman i slutet av en reflex.

- Skruva ihop bitarna, dra åt med hjälp av multiverktyget.

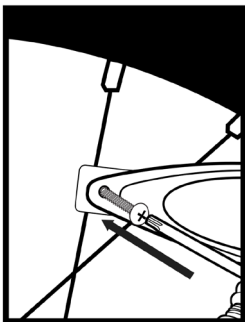

Moment specifikationer

Dra alltid åt fästelementen med rätt vridmoment för att säkerställa integriteten hos eBiken. I händelse av en konflikt mellan denna handbok och information som tillhandahålls av en komponenttillverkare, kontakta Serial 1 eller komponentens kundtjänstrepresentanter för förtydligande.

Tabell 3: Vridmomentvärden

Komponent	Verktygsstorlek	Vridmoment	Anmärkning
Styre	4 mm ○	6 Nm	Dra åt de två nedre och sedan de två övre skruvarna.
Styrstång	4 mm ○	6 Nm	Vid behov, för service
Sadelskenk lämma	5 mm ○	16 Nm	Vid behov, för service
Sadelstolpk lämma	4 mm ○	6 Nm	Ställ in höjden, sedan vridmomentet
Axlar (hjul)	6 mm ○	11 Nm	Rikta noggrant in bromsskivans rotor mellan bromsbeläggen innan du sätter in axeln.

PASSA

Kontrollera att din eBike är rätt storlek. Korrekt passform är viktigt för en säker och trevlig cykeltur.

Stå-över höjd

Stå-över höjd är grundelementet i eBike-passformen.

Det är avståndet från marken till mitten av toppröret. När du gränsar toppröret på en Step-Over-cykel, bör du ha 2,5 – 5 cm fritt utrymme mellan dig själv och cykeln.

Sadelposition

För att få maximal prestanda och komfort från din eBike är korrekt sadeljustering viktig. Om sadelpositionen inte är bekväm för dig, justera sadeln eller sadelstolpen, eller kontakta en kvalificerad serviceleverantör.

Sadeln kan justeras i tre riktningar:

- Upp och ner
- Fram och bak
- Sadelvinkel

Justera sadelpositionen utan att överskrida gränserna som sätts av höjden på sätesrörets överdel och "minsta insättning" eller "maximal förlängning" på sadelstolpen.

1. När du står bredvid din eBike, lossar du sittklämman med hjälp av multiverktyget och lyfter sadeln till höjden på höftbenet. Dra åt sittklämman igen med hjälp av momentverktyget till 6 Nm.

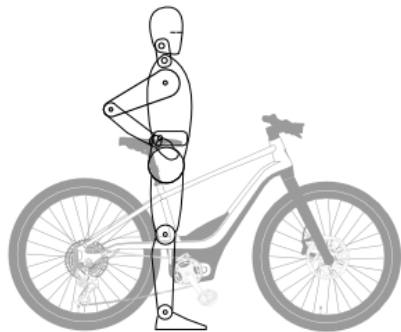

2. Sitt på din cykel och sätt pedalerna/vevarmarna vinkelrätt mot marken. Benet ska vara låst rakt, och ditt knä helt låst. Om det inte är det, gå av cykeln och sakta höj sadeln och upprepa vid behov tills rätt position uppnås.

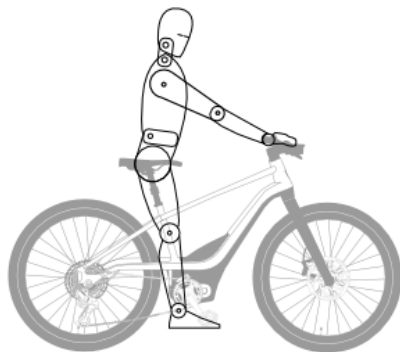

Styrets höjd

eBike är utrustad med ett "trådlös" skaft och är inte justerbart i höjddled.

LADDA BATTERIET

VARNING



Använd endast den medföljande laddaren för att ladda batteriet. Laddaren är speciellt utformad för att fungera med detta batteri och

terminaler. Användning av någon annan laddare kan orsaka skada på batteri och/eller skada på användaren.

Din eBike kommer att levereras till dig med batteriet installerat, med en laddningsstatus (SOC) mindre än 30 %. Vi rekommenderar att du laddar ditt nya eBike-batteri helt efter första montering och före varje framtida körning.

Batteriet kan laddas insatt eller uttaget ur eBiken. Indikatorlamporna för batteristatus visar batterinivån under laddning. Koppla bort laddaren när statuslamporna visar att batteriet är fulladdat.

Koppla alltid ur ett batteri när det har slutfört laddningscykeln.

Installerad i eBike

1. Leta upp laddningsporten på motorhöljets nedre vänstra sida.

2. Öppna locket på laddningsporten. Var noga med att inte riva eller dra av locket.

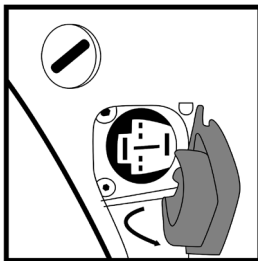

3. Anslut laddaren till ett vägguttag.
4. Kontrollera att laddningskontakten och porten är fria från smuts och skräp. Sätt i laddarens kontakt i laddningsporten.

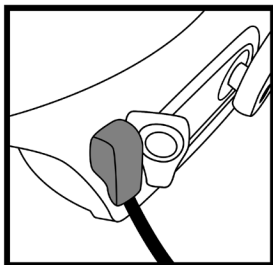

5. LED-indikatorn på batteriladdaren lyser grön när batteriet är fulladdat. När det är fulladdat, koppla bort laddaren från batteriet och uttaget.
6. Se till att du stänger locket till laddningsporten ordentligt.

OBSERVERA

Styrets skärm kan inte sättas på medan batteriet laddas.

Borttaget från eBike.

1. Ta ut batteriet från eBiken.

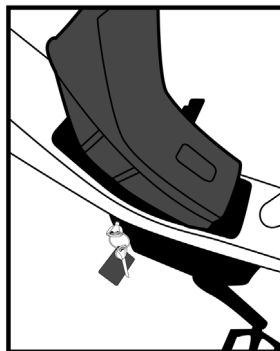

2. Placera batteriet i ett torrt, väl ventilerat område nära batteriladdaren.
3. Anslut batteriladdarens sladd till huvudladdarens sladd.

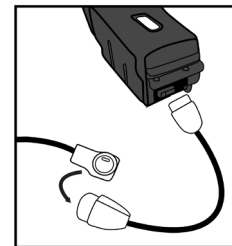

4. Anslut laddaren till ett vägguttag.
5. Sätt i adapterkabeln i laddningsporten på batteriet.

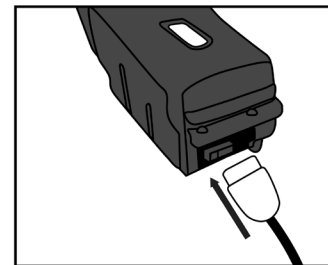

6. LED-indikatorn på batteriladdaren lyser grön när batteriet är fulladdat. När det är fulladdat, koppla bort laddaren från batteriet och uttaget.

USB STRÖM

BASH/MTN levereras med en USB-C-kontaktadapter fäst direkt under lampan.

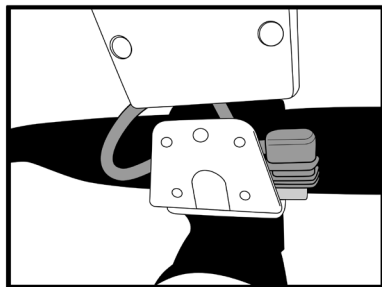

USB-kontakten kan ge ström till en mobil enhet som en mobiltelefon. Den maximala effektnivån på 10W levereras av det interna eBike-batteriet. Om batteriet inte är installerat eller urladdat kommer USB-kontakten inte att ge ström.

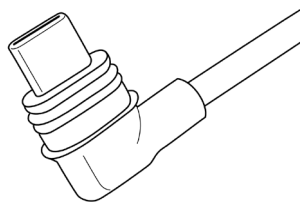

DRIVLINA

Drivmotor

Drivmotorn är mittmonterad med placering nära pedalvevsenheten. En elektronisk vridmomentsensor känner automatiskt av trycket som föraren applicerar på pedalerna, och ger omedelbart en proportionell mängd elektrisk drivhjälp.

Remdrift

Drivmotorn är ansluten till bakhjulsaggregatet med en kolfiberförstärkt drivrem (liknar motorcykeldrivremmar). Drivremmen ger smidig och tyst drift med lågt underhåll.

Kontinuerligt variabel överföring

Din eBike kan komma utrustad med en elektroniskt styrd CVT (Kontinuerligt variabel överföring) på det bakre navet som ger sömlösa växlingar och kraftöverföring vid vilken hastighet som helst. Det krävs ingen växling; transmissionen justerar automatiskt utväxlingen när terrängen eller hastigheten ändras. Transmissionen är helt sluten utan synliga komponenter och kräver inget underhåll.

SKÄRM

Varje eBike har en skärm som är fäst till vänster på styret. Displayen direktstyr eBiken när du använder batteridrivna komponenter. Den fungerar inte utan batteriström, men behövs inte för att bara använda eBiken som en traditionell cykel med pedalkraft.

Ergonomiskt anordnade tum- och pekfingerreglage på alla modeller gör att föraren kan använda displayen utan att lyfta en hand från styret.

Strömbrytaren är placerad på baksidan av displayen. För att sätta på eller stänga av

cykeln, tryck och håll in strömbrytaren i minst 1 sekund innan du släpper.

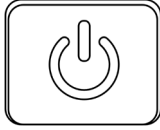

"Fjärr"-skärm

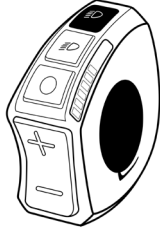

BASH/MTN-modeller använder en Brose "Fjärr"-skärm med en LED-indikator. LED-indikatorn kan visa åtminstone det valda körläget, batteriladdningsnivå och strålkastarens på/av-status.

KÖRLÄGEN

Serial 1 eBike har som standard fyra valbara körlägen, en Walk Assist och ett

AV-läge. Det aktuella valbara körläget kommer att visas på displayen (antingen skärm eller LED-indikator).

Eko-läge



Bäst under platta och gynnsamma förhållanden när du bara vill ha en lätt mängd hjälp utan att batteriet töms i onödan.

Tour-läge



Bäst när du vill ha en jämn, men ändå genomskinlig nivå av elektrisk hjälp för optimal blandning av hjälp och

batteriekonomi under blandade körförhållanden.

Sport-läge



Bäst när du vill ha uttalad hjälp bort från kurvor eller över böljande kullar, eller för att åka längre eller snabbare än du skulle göra med bara din egen kraft.

Boost-läge



Bäst när du möter en brant kulle, en stark motvind, eller något annat förhållande där du kan behöva en långvarig ökning med betydande hjälp.

Walk Assist



En "walk-assist"-funktion med tryckknapp som ger en låg nivå av rörelse framåt för att hjälpa till att manövrera eBiken i gånghastigheter, särskilt när det finns ett behov av att skjuta eBiken uppför en kulle.

Av



Körlägen kan ställas in i Av-läge, vilket ger ingen ytterligare pedalassistans. Belysning och skärm är dock fortfarande aktiva om batteriet är laddat.

BELYSNING

Din eBike har integrerad belysning för säkerhet och bekvämlighet.

- Märkesbelysning LED-strålkastare ("Signature Light") fram, och den bakre lampan tänds närhelst eBiken slås på.
- En knapp på displayen tänder LED-strålkastaren.
- Den bakre bromslampan tänds automatiskt vid fartminskning.
- Om eBike läggs på sidan (antingen avsiktligt eller oavsiktligt) medan den är påslagen, blinkar bakljuset ett SOS för att varna förbipasserande.

BROMSFUNKTION

Frambromsens spak styr bromsen på framhjulen och är placerad till vänster på styret. Manövrera spaken med vänsterhandens fingrar. Bakbromsens handspak styr bakhjulsbromsen och är placerad till höger på styret. Manövrera bromsspaken med högerhandens fingrar.

OBSERVERA

Riktningen för bromsverkan kan ändras om ditt land kräver en annan konfiguration (till exempel Storbritannien).

VIKTGRÄNS

FÖRSIKTIGHET



Överskrid inte maximala viktgränser.

Tabell 4: Max viktgränser

Förare och bagage Max vikt	Total maxvikt
220 lb [100 kg]	280 lb [128 kg]

UNDERHÅLL och SERVICE

För alla serviceproblem eller frågor, besök vårt hjälpcenter på www.Serial1.com för ytterligare support eller för att kontakta vårt supportteam direkt.

VARNING



Ta alltid ur batteriet innan du utför underhåll eller service.

Service ska utföras av en certifierad cykeltekniker, såvida du inte har rätt verktyg, serviceinformation och är kvalificerad mekaniker. Hitta kvalificerade serviceleverantörer på www.Serial1.com.

FÖRSIKTIGHET



Ersätt säkerhetskritiska komponenter med originaldelar. Användning av delar eller tillbehör som inte är godkända av Serial 1 kan negativt påverka prestanda,

stabilitet eller hantering, vilket kan leda till dödsfall eller allvarlig personskada.

OBSERVERA

Användning av delar och andra serviceprocedurer än Serial 1-godkända delar och serviceprocedurer, eller utföra arbete som kan anses vara "manipulering" kan upphäva den begränsade garantin.

Manipulering definieras som "avsiktligt ta bort eller ersätta interna eller externa delar på din eBike eller komponenter på ett sätt som kan ändra den ursprungliga designen eller funktionen."

Batteriunderhåll

Batteriet är utformat för att endast fungera med en Serial 1 eBike. Användning av batteriet för något annat ändamål upphäver garantin och kan skada egendom och människor. Det krävs inget speciellt underhåll för ett Serial 1 eBike-batteri.

FÖRSIKTIGHET



Hantera batteriet med försiktighet. Tappa inte eller slå på batteriet. Felaktigt hantering av batteriet kan leda till allvarliga skador eller överhettning. I sällsynta fall kan ett felaktigt hanterat, eller kraftigt påverkat batteri potentiellt ta eld. Om du misstänker skada på ditt batteri, kontakta Serial 1 omedelbart.

Batterier är vattentåliga för normal lagring och körförhållanden, men får inte sänkas ner helt.

Förvara batteriet vid mindre än 80 % relativ luftfuktighet och inom ett temperaturintervall av -10° C till 45° C. Om ett batteri inte används på mer än 3 månader bör det laddas helt före förvaring, och igen efter var 3:e månads lagring.

Sluta använda ett batteri som har skador på grund av stötar, fall eller andra kompromisser till integriteten av höljet eller dess innehåll.

Smörjning

Använd ett vanligt smörjmedel på följande objekt:

- Kickstödet

OBSERVERA

Undvik att få smörjmedel på bromsskivorna

Underhåll av drivlina

Koldrivremmen på Serial 1 eBike kräver endast enstaka spänningar, som beskrivs i Regelbundna serviceintervall.

Tabell 5: Drivremspänning

Mjuk trampstil	Grov trampstil
45 till 60 Hz [35 till 45 lbs]	60 till 75 Hz [45 till 53 lbs]

Bromsunderhåll

Din Serial 1 eBike är utrustad med hydrauliska skivbromsar. Hydrauliska bromsar är självjusterande och ger enkel användning och kontroll.

VARNING



Bromsar är en viktig säkerhetskomponent. Felaktigt underhållna bromsar kan påverka bromsprestandan negativt, vilket kan leda till dödsfall eller allvarlig personskada.

Om dina hydrauliska skivbromsar kräver service (luftning av ledningar, justering av bromsok eller byte av bromsbelägg) rekommenderar vi att du kontaktar en kvalificerad serviceleverantör. Hitta kvalificerade serviceleverantörer på www.Serial1.com.

Tabell 6: Bromsstorlek

Kolv- bromsok	Bromsskivans tjocklek	Bromsskivans diameter
4	2,3 mm	203 mm

Transport

Ta ur batteriet från eBiken och förvara det någon annanstans i fordonet medan du transporterar eBiken.

Respektera alltid lokala lagar om transport av en eBike.

Eftersom litiumjonbatteri av denna storlek och effekt vid transport anses vara "farligt gods, klass 9", kan förordningar begränsa transporten av separata litiumjonbatteri på vissa platser. Begränsningarna gäller för de flesta flygbolag och vissa lastbilsföretag. Om du tänker skicka eller resa med din eBike (med batteri installerat), kontrollera lokala föreskrifter och flygbolaget eller transportören i förväg.

FÖRSIKTIGHET



En eBike är tyngre än en vanlig cykel. Om du transporterar på ett fordon ska du vara medveten om den maximala lastkapaciteten för fordonets tak,

dragkrok och/eller eBike-transportören. Se fordonstillverkarens manualer för mer information.

Rengöring

Torka av de externa ytorna på din eBike med en fuktig trasa.

FÖRSIKTIGHET



Använd inte en högtryckstvätt för att rengöra din eBike. Användning av en högtryckstvätt kan leda till skador på utrustningen.

Lampservice

Alla lampor är förseglade enheter utan tillgång till enskilda glödlampor. För service på en lampa måste hela lampenheten bytas ut.

Regelbundna serviceintervaller

Service måste utföras med angivna intervall för att din eBike ska fortsätta att fungera med högsta prestanda.

OBSERVERA

Utför underhåll oftare under svåra körförhållanden som extrema temperaturer, dammiga miljöer, dåliga vägar, långa lagringsförhållanden, korta körningar eller mycket stopp & kör trafik.

Utför kontroll av ekerspänning var 10:e timme eller efter en hård åktur på dåliga vägar.

Regelbundet underhåll måste fortsätta under hela tiden som eBiken ägs.

FÖRSIKTIGHET



Som med alla mekaniska komponenter som utsätts för slitage och spänningar kommer utmattning att uppstå. Om komponentens designlivslängd har överskridits kan den plötsligt gå sönder, vilket kan orsaka personsador eller skador. Regelbunden service kan hjälpa till att identifiera potentiella problem. Följande tabell är en minimirekommendation.

Tabell 7: Minsta serviceintervaller

Rekommenderad service (upprepas vid varje intervall)	Varje cykeltur	1 må.	6 må.	12 må.
	0 mi [0 km]	250 mi [400 km]	1500 mi [2400 km]	3000 mi [4800 km]
Kontrollera däcktryck och slitbana, fälgar för skador	X	X	X	X
Ladda batteriet helt	X	X	X	X
Kontrollera bromsfunktionaliteten	X	X	X	X
Kontrollera lamp- och reflektorfunktionaliteten	X	X	X	X
Kontrollera klockans funktionalitet	X	X	X	X
Kontrollera styre och gaffel- / framhjulsvridning	X	X	X	X

Rekommenderad service (upprepas vid varje intervall)	Varje cykeltur	1 må.	6 må.	12 må.
	0 mi [0 km]	250 mi [400 km]	1500 mi [2400 km]	3000 mi [4800 km]
Inspektera bromsbelägg och skivor för slitage och inriktning		X	X	X
Kontrollera hjulekrarnas spänning		X	X	X
Kontrollera vridmomentet på styrets klämfäste		X	X	X
Kontrollera vridmomentet på axelmuttern		X	X	X
Inspektera och smörj kickstöd och pedaler		X	X	X
Inspektera ramen för sprickor, brott, hack, misslyckade svetsningar		X	X	X

Rekommenderad service (upprepas vid varje intervall)	Varje cykeltur	1 må.	6 må.	12 må.
	0 mi [0 km]	250 mi [400 km]	1500 mi [2400 km]	3000 mi [4800 km]
Vägprov för att verifiera komponent- och systemfunktioner		X	X	X
Kontrollera inriktning av kedjehjulet och remspänningen			X	X
Inspektera bromsar för läckor eller skador				X
Runda hjul				X
Kontrollera och justera alla vridmomentvärden för cykelbultarna				X

GARANTI OCH RETURNER

Våra mest uppdaterade garanti- och returpolicyer publiceras på vår webbplats på www.Serial1.com. Vi uppmanar varje kund att registrera sin garanti på den webbplatsen.

FÖRSÄKRAN OM ÖVERENSSTÄMMELSE

Våra Serial 1 eBikes och alla språköversättningar av vår bruksanvisning uppfyller och möter kraven i följande standarder. Det här är inte en heltäckande lista:

- EN 15194:2017
- EN ISO 4210-2
- EG:s maskindirektiv 2006/42/EC
- CFR 1512

Vår senaste uppdaterade Försäkrans om överensstämmelse finns publicerad på vår webbplats www.Serial1.com.

SERIAL 1 VARUMÄRKESINFORMATION

BASH/MTN och Serial 1 ingår i varumärkena för Serial 1 Cycle Company.

PATENT

Serial 1-produkter täcks av ett eller flera amerikanska och internationella patent eller väntande patentansökningar.

UPPHOVSRÄTT

ALLA RÄTTIGHETER FÖRBEHÅLLNA.

©2022 Serial 1 Cycle Company

3451 N Triumph Blvd
Suite 100
Lehi, UT 84043
Amerikas förenta stater

REVISIONSNIVÅ

Version 1

Den svenska versionen av denna tryckta ägarmanual är en översättning av originalinstruktionerna (publicerades först på engelska) och reviderades senast den 3 februari 2022 (2022-02-03).

ANMÄRKNING

WARNING

Litium-ionbatterier og/eller produkter som inneholder litiumionbatterier kan utsette deg for kjemikalier, inkludert kobolt litiumnikkeloksid og nikkel, som er kjent for staten California å forårsake kreft og fødselsskader eller andre reproduksjonsskader. For mer informasjon, gå til www.P65Warnings.ca.gov.

INNHALDSFORTEGNELSE

II

DIN BRUKERHÅNDBOK.....	1
SIKKERHETSDEFINISJONER	1
SIKKER DRIFT.....	2
I ESKEN	5
SPESIFIKASJONER	6
UTPAKKING.....	7
MONTERING	8
PASSFORM	13
LADE BATTERIET	14
USB-STRØM.....	16
DRIVVERK.....	16
SKJERM/DISPLAY.....	17
SYKKELMODUS	17
BELYSNING.....	18

BREMSEFUNKSJON	18
VEKTGRENSER	19
VEDLIKEHOLD OG SERVICE	19
GARANTI OG RETURNERING.....	24
SAMSVARSERKLÆRING.....	24
SERIAL 1 VAREMERKE-INFORMASJON	24
PATENTER	24
OPPHAVSRETT	24
REVISJONSNIVÅ.....	24
MERK	24

II

DIN BRUKERHÅNDBOK

Nyt turen

Fra hele Serial 1 Cycle Company-teamet takker vi for at du blir med oss på sykkelturen! Når du bruker Serial 1 el-sykkel, må du sørge for å sykle trygt, respektfullt og innenfor lovens grenser. Bruk alltid hjelm, egnede briller og verneklær. Du må aldri sykle under påvirkning av alkohol eller narkotika. Bli kjent med din Serial 1 el-sykkel, og les og forstå brukerhåndboken din fra perm til perm.

Denne håndboken er utarbeidet for å gjøre deg kjent med drift, stell og vedlikehold av el-sykkel og for å gi deg viktig sikkerhetsinformasjon. Følg disse instruksjonene nøye, for personlig sykkelsikkerhet og -glede. Din brukerhåndbok inneholder instruksjoner for bruk og lettere vedlikehold. Vi anbefaler at alt vedlikehold eller større reparasjoner, som kan kreve spesielle ferdigheter og verktøy, utføres av en kompetent

fagperson. Ta kontakt med Serial 1 for mer informasjon om service.

MERK

Les denne håndboken i sin helhet før den første turen. Sørg for at du forstår alle seksjoner og problemer. Ikke alle el-sykler har alle egenskapene beskrevet i denne håndboken. Kontakt Serial 1 hvis du har spørsmål om egenskapene til din el-sykkel.

SIKKERHETSDEFINISJONER

Vær spesielt oppmerksom på seksjoner med følgende overskrifter:

ADVARSEL

Indikerer en potensielt farlig situasjon, som, hvis den ikke unngås, kan føre til død eller alvorlig personskade.

VARSAMHET

Indikerer en potensielt farlig situasjon, som, hvis den ikke unngås, kan resultere i mindre eller moderate personskader.

MERK



Viser til ytterligere viktig informasjon om det gitte emnet.



Sikkerhetssymboler

Følgende grafiske symboler indikerer potensielle sikkerhetsfarer og handlinger for å forhindre en farlig situasjon. De grafiske symbolene kan være til stede i håndbøker, instruksjoner, på el-sykkel og/eller på etikettene til deler og tilbehørsprodukter.

Faresymboler



En trekant er et faresymbol, som varsler om en sikkerhetsfare.

	Generell fareadvarsel.
	Fare for elektrisk støt.
	Fare for brannfarlig materiale.

	Eksplosjonsfarlig materiale.
	Fare for varme overflater.

Forbudssymboler

En sirkel med en linje er et forbudssymbol som indikerer en situasjon som må unngås, da den ellers kan føre til fare, personskade og/eller skade på eiendel.

	Generelt forbudstegn for å belyse en forbudt handling.
	Holdes unna åpen ild. Unngå røyking, flammer eller gnister.

Handlingssymboler

En sirkel representerer en handling for å unngå en potensiell fare.

	Se tilhørende håndbok eller instruksjoner.
---	--

SIKKER DRIFT

Lokale sikkerhetsbestemmelser

Serial 1 el-sykkel overholder alle sikkerhetsstandarder og forskrifter som gjelder på produksjonsdatoen.

Ha kjennskap til og respekt for trafikkbestemmelser. Det er ditt ansvar å overholde lover og forskrifter i områdene du ferdes. Les sikkerhetsinformasjonen fra din nasjonale, regionale eller lokale trafikkmyndighet. Forsikre deg om at alt utstyr, som kreves i henhold til loven, er montert og/eller brukt, og er i god stand.

I de fleste land er forskriftene for bruk av en el-sykkel de samme som for en vanlig sykkel. Imidlertid kan det være lokale forskjeller, som hvor du kan sykle, minimumsalder eller nødvendig utstyr og registrering. Det er syklistens ansvar å

kjenne til og overholde lokale forskrifter vedrørende el-sykkel.

Generell sikkerhet

ADVARSEL



el-sykler er annerledes enn sykler. Drift og håndtering er annerledes. Manglende kunnskap eller feil bruk kan føre til tap av kontroll, død eller alvorlig personskade.

Bruk alltid en godkjent hjelm som passer til den type sykling du skal utføre med din eBicycle.

Hold kroppsdeler og andre gjenstander unna den bevegelige reimen eller kjedet, pedaler, veivakslar og hjul på eBicycle. Fastkiling kan oppstå under normal bruk eller vedlikehold.

Tau aldri en person eller gjenstand (inkludert tilhenger), og ikke la eBicycle bli tauet.

Sikker drift

Før du bruker den nye el-sykkel, er det ditt ansvar å lese og følge instruksjonene for bruk og vedlikehold i denne håndboken og følge disse reglene for din personlige sikkerhet.

ADVARSEL



Å treffe en gjenstand, for eksempel en kantstein eller et hull, kan forårsake indre dekk- og/eller felgskader. Hvis du treffer en gjenstand, må dekk og felg inspiseres umiddelbart av en kyndig fagperson. Et skadet hjul kan svikte under kjøring og påvirke stabiliteten og håndteringen negativt, noe som kan føre til død eller alvorlig personskade.

ADVARSEL



Vær alltid oppmerksom på veidekke og vindforhold, og hold begge hendene på styret når du sykler. Ethvert forhjul kjørretøy kan utsettes for faktorer som vind fra forbigående kjørretøy, hull i fortøyet, dårlig veidekke, syklistens kontrollsvikt etc. Disse faktorene kan påvirke håndteringsegenskapene til eBicycle. Hvis dette skjer, må du redusere hastigheten og føre eBicycle med et avslappet grep til du har gjenfunnet kontrollen. Unngå bråbrems og tvang på styret. Dette kan forverre en ustabil situasjon.

Bremsesikkerhet

ADVARSEL



Bruk bremsene foran og bak samtidig med lik kraft. Å bruke bare en brems fører til økt slitasje og redusert bremseeffektivitet. Bruk av for slitte bremseser kan føre til bremsesvikt, som kan føre til død eller alvorlig personskade.

Batterisikkerhet

ADVARSEL



Dette kjørretøyet inneholder et oppladbart batteri. Et feil håndtert eller skadet batteri kan forårsake elektrisk støt og/eller brann, som kan føre til død eller alvorlig personskade.

Ikke demonter, kortslutt eller bruk batteri på noen annen måte enn dets tiltenkte bruk.

Ikke koble til laderen hvis batteriet er sprukket eller skadet av støt, fall eller annet som kan skade beholderen eller dets innhold.

Ikke senk batteriet i væsker som vann eller syre.

Holdes unna ild. Feil lading, støt eller eksponering for brann kan skade batteriet.

Bruk bare litiumionbatteri og lader spesifisert av produsenten. Lad batteriet i driftstemperaturer fra 0° til 45°C [32° til 113°F]. Lad batteriet før bruk hvis det ikke har vært i bruk i mer enn en måned.

ADVARSEL



Et skadet batteri kan lekke elektrolytt. Kontakt med elektrolytt kan forårsake alvorlige kjemiske forbrenninger eller blindhet. Hvis elektrolytt kommer i

kontakt med øyne, hud eller klær, må du skylle det berørte området med rent vann og kontakte lege umiddelbart.

Sykling i regnvær

ADVARSEL



Når du sykler på våte veier, reduseres betydelig bremseeffektiviteten og trekraften, noe som gir økt bremselengde. Er du ikke forsiktig når du bremser, akselererer eller svinger på vått føre, kan du miste kontrollen, noe som kan føre til død eller alvorlig personskade.

Syklistens synlighet

Å bruke el-sykkel om natten eller i andre dårlige siktforhold er farligere enn å sykle på dagtid. En syklist kan være vanskelig for bilister og fotgjengere å se. Hvis du skal sykle under disse forholdene, bør du kontakte en kvalifisert serviceyter om utstyr

som forbedrer din evne til å se og bli sett av andre. Finn kvalifiserte serviceytere på www.Serial1.com.

ADVARSEL



Consumer Product Safety Commission (USA) krever at el-sykler skal være utstyrt med reflekser foran, bak, på pedalene og på sidene. Sørg for at refleksene er riktig montert. Syklistenes dårlige synlighet for bilister kan føre til død eller alvorlig personskade.

el-sykkel reflekser er laget for å reflektere kjøretøyets lys og gatelys, for å bli sett og gjenkjent som en syklist i bevegelse.

Sjekk reflekser og monteringsbraketter regelmessig for å sikre at de er rene, rette, hele og godt festet. Bytt ut skadede reflekser, og rett ut eller stram de som er bøyd eller løse.

Når du sykler under dårlige siktforhold, må du kontrollere og være sikker på at du

overholder alle lokale lover om nattsykling, og ta ytterligere forholdsregler som disse:

- Bruk lyse, reflekterende klær og tilbehør, for eksempel en refleksvest, reflekterende arm- og benbånd, reflekterende striper på hjelmen eller blinkende lys festet til kroppen din og/eller på din el-sykkel.
- Sørg for at klær eller annet du har på el-sykkel ikke er til hinder for reflekser eller lamper.

Bruksbetingelser

Din el-sykkel har et rammeklistremerke, som indikerer brukstilstanden. Bruk bare i brukstilstanden spesifisert for sykkeltypen din.

BASH/MTN eBicycles er laget for

Brukstilstand 2: egnet for sykling på vei og bane, med fall/hopp begrenset til 6 in (15 cm) høyde.

ADVARSEL



Serial 1 el-sykler er laget for å prestere under spesifikke bruksforhold. Å bruke el-sykkel under forhold utenom eller utover de spesifiserte bruksforholdene kan føre til kollisjon, som kan føre til død eller alvorlig personskade.

Ikke bruk denne el-sykkel til terrengsykling. Den er ikke laget for denne type sykling.

Ikke bruk denne el-sykkel til ekstrem sport, stunt eller konkurransesykling. Den er ikke laget for denne type sykling.

Deler og tilbehør

Hvis det er avvik mellom informasjonen i denne håndboken og informasjonen gitt av en komponent produsent, må du alltid følge den komponente produsentens instruksjoner.

I ESKEN

Din el-sykkel-eske har følgende innhold:

- Serial 1 brukerhåndbok
- el-sykkel-ramme (montert)
- Batteri
- Gaffel
- Styrehåndtak
- Bakhjul
- Forhjul



Sete/setestang

- BASH/MTN kommer med demper på setestang og et sete som må monteres på sykkelen

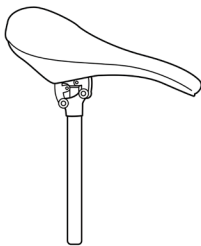

Eske med små deler

- Dreiemoment-verktøy

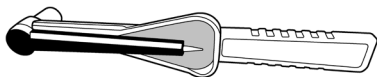

- Multi-verktøy

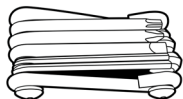

- Nøkler



- Ringeklokke



- Pedaler

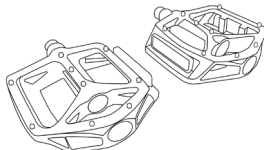

- Batterilader og adapter



- Reflekser (foran/bak, EU- og USA-eiker vist)

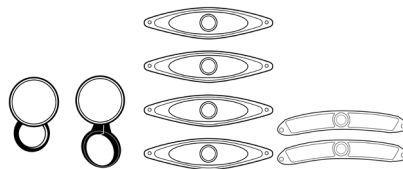

- Sykkelstøtte

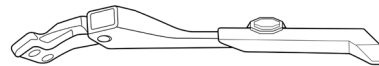

- Tilhørende fester

MERK

De foregående bildene er kun representative illustrasjoner. De faktiske komponentene som leveres kan variere noe.

SPESIFIKASJONER

MERK

Spesifikasjonene i denne publikasjonen stemmer kanskje ikke overens med offisiell

sertifisering på noen markeder, på grunn av utskriftstidspunkt, avvik i testmetoder og/eller forskjeller på el-sykkel. Kunder som søker offisielt anerkjente forskriftsspesifikasjoner for sin el-sykkel, bør referere til sertifiseringsdokumenter som er lagt ut på www.Serial1.com.

Serial 1 forbeholder seg retten til å endre spesifikasjoner, utstyr eller design når som helst uten varsel og uten forpliktelser.

MERK

Lydtryknivået i A-vekt er mindre enn 70 dB(A) for syklistenes hørsel.

Tabell 1: Spesifiserte dekk

Størrelse	Anb. dekktrykk	Maks. trykk
27,5 x 2,6	28 PSI [1,9 Bar]	58 PSI [4,0 Bar]

/MTN-dekk er utstyrt med Presta ventiler.

Tabell 2: el-sykkel Vekt

S	M	L	XL
48,2 lb [21,9 kg]	49,0 lb [22,2 kg]	49,8 lb [22,6 kg]	50,5 lb [22,9 kg]

UTPAKKING

Klargjøring

Du må ha tilstrekkelig plass for å bevege deg rundt esken. Vi anbefaler minst 2 x 1 m plass.

Ikke skjær gjennom esken. Vi anbefaler at du oppbevarer boksen i minst 14 dager i tilfelle behov for retur.

Ikke fjern noe av beskyttelsespapiret fra el-sykkel-rammen før du er ferdig med monteringen.

MERK

Du kan kikke på utpakkings- og monteringsvideoene våre på www.Serial1.com.

Utpakkingssteg

1. Klipp over og kast stroppene
2. Løft opp ytre eske og sett til side

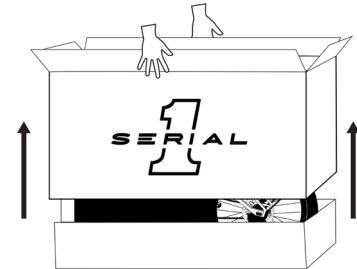

3. Ta ut brukerhåndboken og les gjennom den
4. Sjekk alle hovedkomponenter i henhold til seksjonen I ESKEN i denne håndboken
5. Fjern skum, sete og setestang, og legg til side, og klipp over og kast båndene

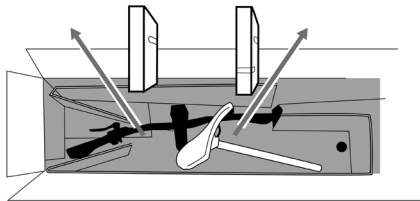

6. Fjern topplaten, forhjulesken, esken med små deler og den fremre boksen (hvis aktuelt), og sett til side

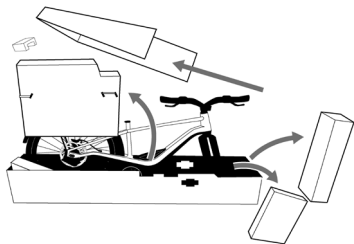

7. Sjekk innholdet i esken med små deler i henhold til seksjonen I ESKEN i denne håndboken

MONTERING

MERK

Vi har laget din el-sykkel slik at den kan monteres trygt og med høy kvalitet av privatpersoner hjemme. Imidlertid, hvis du bestemmer deg for at du i stedet vil ha hjelp med monteringsprosessen, kan du kontakte en kvalifisert serviceyter eller kontakte oss på www.Serial1.com.

Monteringssteg

1. Ta ut batteriet

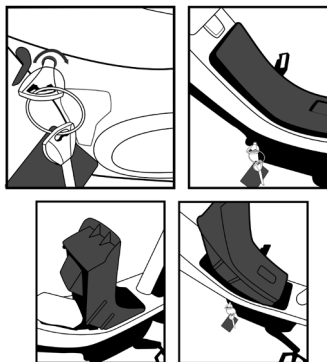

2. Løft opp fronten av sykkelen for å fjerne brettet under forakselen

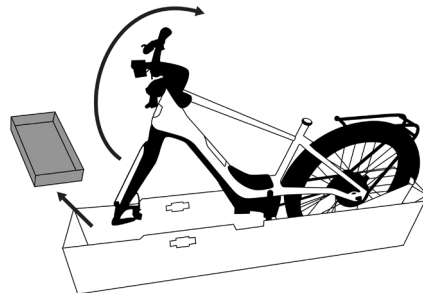
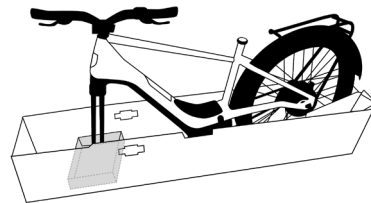

3. Trekk de to perforerte kantene på brettet nedover
- Forkanten fjernes helt, mens den bakre forblir festet

4. Sett brettet i midtre spor i nedre del av eske, og hvil sykkelen, forhøyet, på brettet

- Den svarte stemplede pilen på brettet peker mot forhjulet når den er riktig montert



5. Monter forhjulet

- Fjern forakselen

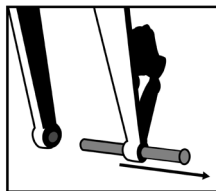

- Fjern avstandsstykket av plast fra bremseklave. Unngå å trykke på bremsen uten montert hjul

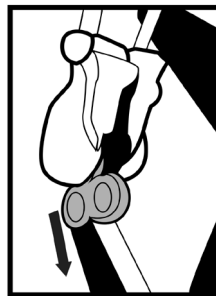

- Brett ned fremre kant av nedre eskebrett
- Monter bremserotor i klaven

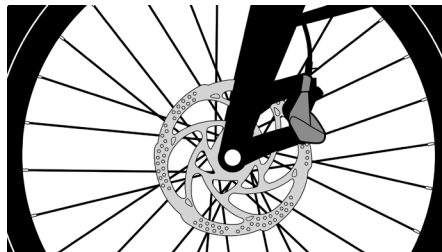

- Juster og sett inn akselen gjennom gaffelen og hjulet
- Stram til 11 Nm ved hjelp av dreiemoment-verktøyet

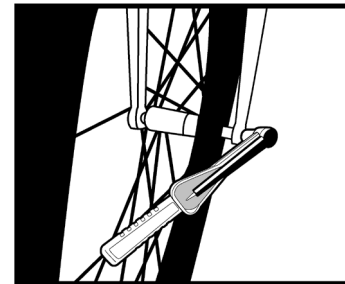

6. Fjern eventuelle gjenværende bånd mellom el-sykel og emballasje

7. Løft sykkel, fjern brettet og trill sykkel ut av esken

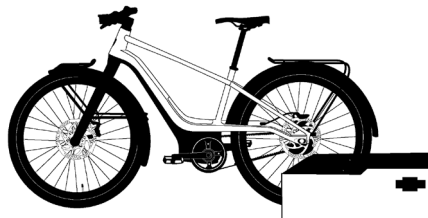
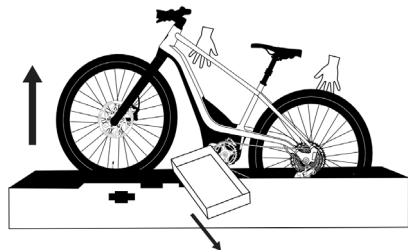

8. Monter sykkelstøtte

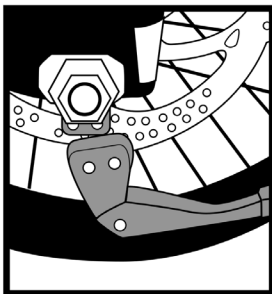

- Stram til 9 Nm ved hjelp av dreiemoment-verktøyet



9. Monter pedaler

- Enden på hver pedal er merket med enten "L" eller "R", som indikerer siden av sykkelen sett av syklisten når vedkommende sitter på sykkelen
- Venstre pedal har 3 linjer på pedalspindelen. Høyre pedalspindel er glatt.
- Venstre pedal er bakovergjenget, eller venstregjenget.

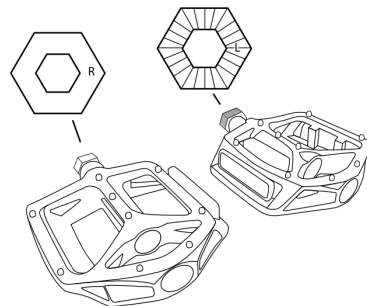

- Stram med multiverktøy. Fullfør strammingen av pedalene med en egnet pedalnøkkel (ikke inkludert) til 35 Nm

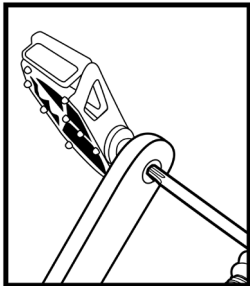

10. Monter setestang

- Løsne klemmeskruen med multiverktøy

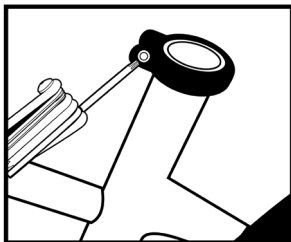

- Sett setestangen i ønsket høyde (se avsnittet PASSFORM for ytterligere veiledning)

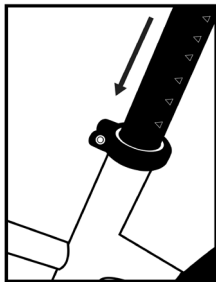

- Stram til 6 Nm ved hjelp av dreiemoment-verktøyet

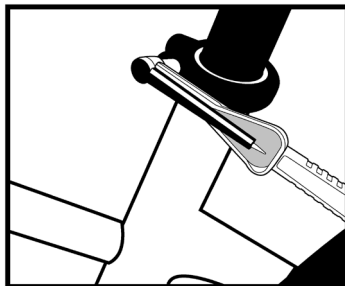

11. Monter ringeklokke

- Demonter med multiverktøy

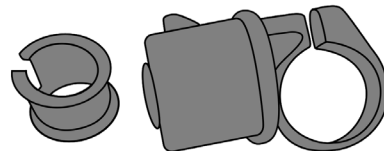

- Plasser indre ring rundt styrehåndtaket til høyre for høyre bremsehåndtak

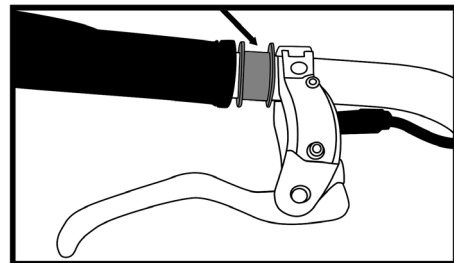

- Sett ringeklokken rundt indre ring, stram skruen med multiverktøy

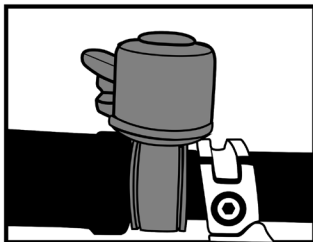

12. Monter refleks på ramme

- Plasser den fremre refleksen (hvit) rundt styrehåndtaket til høyre for frontlykten. Stram skruer med multiverktøy.

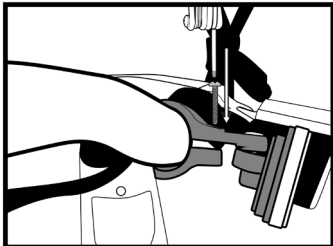

- Plasser den bakre refleksen (rød) rundt setestangen under setet. Stram skruer med multiverktøy.

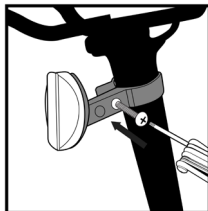

13. Monter refleks i eikene (Metode 1)

- Plasser refleksens midtre punkt rundt en eike

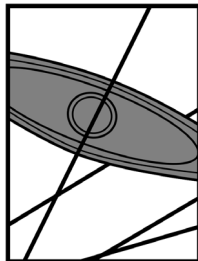

- Skru en rund låsemutter i sporet, og stram den med multiverktøy

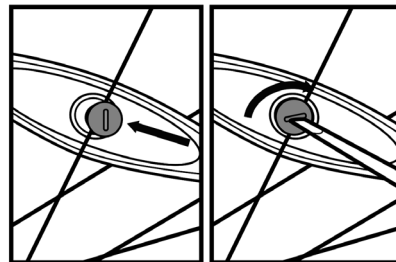

14. Monter refleks i eikene (Metode 2)

- Plasser en plastklemme rundt en eike

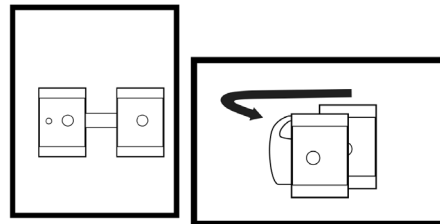

- Fest klemmen til enden av en refleks
- Skru delene sammen, stram dem med multiverktøy

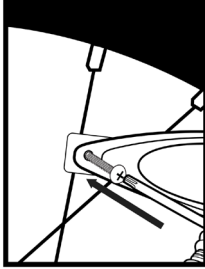

Dreiemoment-spesifikasjoner

Stram alltid festene til riktig dreiemoment for å sikre integriteten til el-sykkel. I tilfelle avvik mellom denne håndboken og informasjonen gitt av en komponentprodusent, ta kontakt med Serial 1 eller komponentens kundeservicerepresentanter for avklaring.

Tabell 3: Dreiemoment-verdier

Del	Verktøy-størrelse	Dreie-moment	Merknader
Styrehåndtak	4 mm ○	6 Nm	Stram de nederste to, og deretter de to øverste skruene
Styrehåndtakstang	4 mm ○	6 Nm	Ved behov for service
Seteskinneklemme	5 mm ○	16 Nm	Ved behov for service
Setestangklemme	4 mm ○	6 Nm	Still inn høyde, så dreiemoment
Aksler (hjul)	6 mm ○	11 Nm	Juster bremsekivens rotor mellom bremseklossene før du setter inn akselen

PASSFORM

Sjekk at el-sykkel er av riktig størrelse. Riktig passform er viktig for en trygg og behagelig tur.

Ståhøyde

Ståhøyde er det grunnleggende elementet i eBicycle-passformen. Dette er avstanden fra bakken til midt på toppstangen. Når du skritter over toppstangen på en Step-Over sykkel, skal det være 1–2 in (2,5–56 cm) klaring mellom deg og sykkelen.

Seteposisjon

For å få mest mulig ytelse og komfort på el-sykkel, er det viktig å justere setet. Hvis seteposisjonen ikke er behagelig for deg, må du justere setet eller setestangen, eller oppsøke en kvalifisert serviceyter.

Setet kan justeres i tre retninger:

- Opp og ned
- Foran og bak

- Setevinkel

Juster seteposisjonen uten å overskride grensene som angis av høyden på toppen av setestangen og markeringen for "minimum innføring" eller "maksimal forlengelse" på setestangen.

1. Stå ved siden av el-sykkel, løsne seteklemmen med multiverktøyet og løft setet til hoftebens høyde. Stram seteklemmen med dreiemoment-verktøyet til 6 Nm.

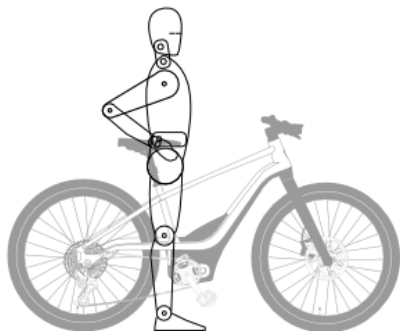

2. Sett deg på sykkelen og plasser pedalene/veivarmene vinkelrett mot bakken. Benet ditt skal være låst rett, og kneet helt låst. Hvis ikke, går du av sykkelen og hever setet langsomt, og gjenta om nødvendig til riktig posisjon oppnås.

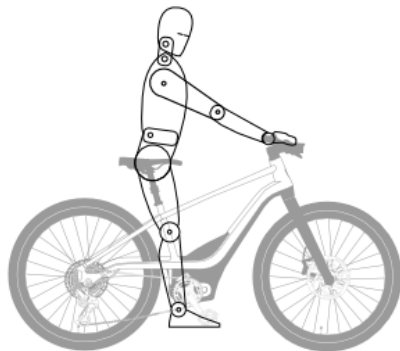

Styrets høyde

eBicycle er utstyrt med en "trådløs" stamme, og høyden kan ikke justeres.

LADE BATTERIET

ADVARSEL



Bruk bare den medfølgende laderen til å lade batteriet. Laderen er spesielt laget for å fungere med dette batteriet og terminalene. Bruk av andre ladere kan forårsake skade på batteriet og/eller personskade.

Din el-sykkel leveres med batteriet montert, med under 30 % batterinivå (SOC/State of Charge). Det anbefales å lade ditt nye el-sykkel-batteri helt opp etter første montering og før hver fremtidige sykkeltur.

Batteriet kan lades montert på el-sykkel eller framontert. Varsellampene for batteristatus vil indikere batterinivået under lading. Koble fra laderen når statuslampene indikerer at batteriet er fulladet.

Trekk alltid ut batteriet når ladesyklusen er fullført.

Montert på EI-sykkel

1. Finn ladeporten nederst til venstre på motordekselet.
2. Åpne dekselet på ladeporten. Vær forsiktig så du ikke river eller trekker av dekselet.

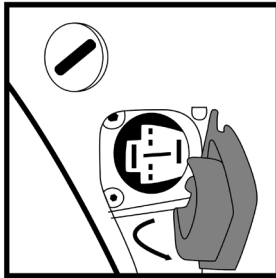

3. Sett laderen i stikkontakten.

4. Sjekk at ladepluggen og porten er fri for smuss og rusk. Sett ladestøpselet inn i ladeporten.

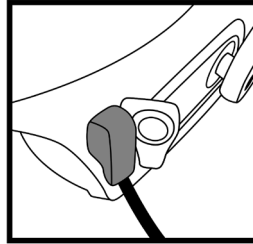

5. LED-lampen på batteriladeren lyser grønt når batteriet er fulladet. Når det er fulladet, kobler du laderen fra batteriet og stikkontakten.
6. Pass på å lukke dekselet til ladeporten ordentlig.

MERK

Styrehåndtakets skjerm/display kan ikke vis på mens batteriet lades.

Framontert fra EI-sykkel

1. Ta av batteriet fra el-sykkel.

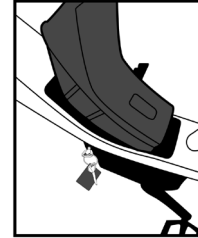

2. Plasser batteriet i et tørt, godt ventilert område nær batteriladeren.
3. Koble ledningen til batteriadapteren til hovedladekabelen.

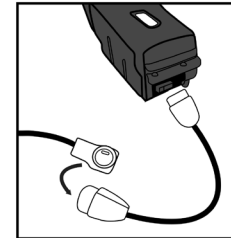

- Sett laderen i stikkontakten.
- Sett adapterledningen inn i ladeporten på batteriet.

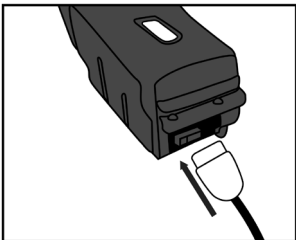

- LED-lampen på batteriladeren lyser grønt når batteriet er fulladet. Når det er fulladet, kobler du laderen fra batteriet og stikkontakten.

USB-STRØM

BASH/MTN kommer med et USB-c-pluggadapter festet rett under hovedlykten.

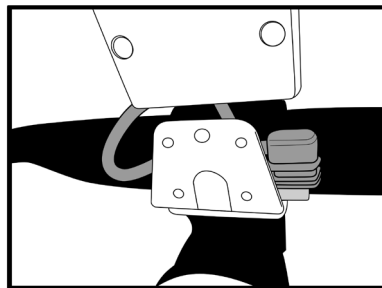

USB-pluggen kan gi strøm til mobile enheter slik som mobiltelefon. Maks. strømnivå på 10W tilføres via internt eBicycle-batteri. Hvis batteriet ikke er montert, eller er fjernet, vil ikke USB-pluggen gi strøm.

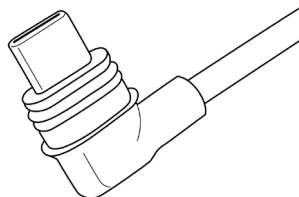

DRIVERK

Drivmotor

Drivmotoren er midtstilt med plassering nær pedalveiven. En elektronisk dreiemomentsensor gjenkjenner automatisk trykket syklisten legger på pedalene, og gir øyeblikkelig en forholdsmessig mengde elektrisk drivassistanse.

Remdrift

Drivmotoren er koblet til bakhjulsenheten med et karbonfiberforsterket drivrem (ligner på drivremmer på motorsykler). Drivremmen gir jevn og rolig drift med lite vedlikehold.

Kontinuerlig variabelt gir

Din el-sykkel kan være utstyrt med en elektronisk styrt CVT (kontinuerlig variabel girkasse) på baknavet, som gir sømløse girskift og kraftoverføring i alle hastigheter. Ingen skift kreves; giret justerer automatisk girforholdet når terreng eller hastighet

endres. Girkassen er helt lukket uten utsatte komponenter, og krever ikke noe vedlikehold.

SKJERM/DISPLAY

Alle eBicycle har en skjerm/display festet på venstre styrehåndtak. Skjermen/displayet styrer eBicycle når du bruker batteridrevne komponenter. Den fungerer ikke uten batteristrøm, men er ikke nødvendig for å bruke eBicycle som vanlig sykkel med pedalkraft.

Ergonomisk arrangerte tommel- og pekefingerkontroller på alle modeller gjør at sykklisten kan betjene skjermene/displayene uten å ta hånden fra styret.

Strømknappen sitter på baksiden av skjermen/displayet. Hold strømknappen nede i minst 1 sekund før du slipper, for å slå sykkel på eller av.



"Fjern"-skjerm



BASH/MTN-modeller bruker en Brose "Fjern"-skjerm med en LED-indikator. LED-indikatoren kan minst vise valgt sykkelmodus, batterinivå og frontlykt på/av-status.

SYKKELMODUS

Serial 1 el-sykler har som standard fire valgfrie sykkelmoduser, en Walk Assist og en Off-modus. Gjeldende valgfrie sykkelmodus vil vises på skjermen/displayet (enten skjerm eller LED-indikator).

Øko-modus



Brukes best på flate og gunstige forhold når du bare vil ha litt hjelp uten unødvendig tømning av batteriet.

Tur-modus



Brukes best når du ønsker et jevnt, men fortsatt transparent nivå av elektrisk assistanse, for optimal blanding av hjelp og batteriøkonomi under blandede kjøreforhold.

Sport-modus



Brukes best når du vil ha god hjelp unna hjørner eller over bølgende åser, eller å sykle lenger eller raskere enn du ville gjort med bare egen kraft.

Boost-modus



Brukes best når du møter på en bratt bakke, sterk motvind eller andre forhold der du trenger en vedvarende boost med betydelig assistanse.

Walk Assist



En trykknapp "walk-assist"-funksjon, som gir et lavt nivå av bevegelse fremover for å hjelpe deg med å manøvrere el-sykkel i ganghastighet, spesielt når det er behov for å skyve el-sykkel opp en bakke.

Av



Sykkelmoduser kan settes i av-posisjon, noe som ikke gir ekstra pedalassistanse. Imidlertid vil belysning og

skjermen/displayet fortsatt være aktivt hvis batteriet er ladet.

BELYSNING

Din el-sykkel har integrert belysning for sikkerhet og bekvemmelighet.

- LED headtube frontlykt ("Signature Light") og baklykt lyser når el-sykkel slås på.
- Med en knapp på skjermen/displayet tennes LED-frontlykten.
- Bakre bremselys tennes automatisk ved oppbremsing.
- Hvis eBicycle legges ned på siden (enten med vilje eller ved ulykke) mens strømmen er på, vil baklysene blinke SOS for å varsle forbipasserende.

BREMSEFUNKSJON

Forbremsens spak styrer forhjulsbremsen, og er plassert på venstre styrehåndtak. Betjen spaken med fingrene på venstre hånd. Den bakre bremsespaken styrer

bakhjulsbremsen, og er plassert på høyre styrehåndtak. Betjen spaken med fingrene på høyre hånd.

MERK

Retningen på bremsefunksjonen kan reverseres dersom ditt land krever en annen konfigurasjon (for eksempel Storbritannia).

VEKTGRENSER

VARSDOMHET



Ikke overskrid maksimale vektgrenser.

Tabell 4: Maksimumsgrenser for vekt

Syklist og bagasje maks. vekt	Total maksimalvekt
220 pund [100 kg]	280 lb [128 kg]

VEDLIKEHOLD OG SERVICE

For alle problemer eller spørsmål angående tjenesten, kan du gå til brukerstøtten vår på www.Serial1.com for ytterligere støtte eller kontakte vårt supportteam direkte.

ADVARSEL



Ta alltid ut batteriet før du utfører vedlikehold eller service.

Service bør utføres av en sertifisert sykkeltekniker, med mindre du har riktig verktøy, servicedata og er mekanisk kvalifisert. Finn kvalifiserte serviceytere på www.Serial1.com.

VARSDOMHET



Bytt ut sikkerhetskritiske komponenter med originale reservedeler. Bruk av

deler eller tilbehør som ikke er godkjent av Serial 1, kan påvirke ytelsen, stabiliteten eller håndteringen negativt og føre til død eller alvorlig personskade.

MERK

Bruk av andre deler og serviceprosedyrer enn Serial 1-godkjente deler og serviceprosedyrer, eller utføring av arbeid som kan anses som "manipulering", kan ugyldiggjøre den begrensede garantien.

Manipulering er definert som "målrettet å fjerne eller erstatte det indre eller det ytre av din el-sykel eller komponenter på en måte som kan endre den originale utførelsen eller funksjonen."

Vedlikehold av batteri

Batteriet er kun laget for å fungere på Serial 1 el-sykel. Bruk av batteriet til andre formål vil annullere garantien, og kan gi skade på eiendel og person. Det kreves ikke noe spesielt vedlikehold for et Serial 1 el-sykel-batteri.

VAROMHET

Håndter batteriet med forsiktighet. Ikke mist eller utsett batteriet for støt og slag. Feilhåndtering av batteriet kan føre til alvorlige skader eller overoppheting. I sjeldne tilfeller kan et feilhåndtert eller støtutsatt batteri potensielt ta fyr. Hvis du mistenker skade på batteriet, må du kontakte Serial 1 umiddelbart.

Batteriene er vanntette for normale oppbevarings- og kjøreforhold, men skal ikke senkes helt ned.

Oppbevar batteriet i mindre enn 80% relativ luftfuktighet og i et temperaturspenn fra -10°C til 45°C. Hvis et batteri ikke skal brukes på over 3 måneder, bør det fullades før oppbevaring og igjen etter hver 3. måned under oppbevaring.

Avbryt bruken av et batteri som har skader på grunn av støt, fall eller andre faktorer

som kompromitterer integriteten på beholderen eller dens innhold.

Vedlikehold av rem

Karbondrivreimen på Serial 1 el-sykel krever bare sporadisk stramming, som beskrevet i de jevnlige serviceintervallene.

Tabell 5: Drivrem strammestyrke

Smidig sykling	Grov sykling
45 til 60 Hz [15 til 20 kg]	60 til 75 Hz [20 til 24 kg]

Smøring

Bruk et vanlig smøremiddel på følgende enheter:

- Sykkelstøtte

MERK

Unngå smøremiddel på bremserotorene

Bremsevedlikehold

Serial 1 el-sykel er utstyrt med hydrauliske skivebremses. Hydrauliske bremses er selvjusterende for enkel bruk og kontroll.

ADVARSEL

Bremses er et kritisk sikkerhetskomponent. Feil vedlikeholdte bremses kan påvirke bremsenes ytelse negativt, noe som kan føre til død eller alvorlig personskade.

Hvis de hydrauliske skivebremsene krever service (linjebledning, justering eller bytte av kloss), anbefaler vi at du kontakter en kvalifisert serviceyter. Finn kvalifiserte serviceytere på www.Serial1.com.

Tabell 6: Bremsestørrelse

Stempelkalipere	Rotor tykkelse	Rotor diam
4	2,3 mm	203 mm

Transportering

Fjern batteriet fra el-sykkel, og oppbevar et annet sted i bilen når du transporterer el-sykkel.

Respekter alltid lokale lover om transport av en el-sykkel.

Fordi Li-Ion-batterier av denne størrelsen og kraften betraktes som "farlig gods, klasse 9" under transport, kan forskrifter noen steder begrense transporten av separate Li-Ion-batterier. Restriksjonene gjelder for de fleste flyselskaper og noen lastebil-selskaper. Hvis du har tenkt å sende eller reise med el-sykkel (med batteriet montert), må du sjekke med lokale forskrifter og flyselskapet eller transportøren på forhånd.

VARSAMHET



En el-sykkel er tyngre enn en vanlig sykkel. Hvis du transporterer med et kjøretøy, må du være oppmerksom på den maksimale lastekapasiteten til kjøretøyets tak, slepekrok og/eller el-sykkel-stativ. Se bilprodusentens håndbøker for detaljer.

Rengjøring

Tørk av de ytre overflatene på el-sykkel med en fuktig klut.

VARSAMHET



Ikke bruk høytrykksspyler for å rengjøre el-sykkel. Bruk av høytrykksspyler kan føre til skade på utstyret.

Lampeservice

Alle lamper er forseglede enheter, uten tilgang til individuelle lyspærer. Service på en lampe krever at hele lampeenheten byttes ut.

Regelmessige serviceintervaller

Service må utføres med bestemte intervaller for at el-sykkel skal gi topp ytelse.

MERK

Utfør vedlikehold oftere under tøffe kjøreforhold, som ekstreme temperaturer, støvete omgivelser, røffe veier, lengre oppbevaringsforhold, korte turer eller trafikk med mye stopp og start.

Utfør strammekontroll på eikene hver 10. time, eller etter en hard tur på røffe veier.

Regelmessig vedlikehold må gjøres så lenge du eier en el-sykkel.

VARSOHET

Som med alle mekaniske komponenter som utsettes for slitasje og påkjenninger, vil slitasje oppstå. Hvis konstruksjonens levetid overskrides, kan den plutselig svikte og muligens forårsake personskade eller skade. Regelmessig service kan bidra til å avsløre potensielle problemer. Følgende tabell er en minimumsanbefaling.

Tabell 7: Minimum serviceintervaller

Anb. service (gjentas ved hvert intervall)	Hver tur	1 mnd.	6 mnd.	12 mnd.
	0 mi [0 km]	250 mi [400 km]	1500 mi [2400 km]	3000 mi [4800 km]
		X	X	X
Sjekk dekktrykk, tråd og felger for skade	X	X	X	X
Fullad batteriet	X	X	X	X
Sjekk bremse- funksjonaliteten	X	X	X	X
Sjekk lys- og refleks- funksjonaliteten	X	X	X	X
Sjekk ringeklokkens funksjonalitet	X	X	X	X
Sjekk styrehåndtak og sving på gaffel/forhjul	X	X	X	X

Anb. service (gjentas ved hvert intervall)	Hver tur	1 mnd.	6 mnd.	12 mnd.
	0 mi [0 km]	250 mi [400 km]	1500 mi [2400 km]	3000 mi [4800 km]
Inspiser bremseklosser og skiver for slitasje og justering		X	X	X
Sjekk strammingen på eikene		X	X	X
Sjekk styrehåndtakets dreiemoment på klemmefester		X	X	X
Sjekk akselmutterens dreiemoment		X	X	X
Inspiser og smør sykkelstøtten og pedalene		X	X	X

Anb. service (gjentas ved hvert intervall)	Hver tur	1 mnd.	6 mnd.	12 mnd.
	0 mi [0 km]	250 mi [400 km]	1500 mi [2400 km]	3000 mi [4800 km]
Inspiser ramme for sprekker, skader, hakk, skjøtefeil		X	X	X
Veitest for å verifisere system- funksjoner		X	X	X
Sjekk justering på tannhjul og stramming på rem			X	X
Inspiser bremser for lekkasjer, skade				X
Justerte hjul				X
Sjekk og juster alle sykkelbolters dreiemoment- verdier				X

GARANTI OG RETURNERING

Våre mest oppdaterte retningslinjer for garanti og retur er lagt ut på nettstedet vårt på www.Serial1.com. Vi oppfordrer hver kunde til å registrere garantien på dette nettstedet.

SAMSVARSERKLÆRING

Våre Serial 1 eBicycles og alle språkoversettelser i vår bruksanvisning samsvarer med kravene i følgende standarder. Dette er ikke en helomfattende liste:

- EN 15194:2017
- EN ISP 4210-2
- EN Maskindirektiv 2006/42/EC
- CFR 1512

Vår nyeste samsvarserklæring er publisert på vår nettside www.Serial1.com.

SERIAL 1 VAREMERKE- INFORMASJON

BASH/MTN og Serial 1 er blant varemerkene til Serial 1 Cycle Company.

PATENTER

Serial 1 produkter dekkes av en eller flere USA-baserte og internasjonale patenter eller ventende patentsøknader.

OPPHAVSRETT

ALLE RETTIGHETER FORBEHOLDT.

©2022 Serial 1 Cycle Company

3451 N Triumph Blvd
Suite 100
Lehi, UT 84043
USA

REVISJONSNIVÅ

Versjon 1

Den norske versjonen av denne trykte håndboken er en oversettelse av originalversjonen (først publisert på engelsk) og ble sist revidert 3. februar 2022 (2022-02-03).

MERK

ADVERTÊNCIA

Baterias de íon de lítio e / ou produtos que contêm baterias de íon de lítio podem expô-lo a produtos químicos, incluindo cobalto, óxido de níquel e lítio, que são conhecidos pelo estado da Califórnia por causar câncer e defeitos congênitos ou outros danos reprodutivos. Para obter mais informações, visite www.P65Warnings.ca.gov.

ÍNDICE

II

SEU MANUAL DO PROPRIETÁRIO	1
DEFINIÇÕES DE SEGURANÇA	1
OPERAÇÃO SEGURA	2
NA CAIXA	6
ESPECIFICAÇÕES	7
DESENCAIXOTAMENTO	8
MONTAGEM	9
AJUSTE	14
CARREGAMENTO DA BATERIA	16
ALIMENTAÇÃO USB	17
TRANSMISSÃO	18
VISOR	18
MODOS DE PEDALAR	19
ILUMINAÇÃO	20

II

OPERAÇÃO DO TRAVÃO	20
LIMITES DE PESO	21
MANUTENÇÃO E SERVIÇO	21
GARANTIA E DEVOLUÇÕES	26
DECLARAÇÃO DE CONFORMIDADE	26
INFORMAÇÃO DE MARCA REGISTRADA DA SERIAL 1	26
PATENTES	26
DIREITO DE AUTOR	26
NÍVEL DE REVISÃO	26
OBSERVAÇÃO	26

SEU MANUAL DO PROPRIETÁRIO

Desfrute do Passeio

De toda a equipa da Serial 1 Cycle Company, agradecemos-lhe por embarcar na sua próxima jornada connosco! Ao desfrutar de sua bicicleta eléctrica Serial 1, não se esqueça de pedalar com segurança e respeito dentro dos limites da lei. Sempre faça uso de capacete, óculos apropriados e roupas de protecção. Jamais ande sob a influência de álcool ou drogas. Conheça a sua bicicleta eléctrica Serial 1 através da leitura e compreensão de seu manual do proprietário da capa à contracapa.

Este manual foi preparado para lhe familiarizar quanto à operação, cuidados e manutenção de sua bicicleta eléctrica e para lhe fornecer informações importantes de segurança. Siga estas instruções cuidadosamente para a sua segurança e prazer pessoal de ciclismo. O seu manual do proprietário contém instruções

referentes à operação e a pequenas manutenções. Recomendamos que a eventual manutenção ou grandes reparos, que possam exigir conhecimentos e ferramentas especiais, devem ser realizados por um profissional competente. Por favor, contacte a Serial 1 para obter mais informações sobre como aceder ao serviço.

OBSERVAÇÃO

Leia este manual na sua totalidade antes de dar a sua primeira volta. Certifique-se de compreender todas as secções e questões. Nem todas as bicicletas eléctricas têm todas as características descritas neste manual. Contacte a Serial 1 se tiver dúvidas sobre as características da sua bicicleta eléctrica.

DEFINIÇÕES DE SEGURANÇA

Observe especialmente as secções com os seguintes títulos:

ADVERTÊNCIA

Indica uma situação potencialmente perigosa que, se não for evitada, pode resultar em morte ou lesão grave.

CUIDADO

Indica uma situação potencialmente perigosa que, se não for evitada, pode resultar em lesões menores ou moderadas.

OBSERVAÇÃO

Refere-se a mais informações importantes sobre o assunto em questão.

Símbolos de Segurança

Os seguintes símbolos gráficos indicam potenciais riscos de segurança e acções para se evitar uma situação perigosa. Os símbolos gráficos podem estar presentes em manuais, instruções, na bicicleta eléctrica e/ou nas etiquetas de peças e acessórios do produto.



Símbolos de Perigo

Um triângulo representa um símbolo de perigo, que alerta para um perigo de segurança.

	Aviso geral de perigo.
	Risco de choque eléctrico.
	Perigo de material inflamável.
	Perigo de material explosivo.
	Perigo de superfície quente.

Símbolos de Proibição

Um círculo com uma linha representa um símbolo de proibição, o que indica uma situação a evitar que, caso contrário, pode resultar em um perigo, lesão corporal e/ou dano patrimonial.

	A proibição geral significa uma acção proibida.
	Mantenha distância de chama aberta. Evite fumar, chamas ou faíscas.

Símbolos de Acção

Um círculo representa uma acção a ser tomada para evitar um perigo em potencial.

	Consulte o manual ou as instruções apropriadas.
---	---

OPERAÇÃO SEGURA

Regulamentos Locais de Segurança

A sua bicicleta eléctrica Serial 1 está em conformidade com todas as normas e regulamentos de segurança em vigor na data de fabrico.

Conheça e respeite as regras de circulação. É sua responsabilidade cumprir as leis e os regulamentos das áreas onde circula. Leia as informações de segurança providenciadas por sua autoridade nacional, regional ou local de trânsito. Certifique-se de que todo o equipamento exigido por lei esteja instalado e/ou utilizado e em boas condições de funcionamento.

Na maioria dos países, os regulamentos referentes ao uso de uma bicicleta eléctrica são os mesmos que os de uma bicicleta normal. No entanto, pode haver diferenças locais, tais como onde pode circular, a idade mínima do ciclista ou o equipamento e registo necessários. É responsabilidade do ciclista conhecer e obedecer aos regulamentos locais de bicicletas eléctricas.

Segurança Geral

ADVERTÊNCIA



As bicicletas eléctricas são diferentes das bicicletas tradicionais. Operam e guiam-se de forma diferente. O uso impróprio ou por inexperientes pode resultar em perda de controlo, morte ou lesão grave.

Use sempre um capacete aprovado, apropriado ao tipo de pedalada que estará a fazer, quando estiver a andar de bicicleta eléctrica.

Mantenha as partes do corpo e demais objectos afastados da corrente ou correia móvel, das manivelas e pedais rotativos, e das rodas giratórias da sua bicicleta eléctrica. É possível o eventual aprisionamento durante a utilização ou manutenção normal.

Jamais reboque uma pessoa ou item (inclusive reboque) ou permita o reboque da bicicleta eléctrica.

Funcionamento Seguro

Antes de operar a sua bicicleta eléctrica nova, é de sua responsabilidade ler e seguir as instruções de funcionamento e manutenção deste manual e aderir a estas regras para a sua segurança pessoal.

ADVERTÊNCIA



Colidir com um objecto, como um lancil ou buraco, pode causar danos internos no pneu e/ou aro. Se um objecto for atingido, mande inspeccionar o pneu e o aro imediatamente por um profissional treinado. Uma roda danificada pode falhar durante a circulação e afectar negativamente a estabilidade e a condução, o que pode resultar em morte ou lesão grave.

ADVERTÊNCIA



Preste sempre muita atenção às superfícies da via e às condições do vento e mantenha as duas mãos nas pegas do guiador quando estiver a conduzir. Qualquer veículo de duas rodas pode estar sujeito a forças perturbadoras como, por exemplo, vento de veículos que passam, buracos no pavimento, piso irregular, erro de controlo do condutor etc. Estas forças podem influenciar as características de condução da sua bicicleta eléctrica. Se isto acontecer, reduza a velocidade e guie a bicicleta eléctrica com os punhos relaxados em busca de uma condição de controlo. Não trave bruscamente nem force o guiador. Isto pode agravar uma condição instável.

Segurança dos Travões

ADVERTÊNCIA



Aplique os travões dianteiros e traseiros de forma uniforme. Favorecer um travão acelera o desgaste e reduz a eficiência da travagem. A operação com travões excessivamente gastos pode levar à falha dos travões, o que pode resultar em morte ou lesão grave.

Segurança da Bateria

ADVERTÊNCIA



Este veículo contém uma bateria recarregável. Uma bateria mal manuseada ou danificada pode causar choque eléctrico e/ou incêndio, o que pode resultar em morte ou lesão grave.

Não desmonte, dê curto-circuito ou use a bateria de qualquer outra forma que não seja a sua finalidade.

Não conecte ao carregador se a bateria estiver rachada ou danificada devido a impactos, quedas e demais comprometimentos da integridade da caixa ou do seu conteúdo.

Não mergulhe a bateria em líquidos como água ou ácido.

Mantenha-a longe do fogo. O carregamento inadequado, impacto ou exposição ao fogo pode danificar a bateria.

Utilize apenas a bateria de íões de lítio e o carregador especificados por fabricante. Carregue a bateria dentro da faixa de temperatura operacional de 0° a 45° C. Carregue a bateria antes de a utilizar se não tiver sido utilizada durante mais de um mês.

ADVERTÊNCIA



Uma bateria danificada pode vaziar electrólito. O contacto com electrólitos pode causar queimaduras químicas graves ou cegueira. Se o electrólito entrar em contacto com os olhos, pele ou roupas enxágue a área afectada com água limpa e procure atendimento médico imediatamente.

Circulação com Tempo Chuvoso

ADVERTÊNCIA



Ao circular em vias molhadas, a eficiência dos travões e a tracção ficam consideravelmente reduzidas, o que resulta no aumento das distâncias de travagem. A falta de cuidado ao travar, acelerar ou virar em vias molhadas

pode causar perda de controlo, o que pode resultar em morte ou lesão grave.

Visibilidade do Ciclista

Andar de bicicleta eléctrica à noite ou sob outras condições de má visibilidade é mais perigoso do que andar de dia. Um ciclista pode ser difícil de ser visto por motoristas e peões. Se for andar nessas condições, consulte um prestador de serviços qualificado com relação a equipamentos que melhoram a sua capacidade de ver e ser visto por outras pessoas. Encontre prestadores de serviços qualificados no sítio www.Serial1.com.

ADVERTÊNCIA



A Comissão de Segurança de Produtos de Consumo exige que as bicicletas eléctricas sejam equipadas com reflectores dianteiros, traseiros, de pedal e laterais. Certifique-se de que os reflectores estejam devidamente

montados. A má visibilidade do ciclista para os motoristas pode resultar em morte ou lesão grave.

Os reflectores das bicicletas eléctricas são concebidos para reflectir as luzes dos veículos e as luzes de rua a fim de ajudar um ciclista em movimento a ser visto e reconhecido.

Verifique regularmente os reflectores e os suportes de montagem para se certificar de que estejam limpos, em linha recta, intactos e bem montados. Substitua os reflectores danificados e endireite ou aperte os que estiverem dobrados ou soltos.

Ao pedalar sob condições de má visibilidade, verifique e certifique-se de cumprir todas as leis locais de circulação nocturna e tome as seguintes precauções adicionais:

- Use roupas e acessórios de cor clara e reflectores, tais como colete reflector, faixas reflectoras para braços e pernas, faixas reflectoras no

capacete ou luzes intermitentes presas ao seu corpo e/ou à sua bicicleta eléctrica.

- Verifique se a roupa ou qualquer item que possa estar a carregar na bicicleta eléctrica não obstrui um reflector ou uma lanterna.

Condições de Uso

A sua bicicleta eléctrica tem um autocolante no quadro que indica a sua condição de uso. Pedale apenas na condição de uso especificada para o seu tipo de bicicleta.

As bicicletas eléctricas BASH/MTN são projectadas para a **Condição de Uso 2**: adequadas para circulação em superfícies pavimentadas e trilhas, com quedas/saltos limitados a uma altura de 15 cm.

ADVERTÊNCIA

As bicicletas eléctricas Serial 1 são projectadas para funcionamento em condições de uso específicas. A operação da bicicleta eléctrica em condições fora ou além das condições de uso especificadas pode resultar em um acidente que pode causar morte ou lesão grave.

Não utilize esta bicicleta eléctrica para circulação *off-road*. Não foi projectada para este tipo de passeio.

Não utilize esta bicicleta eléctrica para ciclismo radical, acrobacias ou competições. Não foi projectada para este tipo de passeio.

Peças e Acessórios

Se houver um conflito entre as informações contidas neste manual e as informações fornecidas por um fabricante

de componentes, siga sempre as instruções do fabricante do componente.

NA CAIXA

A caixa da sua bicicleta eléctrica é fornecida com o seguinte conteúdo:

- Manual do proprietário Serial 1
- Quadro da bicicleta eléctrica (montado)
- Bateria
- Garfo
- Guiadores
- Roda traseira
- Roda dianteira

**Selim/Espigão**

- A BASH/MTN vem com um espigão e selim de suspensão que precisa de ser instalado na bicicleta

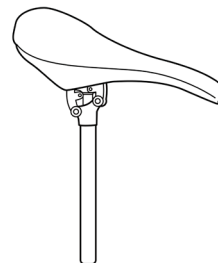
**Caixa de Peças Pequenas**

- Ferramenta de torque

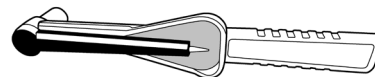

- Ferramenta múltipla

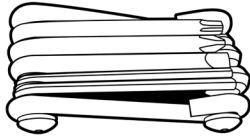

- Chaves



- Campainha



- Pedais

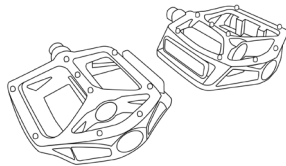

- Carregador e adaptador de bateria

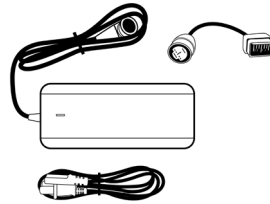

- Reflectores (dianteiro/traseiro, raio UE e raio EUA mostrados)

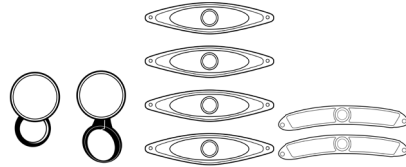

- Pé de apoio

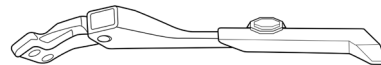

- Parafusos associados

OBSERVAÇÃO

As imagens anteriores são apenas ilustrações representativas. Os componentes reais fornecidos podem diferir ligeiramente.

ESPECIFICAÇÕES

OBSERVAÇÃO

As especificações desta publicação talvez não correspondam às da certificação oficial em alguns mercados devido ao momento da impressão da publicação, à variação nos métodos de ensaio e/ou às diferenças da bicicleta eléctrica. Os clientes que buscam especificações regulamentares reconhecidas oficialmente para a sua bicicleta eléctrica devem consultar os documentos de certificação publicados no sítio www.Serial1.com.

A Serial 1 reserva-se o direito de alterar especificações, equipamentos ou projectos a qualquer momento, sem aviso prévio e sem contrair obrigações.

OBSERVAÇÃO

O nível de pressão sonora de emissão ponderado em A nos ouvidos do condutor é inferior a 70 dB(A).

Tabela 1: Pneus Especificados

Tamanho	Recom. Pressão dos Pneus	Pressão Máxima
27,5 x 2,6	28 PSI [1,9 Bar]	58 PSI [4,0 Bar]

Os pneus /MTN são equipados com válvulas Presta.

Tabela 2: Pesos das Bicicletas Eléctricas

P	M	G	XG
21,9 kg	22,2 kg	22,6 kg	22,9 kg

DESENCAIXOTAMENTO**Preparação**

Será preciso espaço adequado para se mover ao redor da caixa. Recomendamos, no mínimo, 2 x 1 m de espaço.

Não corte a caixa. Recomendamos que guarde a caixa durante, no mínimo, 14 dias em caso de necessidade de devolução.

Não retire nenhum papel de protecção do quadro da bicicleta eléctrica até que tenha terminado a montagem.

OBSERVAÇÃO

Pode-se seguir o desencaixotamento e a montagem com os nossos vídeos no sítio www.Serial1.com.

Etapas de Desencaixotamento

1. Corte e descarte as cintas
2. Levante a caixa exterior e coloque-a de lado

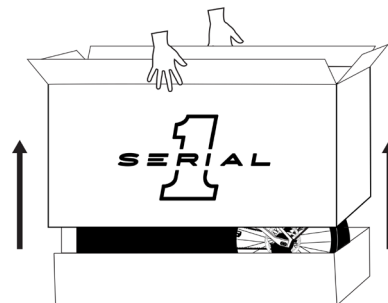

3. Retire o manual do proprietário e leia-o na íntegra
4. Verifique todos os componentes principais de acordo com a secção NA CAIXA deste manual
5. Remova a espuma, o selim e o espigão e coloque de lado, em seguida, corte e descarte quaisquer cintas

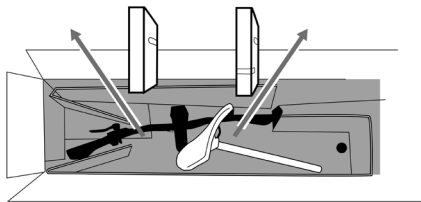

6. Retire a bandeja superior, a caixa da roda dianteira, a caixa de peças pequenas e a caixa dianteira (se for o caso) e coloque de lado

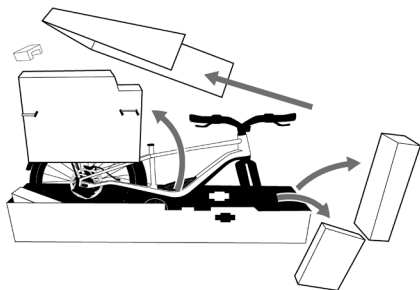

7. Verifique o conteúdo da caixa de peças pequenas de acordo com a secção NA CAIXA deste manual

MONTAGEM

OBSERVAÇÃO

Projectamos a sua bicicleta eléctrica para ser montada com segurança e com alta qualidade por um individuo em casa. No entanto, se decidir que gostaria de uma ajuda com o processo de montagem, por favor, contacte um prestador de serviços qualificado ou entre em contacto connosco no sítio www.Serial1.com.

Etapas de Montagem

1. Retire a bateria

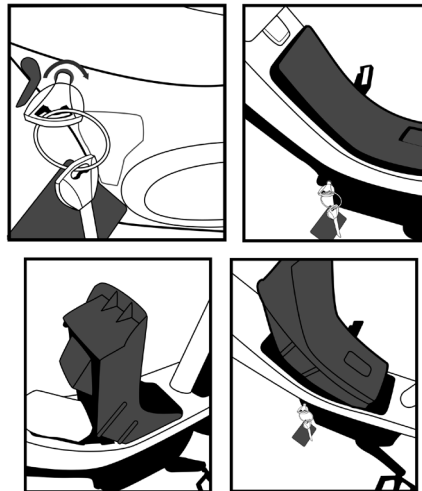

2. Levante a frente da bicicleta para remover a bandeja debaixo do eixo dianteiro

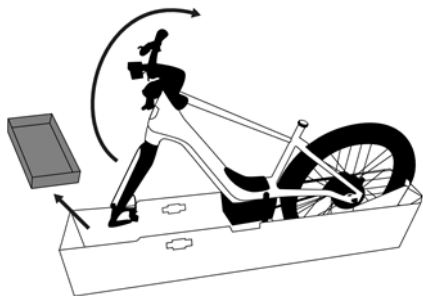
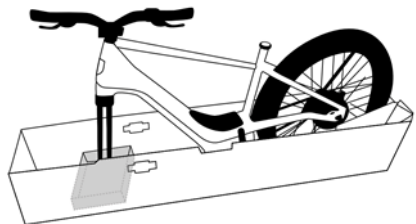

3. Puxe as duas bordas perfuradas da bandeja para baixo
- A borda dianteira sairá completamente, enquanto que a traseira permanecerá presa
4. Instale a bandeja nos entalhes centrais da caixa inferior e encoste a bicicleta, elevada, contra a bandeja

- A seta preta estampada na bandeja aponta na direcção da roda dianteira quando instalada correctamente



5. Instale a roda dianteira

- Remova o eixo dianteiro

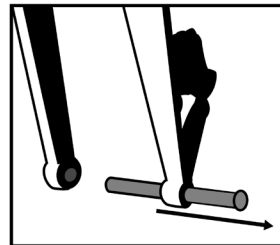

- Remova o espaçador de plástico da pinça de travão. Evite accionar os travões sem a roda instalada

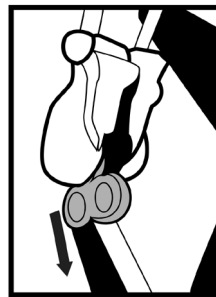

- Dobre a borda frontal da bandeja inferior da caixa
- Coloque o rotor do travão na pinça

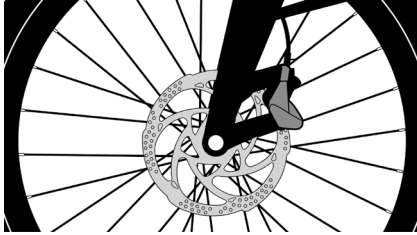

- Alinhe e insira o eixo por entre o garfo e a roda
- Aperte a 11 Nm com a ferramenta de torque

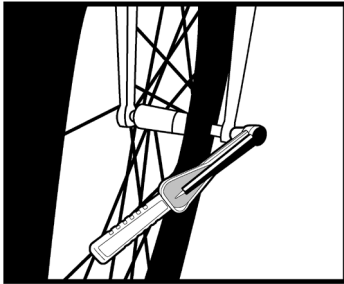

6. Remova quaisquer cintas remanescentes entre a bicicleta eléctrica e a embalagem
7. Levante a bicicleta, retire a bandeja e empurre a bicicleta para fora da caixa



8. Instale o pé de apoio

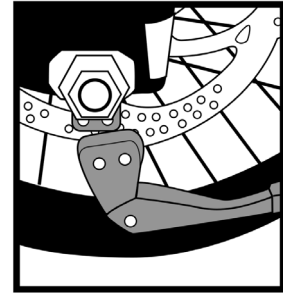

- Aperte a 9 Nm com a ferramenta de torque

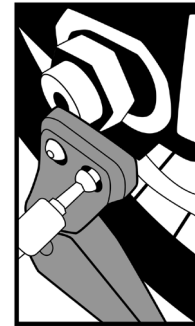

9. Instale os pedais

- A extremidade de cada pedal está marcada com um “L” ou “R”, o que indica a lateral da bicicleta vista por um ciclista quando sentada nela (“L” - esquerdo ou “R” - direito).
- O pedal esquerdo tem 3 linhas no eixo do pedal. O eixo do pedal direito é liso.
- O pedal esquerdo é rosqueado ao contrário, ou à esquerda.

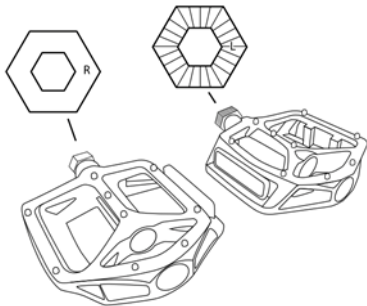

- Aperte com a ferramenta múltipla. Finalize o aperto dos pedais com uma chave de pedal

ou chave de torque apropriada (não fornecida) a 35 Nm

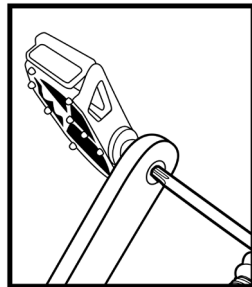

10. Instale o espigão do selim

- Desaperte o parafuso da braçadeira com a ferramenta múltipla

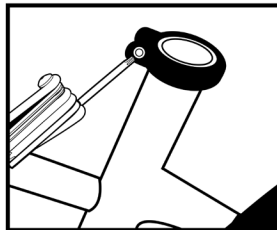

- Insira o espigão do selim na altura desejada (consulte a secção AJUSTE para ver mais instruções)

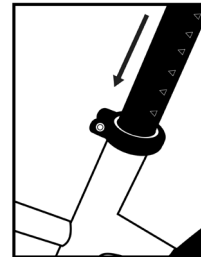

- Aperte a 6 Nm com a ferramenta de torque

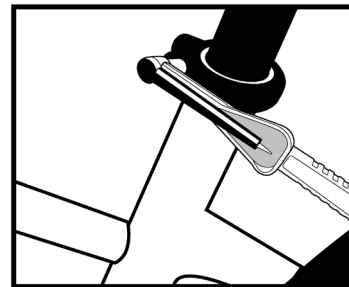

11. Instale a campainha

- Desmonte-a com a ferramenta múltipla

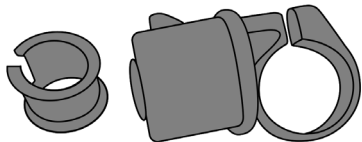

- Envolve a manga interna do guiador à direita da manete direita do travão

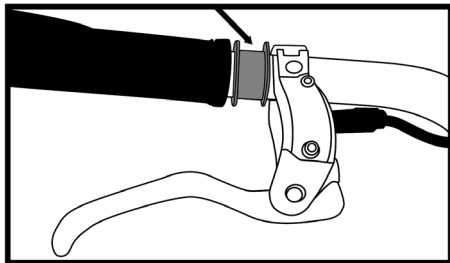

- Envolve a campainha na manga interna, aperte o parafuso com a ferramenta múltipla

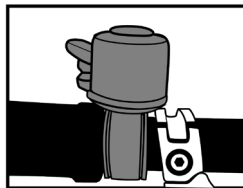

12. Instale os reflectores de coluna

- Envolve o refletor da coluna dianteira (branco) à volta do guiador, à direita do farol. Aperte o parafuso com a ferramenta múltipla.

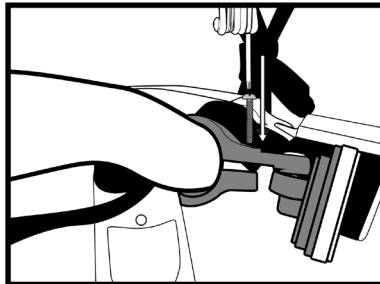

- Envolve o refletor do espigão traseiro (vermelho) à volta do espigão abaixo do selim. Aperte o parafuso com a ferramenta múltipla.

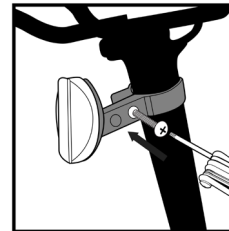

13. Instale os reflectores dos raios (Método 1)

- Encaixe o centro circular do refletor em torno de um raio

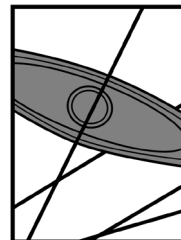

- Aparafuse uma porca de travamento circular na fenda e aperte-a com a ferramenta múltipla

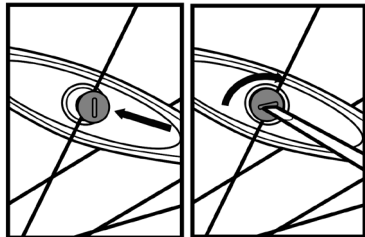

14. Instale os reflectores dos raios (Método 2)

- Envolve uma braçadeira de plástico à volta de um raio

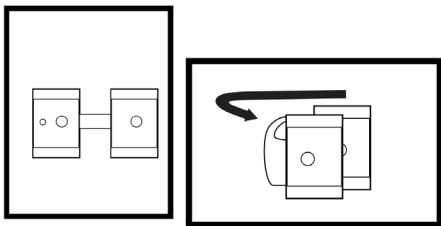

- Ajuste a braçadeira na extremidade de um reflector
- Aparafuse as peças e aperte-as com a ferramenta múltipla

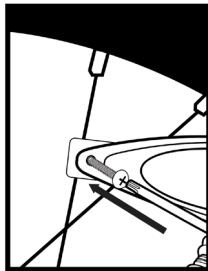

Especificações de Torque

Aperte sempre os fixadores com o torque correcto para garantir a integridade da bicicleta eléctrica. Em caso de conflito entre este manual e as informações fornecidas por um fabricante de componentes, consulte a Serial 1 ou os representantes do serviço de atendimento ao cliente do componente em busca de esclarecimento.

Tabela 3: Valores de Torque

Peça	Tamanho da Ferramenta	Torque	Observações
Guiador	4mm ○	6 Nm	Aperte os dois parafusos inferiores, depois os dois superiores
Haste do guiador	4mm ○	6 Nm	Se necessário, para manutenção
Braçadeira para haste do selim	5mm ○	16 Nm	Se necessário, para manutenção
Braçadeira para espigão do selim	4mm ○	6 Nm	Ajuste a altura, depois o torque
Eixos (rodas)	6mm ○	11 Nm	Alinhe o rotor do disco de travão entre as pastilhas do travão antes de inserir o eixo

AJUSTE

Verifique se a sua bicicleta eléctrica tem o tamanho correcto. O ajuste correcto é essencial para um passeio seguro e agradável.

Altura do Quadro

A altura do quadro é o elemento básico do ajuste da bicicleta eléctrica.

É a distância do solo até ao meio do tubo superior. Ao montar sobre o tubo superior de uma bicicleta com quadro alto, deve deixar um espaço de 2,5 a 5 cm entre si e a bicicleta.

Posição do Selim

Para obter o máximo desempenho e conforto da sua bicicleta eléctrica, o ajuste correcto do selim é importante. Se a posição do selim não for confortável para si, ajuste o selim ou o espigão do selim ou consulte um prestador de serviços qualificado.

O selim pode ser ajustado em três direcções:

- Para cima e para baixo
- Para frente e para trás
- Ângulo do selim

Ajuste a posição do selim sem exceder os limites estabelecidos por altura da parte de cima do tubo do selim e a marca de

"inserção mínima" ou "extensão máxima" no espigão do selim.

1. Em pé ao lado da bicicleta eléctrica, solte a braçadeira do assento com a ferramenta múltipla e levante o selim até a altura do osso do quadril. Volte a apertar a braçadeira do assento com a ferramenta de torque a 6 Nm.

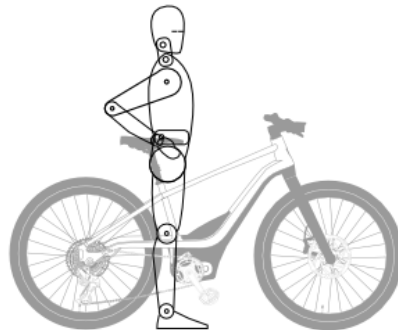

2. Sente-se na bicicleta e coloque os pedais / braços da manivela perpendiculares ao chão. A perna deve ficar recta e os joelhos totalmente fixos. Se não estiverem,

saia da bicicleta e aumente lentamente a altura do selim; repita conforme necessário até alcançar a posição correcta.

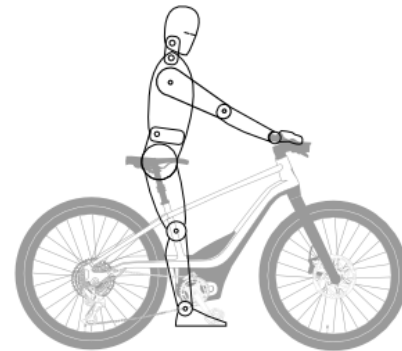

Altura do Guiador

A bicicleta eléctrica está equipada com uma haste "sem rosca" e não tem altura regulável.

CARREGAMENTO DA BATERIA

ADVERTÊNCIA



Utilize apenas o carregador fornecido para carregar a bateria. O carregador foi especificamente concebido para funcionar com esta bateria e terminais. O uso de qualquer outro carregador pode causar danos à bateria e/ou lesão ao utilizador.

A sua bicicleta eléctrica será entregue com a bateria instalada, com um Estado de Carga (EC) inferior a 30%. É recomendado carregar a bateria nova da bicicleta eléctrica totalmente após a montagem inicial e antes de cada passeio futuro.

A bateria pode ser carregada na bicicleta eléctrica ou fora. As luzes indicadoras do estado da bateria indicarão o nível da bateria durante o carregamento. Desligue o carregador quando as luzes de estado

indicarem que a bateria está totalmente carregada.

Desligue sempre a bateria depois de ter completado o ciclo de carregamento.

Instalação na Bicicleta Eléctrica

1. Localize a porta de carga no lado esquerdo inferior da tampa do motor.
2. Abra a tampa da porta de carga. Tome cuidado para não rasgar ou arrancar a tampa.

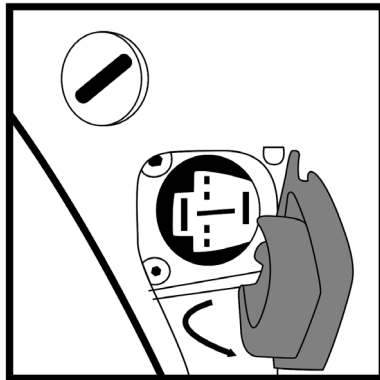

3. Conecte o carregador em uma tomada de parede.
4. Verifique se a ficha do carregador e a porta estão livres de sujidade e detritos. Insira a ficha do carregador na porta de carga.

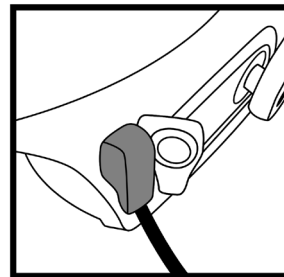

5. O indicador LED no carregador de bateria ficará verde continuamente quando a bateria estiver totalmente carregada. Uma vez carregado totalmente, desligue o carregador da bateria e da tomada.
6. Certifique-se de fechar firmemente a tampa da porta de carga.

OBSERVAÇÃO

O visor do guiador não pode ser ligado enquanto a bateria estiver a carregar.

Remoção da Bicicleta Eléctrica

1. Retire a bateria da bicicleta eléctrica.

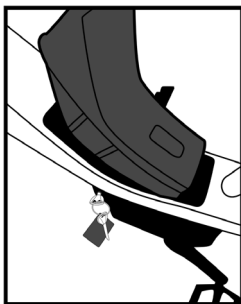

2. Coloque a bateria em uma área seca e bem ventilada perto do carregador de bateria.

3. Conecte o cabo adaptador da bateria ao cabo do carregador principal.

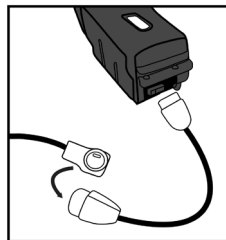

4. Ligue o carregador a uma tomada de parede.
5. Insira o cabo adaptador na porta de carga da bateria.

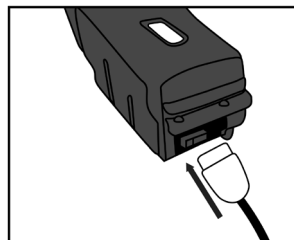

6. O indicador LED no carregador de bateria ficará verde continuamente

quando a bateria estiver totalmente carregada. Uma vez carregado totalmente, desligue o carregador da bateria e da tomada.

ALIMENTAÇÃO USB

A BASH/MTN vem com um adaptador de ficha USB-C fixado directamente por baixo do farol.

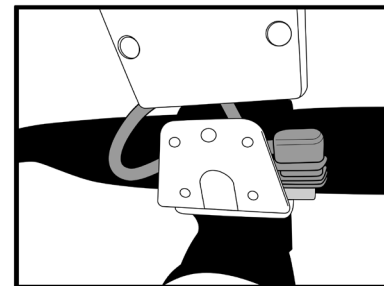

A ficha USB pode fornecer energia a um dispositivo móvel, tal como um telemóvel. O nível máximo de potência de 10W é fornecido pela bateria interna da bicicleta eléctrica. Se a bateria não estiver instalada

ou estiver descarregada, a ficha USB não fornecerá energia.

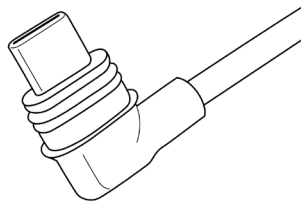

TRANSMISSÃO

Motor de Accionamento

O motor de accionamento é montado no meio com a colocação junto ao conjunto da manivela do pedal. Um sensor de torque electrónico reconhece automaticamente a pressão que o ciclista aplica nos pedais e fornece instantaneamente uma quantidade proporcional de assistência de accionamento eléctrico.

Accionamento por Correia

O motor de accionamento é ligado ao conjunto da roda traseira com uma correia de transmissão reforçada com fibra de carbono (semelhante às correias de transmissão das motos). A correia de accionamento proporciona uma operação suave, silenciosa e de baixa manutenção.

Transmissão Variável Contínua

A bicicleta eléctrica pode vir equipada com uma CVT (Continuously Variable Transmission/Transmissão Variável Contínua) controlada electronicamente no cubo traseiro que proporciona mudanças de marcha sem problemas e transmissão de potência a qualquer velocidade. Não há necessidade de trocar marchas; a transmissão ajusta automaticamente a relação da transmissão à medida que o terreno ou a velocidade muda. A transmissão é totalmente fechada sem nenhum componente exposto e não requer manutenção.

VISOR

Toda bicicleta eléctrica inclui um visor ligado à esquerda do guiador. O visor controla directamente a bicicleta eléctrica ao utilizar os componentes accionados por bateria. Não funciona sem bateria, mas não é necessário na utilização da bicicleta eléctrica como bicicleta tradicional apenas com a energia do pedal.

Os comandos ergonomicamente dispostos no polegar e dedo indicador em todos os modelos permitem ao ciclista operar os visores sem levantar a mão do guiador.

O botão de Ligar está localizado na parte de trás do visor. Para ligar ou desligar a bicicleta, prima e mantenha premido o botão de Ligar/Desligar durante, no mínimo, 1 segundo antes de soltar.



Visor "Remoto"



Os modelos BASH/MTN utilizam um visor Brose "Remoto" com um indicador LED. O indicador LED pode mostrar, no mínimo, o modo de pedalar seleccionado, o nível de carga da bateria e o estado de ligar/desligar do farol.

MODOS DE PEDALAR

As bicicletas eléctricas Serial 1, por padrão, têm 4 modos de pedalar seleccionáveis, um modo Walk Assist e um modo Off/Desligado. O modo de pedalar seleccionável actual será indicado no visor (ecrã ou indicador LED).

Modo Eco



Mais bem utilizado em condições planas e favoráveis quando se deseja apenas uma assistência suave sem esgotar desnecessariamente a bateria.

Modo Tour



Mais bem usado quando se deseja um nível de assistência eléctrica consistente, porém ainda transparente, para a melhor combinação entre assistência e economia

da bateria em condições mistas de circulação.

Modo Sport



Mais bem usado quando se deseja assistência acentuada longe de curvas ou em séries de subidas e descidas, ou para pedalar mais longe ou mais rápido do que com a sua própria energia sozinha.

Modo Boost



Mais bem usado quando se enfrenta uma subida íngreme, um vento contrário forte

ou qualquer outra condição em que se possa precisar de um aumento sustentado de assistência considerável.

Walk Assist



Um botão com função de "assistência de caminhada" que proporciona um baixo nível de movimento para a frente a fim de ajudar a manobrar facilmente a bicicleta eléctrica em velocidades de caminhada, especialmente quando há a necessidade de empurrar a bicicleta eléctrica em uma subida.

Off/Desligado



Os modos de pedalar podem ser virados para uma posição Off, que não fornecerá assistência adicional ao pedal. No entanto, a iluminação e o visor continuarão activos se a bateria tiver carga.

ILUMINAÇÃO

A sua bicicleta eléctrica possui iluminação integrada para segurança e conveniência.

- O LED de iluminação na frente do tubo dianteiro ("Signature Light") e a lanterna traseira são iluminados sempre que a bicicleta eléctrica é ligada.
- Um botão no visor ilumina o farol de LED.

- A luz de travagem traseira acende-se automaticamente com a desaceleração.
- Se a bicicleta eléctrica for colocada de lado (acidental ou propositadamente) enquanto estiver ligada, as luzes traseiras piscarão um SOS para alertar quem passa.

OPERAÇÃO DO TRAVÃO

A manete de travagem dianteira controla o travão da roda dianteira e fica localizada à esquerda do guiador. Accione a manete manual com os dedos da mão esquerda. A manete de travagem traseira controla o travão da roda traseira e fica localizada à direita do guiador. Accione a manete com os dedos da mão direita.

OBSERVAÇÃO

A direcção da operação de travagem pode ser invertida se o respectivo país exigir uma configuração diferente (por exemplo, o Reino Unido).

LIMITES DE PESO

CUIDADO



Não exceda os limites de peso máximo.

Tabela 4: Limites de Peso Máximo

Peso Máximo do Ciclista e da Bagagem	Peso Total Máximo
100 kg	128 kg

MANUTENÇÃO E SERVIÇO

Para todas as questões ou dúvidas sobre serviços, visite nossa Central de Ajuda em www.Serial1.com para suporte adicional ou entre em contato com nossa equipe de suporte diretamente.

ADVERTÊNCIA



Sempre remova a bateria antes de realizar qualquer manutenção ou serviço.

Os serviços devem ser executados por um técnico de bicicletas certificado, a menos que tenha as ferramentas adequadas, dados de manutenção e seja mecanicamente qualificado. Encontre prestadores de serviços qualificados no sítio www.Serial1.com.

CUIDADO



Substitua componentes críticos para a segurança por peças de troca genuínas. A utilização de peças ou acessórios sem a aprovação da Serial 1 pode afectar negativamente o desempenho, a estabilidade ou a condução, o que pode resultar em morte ou lesão grave.

OBSERVAÇÃO

O uso de peças e procedimentos de serviço que não sejam peças e procedimentos de serviço com aprovação da Serial 1 ou a realização de qualquer trabalho que possa ser considerado como "adulteração" pode anular a garantia limitada.

A adulteração é definida como "remoção ou substituição proposital dos componentes internos ou externos da bicicleta eléctrica ou de componentes de modo que possa alterar o desenho ou a função original".

Manutenção da Bateria

A bateria foi concebida apenas para funcionar com uma bicicleta eléctrica Serial 1. A utilização da bateria para qualquer outro fim anula a garantia e pode causar danos patrimoniais e acidente pessoal. Não é necessária nenhuma manutenção especial para uma bateria da bicicleta eléctrica Serial 1.

CUIDADO

Manuseie a bateria com cuidado. Não deixe cair nem choque com a bateria. A má utilização da bateria pode levar a danos graves ou ao sobreaquecimento. Em casos raros, uma bateria mal utilizada ou gravemente batida pode potencialmente pegar fogo. Se suspeitar de danos na sua bateria, contacte imediatamente a Serial 1.

As baterias são resistentes à água para condições normais de armazenamento e passeio, mas não devem ser totalmente submersas.

Armazene a bateria em menos de 80% de humidade relativa e dentro de uma faixa de temperatura de -10°C a 45°C. Se a bateria ficar parada por mais de 3 meses, deve ser totalmente carregada antes do armazenamento e novamente após cada 3 meses subsequentes de armazenamento.

Interrompa o uso de uma bateria que tenha danos devido a impactos, quedas ou outros comprometimentos da integridade da caixa ou do seu conteúdo.

Manutenção da Transmissão

A correia de accionamento de carbono na bicicleta eléctrica Serial 1 requer apenas tensionamento de vez em quando, conforme descrito nos Intervalos de Serviço Regular.

Tabela 5: Tensão da Correia de Accionamento

Estilo de Pedalar Suave	Estilo de Pedalar Bruto
45 a 60 Hz	60 a 75 Hz

Lubrificação

Utilize um lubrificante geral nos seguintes itens:

- Pé de apoio

OBSERVAÇÃO

Evite sujar os rotores dos travões com lubrificantes.

Manutenção do Travão

A sua bicicleta eléctrica Serial 1 está equipada com travões hidráulicos de disco. Os travões hidráulicos são auto-ajustáveis e proporcionam facilidade de uso e controlo.

ADVERTÊNCIA

Os travões são um componente crítico de segurança. Travões com manutenção inadequada podem afectar negativamente o desempenho dos travões, o que pode resultar em morte ou lesão grave.

Se os travões hidráulicos a disco necessitarem de manutenção (sangramento da linha, ajuste da pinça ou troca de pastilhas), recomendamos que

contacte um prestador de serviços qualificado. Encontre prestadores de serviços qualificados no sítio www.Serial1.com.

Tabela 6: Dimensionamento do Travão

Pinças de Pistão	Espessura do Rotor	Diâm. Rotor
4	2.3 mm	203 mm

Transporte

Retire a bateria da bicicleta eléctrica e guarde-a noutro local do veículo enquanto transporta a bicicleta eléctrica.

Respeite sempre as leis locais de transporte da bicicleta eléctrica.

Como as baterias de iões de lítio deste tamanho e potência são consideradas "mercadorias perigosas, classe 9" ao transportar, os regulamentos podem restringir o transporte de baterias de iões de lítio separadas em alguns locais. As restrições aplicam-se à maioria das companhias aéreas e a algumas empresas

de camionagem. Se pretendes despachar ou viajar com a bicicleta eléctrica (com a bateria instalada), verifique os regulamentos locais e da companhia aérea ou transportadora com antecedência.

CUIDADO



A bicicleta eléctrica é mais pesada que uma normal. Se estiver a transportar num veículo, fique ciente da capacidade máxima de carga do tejadilho do veículo, do gancho de reboque e/ou do porta-bicicleta eléctrica. Consulte os manuais do fabricante do veículo para obter detalhes.

Limpeza

Limpe as superfícies externas da bicicleta eléctrica com um pano húmido.

CUIDADO



Não use lavador de pressão para limpar a bicicleta eléctrica. A utilização de lavador de pressão pode resultar em danos no equipamento.

Manutenção das Lanternas

Todas as lanternas são unidades herméticas, sem acesso a lâmpadas individuais. A manutenção em uma lanterna requer que toda a unidade da lanterna seja substituída.

Intervalos de Manutenção Regular

A manutenção deve ser executada em intervalos especificados para manter a sua bicicleta eléctrica com uma operação no pico de desempenho.

OBSERVAÇÃO

Faça a manutenção com mais frequência em condições severas de condução, tais como temperaturas extremas, ambientes poeirentos, vias acidentadas, condições de armazenamento longo, trajectos curtos ou tráfego intenso de pára-arranca.

Realize a verificação da tensão dos raios a cada 10 horas ou após uma viagem dura por vias acidentadas.

A manutenção regular deve continuar durante todo o tempo em que a bicicleta eléctrica for detida.

CUIDADO



Como acontece com todos os componentes mecânicos sujeitos a desgaste e tensões, ocorrerá a fadiga. Se a vida útil de um componente tiver sido excedida, pode falhar repentinamente e causar lesões ou danos. A manutenção regular pode ajudar a identificar possíveis problemas. A tabela anterior é uma recomendação mínima.

Tabela 7: Intervalos Mínimos de Manutenção

Recom. Manutenção (repetição a cada intervalo)	Cada pedada-lada	1 mês	6 meses	12 meses
	0 km	400 km	2400 km	4800 km
Verificar a pressão e o piso dos pneus, os aros das rodas quanto a danos	X	X	X	X
Carregar a bateria completamente	X	X	X	X
Verificar a funcionalidade do travão	X	X	X	X
Verificar a funcionalidade da lanterna e do reflector	X	X	X	X
Verificar a funcionalidade da campainha	X	X	X	X
Verificar o guiador e o garfo/roda dianteira	X	X	X	X

Recom. Manutenção (repetição a cada intervalo)	Cada pedada-lada	1 mês	6 meses	12 meses
	0 km	400 km	2400 km	4800 km
Inspeccionar as pastilhas e discos de travão quanto a desgaste e alinhamento		X	X	X
Verificar o aperto dos raios da roda		X	X	X
Verificar o torque do parafuso de fixação na braçadeira do guiador		X	X	X
Verificar o torque da porca de eixo		X	X	X
Inspeccionar e lubrificar o pé de apoio e os pedais		X	X	X
Inspeccionar a estrutura para detectar rachaduras, quebras, cortes, soldas falhadas		X	X	X

Recom. Manutenção (repetição a cada intervalo)	Cada pedada-lada	1 mês	6 meses	12 meses
	0 km	400 km	2400 km	4800 km
Testar na via para verificar o funcionamento do sistema		X	X	X
Verificar o alinhamento das rodas dentadas e a tensão da correia			X	X
Inspeccionar os travões para verificar vazamentos, danos				X
Desempenar rodas				X
Verificar e ajustar todos os valores de torque dos parafusos da bicicleta				X

GARANTIA E DEVOLUÇÕES

As nossas políticas de Garantia e Devoluções mais actualizadas estão publicadas no nosso sítio www.Serial1.com. Convidámos cada cliente a registar a garantia nesse sítio.

DECLARAÇÃO DE CONFORMIDADE

As nossas bicicletas eléctricas Serial 1 e todas as traduções do nosso manual do proprietário cumprem e atendem aos requisitos estabelecidos nas seguintes normas. Não é uma lista exaustiva:

- EN 15194:2017
- EN ISO 4210-2
- Directiva de Máquinas 2006/42/EC
- CFR 1512

As nossas Declarações de Conformidade mais actualizadas estão publicadas no nosso sítio www.Serial1.com.

INFORMAÇÃO DE MARCA REGISTRADA DA SERIAL 1

BASH/MTN e Serial 1 estão entre as marcas registadas da Serial 1 Cycle Company.

PATENTES

Os produtos da Serial 1 são cobertos por uma ou mais patentes ou requerimentos de patentes pendentes nos Estados Unidos e internacionalmente.

DIREITO DE AUTOR

TODOS OS DIREITOS RESERVADOS.

©2022 Serial 1 Cycle Company

3451 N Triumph Blvd
Suite 100
Lehi, UT 84043
Estados Unidos da América

NÍVEL DE REVISÃO

Versão 1

A versão em inglês deste manual impresso do proprietário é a versão de " Instruções Originais" e foi revisada por último no dia 3 de Fevereiro de 2022 (2022-02-03).

OBSERVAÇÃO

FIGYELEM

A lítium-ion akkumulátorok és/vagy lítium-ion akkumulátorokat tartalmazó termékek olyan vegyi anyagoknak tehetik ki magukat, beleértve a kobalt-lítium-nikkel-oxidot és a nikkelt, amelyek Kalifornia állam szerint rákot és születési rendellenességeket vagy más reprodukzív károsodást okoznak. További információért látogasson el a www.P65Warnings.ca.gov weboldalra.

TARTALOMJEGYZÉK

II		FÉK ÜZEMELTETÉS	19
AZ ÖN KÉZIKÖNYVE.....	1	SÚLYHATÁR.....	20
BIZTONSÁGI KIFEJEZÉSEK.....	1	KARBANTARTÁS ÉS SZERVIZ.....	20
BIZTONSÁGOS HASZNÁLAT	2	GARANCIA ÉS VISSZAKÜLDÉS	25
A DOBOZ TARTALMA	6	MEGFELELŐSÉGI NYILATKOZAT.....	25
TERMÉKLEÍRÁS.....	7	SERIAL 1 VÉDJEGY INFORMÁCIÓK.....	25
KICSOMAGOLÁS	8	SZABADALMAK.....	25
ÖSSZESZERELÉS	8	SZERZŐI JOG.....	25
MEGFELELŐ MÉRET	14	FELÜLVIZSGÁLATI SZINT	25
AKKUMULÁTOR TÖLTÉSE.....	15	MEGJEGYZÉSEK	25
USB TÖLTÉS	16		
MEGHAJTÁS	17		
KIJELZŐ.....	17		
HASZNÁLATI ÜZEMMÓDOK.....	18		
VILÁGÍTÁS.....	19		

AZ ÖN KÉZIKÖNYVE

Élvezze a mozgást

Az egész Serial 1 Cycle nevében szeretnénk megköszönni, hogy minket választott a következő útjához! A Serial 1 eBicycle használatakor kérjük, hogy ne felejtse el biztonságosan és a szabályokat betartva közlekedni. Mindig viseljen bukósisakot, megfelelő szemüveget és védőruházatot. Soha ne közlekedjen alkoholos vagy kábítószeres befolyásoltság alatt. Ismerje meg az Ön Serial 1 eBicycle-jét, olvassa el a mellékelt útmutatót az elejétől a végéig.

Ezt a kézikönyvet azért készítettük, hogy Ön a lehető legjobban megismerhesse az eBicycle működését, karbantartását, valamint a biztonsági információkat. Kövesse ezeket az utasításokat az Ön személyes biztonsága és a kerékpározás felhőtlen örömének érdekében. A felhasználói kézikönyv tartalmazza a legfontosabb üzemeltetési és karbantartási utasításokat. Kérjük, hogy minden olyan

karbantartást vagy szerelést olyan szakemberrel végeztessene el, aki rendelkezik a megfelelő felszereléssel és szaktudással. A szolgáltatás igénybevételéhez kapcsolódó információkért forduljon a Serial 1-hoz.

MEGJEGYZÉS

Olvassa el figyelmesen ezt a kézikönyvet az első útja előtt. Alaposan értelmezze az összes bekezdést és témakört. Nem minden eBicycle modell rendelkezik a kézikönyvben leírt funkciókkal. Kérjük, hogy lépjen kapcsolatba a Serial 1-nal, amennyiben kérdés merülne fel Önben az eBicycle funkciói kapcsán.

BIZTONSÁGI KIFEJEZÉSEK

Különösen vegye figyelembe az alábbi címsorokkal rendelkező bekezdéseket:

FIGYELMEZTETÉS

Potenciálisan veszélyes helyzetet jelez, amely – az elkerülés hiányában – halálhoz vagy súlyos sérüléshez vezethet.

VIGYÁZAT

Potenciálisan veszélyes helyzetet jelez, amely – az elkerülés hiányában – kisebb vagy közepesen súlyos sérüléshez vezethet.

MEGJEGYZÉS

Az adott témához kapcsolódó további fontos információra utal.

Biztonsági jelzések

Az alábbi jelzések jelzik a lehetséges biztonsági veszélyeket és a veszélyhelyzet kialakulását megelőző intézkedéseket. A jelzések megtalálhatóak a kézikönyvekben, az eBicycle-on és/vagy az alkatrészekben.



Veszélyt jelző szimbólumok

A háromszög veszélyt jelző szimbólum, amely biztonsági veszélyre figyelmeztet.

	Általános veszélyt jelző figyelmeztetés.
	Áramütés veszély.
	Tűzveszély.
	Robbanásveszély.
	Forró felület.

Tiltást jelző szimbólumok

A vonallal jelölt kör tiltást jelent, amely felhívja a figyelmet az elkerülendő veszélyt, személyi sérülést és/vagy anyagi kárt okozó helyzetre.

	Általános tiltást jelentő szimbólum, benne a tiltás alá tartozó tevékenységgel.
	Tartsa távol nyílt lángtól. Kerülje a dohányzást, a nyílt lángot vagy a szikrát.

Cselekvést jelző szimbólumok

A kör a potenciális veszélyhelyzet elkerülése érdekében tett cselekvést mutat.

	Lásd a megfelelő utasításokat vagy a kézikönyvet.
---	---

BIZTONSÁGOS HASZNÁLAT

Helyi biztonsági előírások

Az Ön Serial 1 eBicycle eszköze a gyártás napján hatályos biztonsági előírásoknak és szabályoknak felel meg.

Ismerje és tartsa be a közúti közlekedésre vonatkozó szabályokat. Az Ön felelőssége,

hogy betartsa azon területek előírásait és törvényeit, amelyen Ön az eszközt használja. Olvassa el az országos, a regionális vagy a helyi közlekedési hatóság által biztosított előírásokat. Győződjön meg róla, hogy minden alkatrész a törvényi előírásoknak megfelelően van rögzítve és azok biztonságosan működnek.

A legtöbb országban az eBicycle használatára vonatkozó előírások megegyeznek a standard kerékpárokra vonatkozó szabályozásokkal. Lokális szinten azonban előfordulhatnak eltérések, például arra vonatkozóan, Ön hol kerékpározhat, vagy mi a minimum korhatár a kerékpár használatát illetően, vagy hogy mi tartozik a kötelező regisztrálás vagy felszerelések közé. A kerékpáros felelőssége, hogy ismerje és betartsa az eBicycle-re vonatkozó helyi szabályokat.

Általános biztonság

VESZÉLY



Az eBicycle különbözik a hétköznapi kerékpároktól. Másképp működik, ennek értelmében pedig másmilyen használatot is igényel. A nem megfelelő használat az irányítás elvesztéséhez, halálhoz vagy súlyos sérülésekhez vezethet.

Mindig viseljen olyan bukósíjakot, amely a kerékpározáshoz alkalmas.

Mindig tartsa távol a testrészeit és egyéb más tárgyakat a kerékpár láncától, a pedáloktól és a mozgásban lévő kerekektől. A beragadás veszélye fennáll szabályszerű használat vagy karbantartás közben is.

Soha ne vontasson személyt vagy egyéb tárgyat (utánfutót beleértve) az eBicycle

segítségével, illetve az eBicycle-t se vontassa.

Biztonságos használat

Az eBicycle igénybevétele előtt az Ön felelőssége, hogy elolvassa és kövesse a kézikönyvben található üzembe helyezési és karbantartási szabályokat.

VESZÉLY



Olyan tárgyak érintése, mint például a járdaszegély vagy kátyúk a belső gumiabroncs és/vagy a felni károsodásához vezethetnek. Amennyiben ilyen tárgyat érint, azonnal ellenőriztesse szakemberrel a gumiabroncsot és a felnit. A sérült kerék vezetés közben meghibásodhat és befolyásolhatja a stabilitást és a kezelhetőséget, ez pedig halálhoz vagy súlyos sérülésekhez vezethet.

VESZÉLY



Mindig szigorúan ügyeljen az útfelületre és a szélviszonyokra, vezetés közben pedig mindig tartsa mind a két kezét a kormány markolatán. Bármilyen kétkerekű jármű használatát megzavarhatják az olyan külső körülmények, mint például elhaladó járművek által okozott szélhökések, az út burkolatán található sérülések, egyenletlen útfelületek, a kerékpáros figyelmének lankadásából eredő hibák, stb. Ezek a körülmények befolyásolhatják az eBicycle kezelhetőségét. Ilyen esetben csökkentse a sebességet és kiegyensúlyozottan hozza irányba az eBicycle-t. Ne fékezzen hirtelen és ne rángassa a kormányt. Ez tovább súlyosbíthatja az egyébként is instabil állapotot.

Fékbiztonság

VESZÉLY



Húzza meg egyenletesen az első és a hátsó féket. Csak az egyik fék használata felgyorsítja a kopást és csökkenti a fékezés hatékonyságát. A túlságosan kopott fékekkel történő használat fékhibához vezethet, ami halált vagy súlyos sérülést okozhat.

Akkumulátor biztonság

VESZÉLY



A jármű tölthető akkumulátort tartalmaz. A nem megfelelően kezelt vagy sérült akkumulátor áramütéshez és/vagy tűzhez vezethet, amely halállal vagy súlyos sérülésekkel járhat.

Ne szedje szét, ne zárja rövidre és ne használja rendeltetéstől eltérő módon az akkumulátort.

Ne töltsen fel az akkumulátort, ha az megrepedt vagy megrongálódott ütközés, leesés következtében.

Ne mártsa az akkumulátort savba, vízbe vagy más folyadékba.

Tartsa távol a tűztől. A nem megfelelő töltés vagy a tűz az akkumulátor sérüléséhez vezethet.

Csak a gyártótól származó lithium-ion akkumulátort használja. 32 és 113 °F fok közötti (0 és 45 °C fok között) hőmérsékleten töltsen. Amennyiben több mint egy hónapja nem használta az akkumulátort, töltsen fel, mielőtt újra használatba venné.

VESZÉLY



A sérült akkumulátorból elektrolit szivároghat. Az elektrolittal történő érintkezés égési sérüléseket vagy vakságot okozhat. Amennyiben az elektrolit szembe vagy bőrre, valamint ruhára kerül, tiszta vízzel öblítse ki az érintett felületet és azonnal forduljon orvoshoz.

Esős időben történő kerékpározás

VESZÉLY



Nedves úton történő használatkor a fékhatékonyság és a tapadás nagymértékben csökken, ami megnöveli a féktávolságot. Az óvatosság elmulasztása fékezéskor, gyorsításakor vagy nedves úton fordulva az irányítás

elvesztését okozhatja, ami halálhoz vagy súlyos sérüléshez vezethet.

Láthatóság

Az eBicycle használata éjjel vagy rossz látási körülmények között jóval veszélyesebb, mint a napközbeni használat. A kerékpáros nehezebben észrevehető a motorosok és a gyalogosok számára. Amennyiben ilyen körülmények között készül kerékpározni, kérjük, hogy lépjen kapcsolatba olyan szolgáltatóval, akik az ilyen helyzetekben használatos felszereléseket forgalmazzák. Találjon minősített szolgáltatókat a www.Serial1.com weboldalon.

VESZÉLY



A fogyasztási cikkek biztonságával foglalkozó bizottság előírásai szerint az eBicycle-nek rendelkeznie kell első, hátsó, pedál és oldallámpával. Győződjön meg róla, hogy minden

lámpa megfelelően fel legyen szerelve. A kerékpárosok rossz láthatósága halált vagy súlyos sérüléseket okozhatnak.

Az eBicycle lámpái visszaverik a járművek világítását és az utcai fényeket, ezáltal pedig könnyebben észrevehetővé válnak a kerékpárosok.

Mindig ellenőrizze, hogy a lámpák és azok rögzítőelemei tiszták, egyenesek, sértetlenek és jól felszereltek legyenek. Mindig cserélje ki a sérült világítást, és erősítse meg, ha azok lazának tűnnek.

Ha rossz látási viszonyok között közlekedik, tartsa be az éjszakai kerékpározásról szóló rendelkezéseket, és tegye meg az alábbi óvintézkedéseket:

- Viseljen világos színű, fényvisszaverő ruházatot és kiegészítőket, mint például fényvisszaverő mellényt, fényvisszaverő kar-és lábszalagot, fényvisszaverő csíkokat a bukósisakon, vagy bármilyen villogó lámpát, amelyet a testére és/vagy az eBicycle-re szerelt.

- Ellenőrizze, hogy az Ön által viselt ruházat vagy az eBicycle-n hordott tárgy nem akadályozza a lámpák láthatóságát.

Használati körülmények

Az Ön eBicycle-jén található egy matrica, amely jelzi a kerékpár használati körülményeit. Csak a matricán feltüntetett típusnak megfelelő feltételekkel használja az eszközt.

BASH/MTN eBicycle-t a 2. **használati körülményeihez** tervezték: csak közúti és terepen való vezetésre alkalmas, 15 cm-re korlátozva az kilengést.

VESZÉLY



A Serial 1 eBicycle járműveket speciális felhasználási feltételekhez tervezték. Az eBicycle megadott felhasználási feltételeken kívül történő használata balesethez vezethet, amely halállal vagy súlyos sérülésekkel járhat.

Ne használja ezt az eBicycle-t terepkerékpározáshoz. Nem ilyen típusú kerékpározáshoz tervezték.

Ne használja ezt az eBicycle-t extrém körülmények között, kaszkadőrmutatványokhoz vagy versenyekhez. Nem ilyen típusú kerékpározáshoz tervezték.

Alkatrészek és kiegészítők

Amennyiben ellentmondást vél felfedezni a kézikönyvben található és az alkatrészgyártó által közölt információkban, mindig az alkatrészgyártó utasításait kövesse.

A DOBOZ TARTALMA

Az Ön eBicycle dobozának tartalma:

- Serial 1 kézikönyv
- eBicycle váz (összeszerelve)
- Akkumulátor
- Villáskulcs

- Kormány
- Hátsó kerék
- Első kerék



Nyereg/nyeregcső

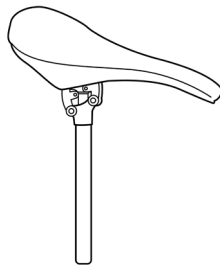

- BASH/MTN rugós nyeregcsővel és nyereggel érkezik, amelyeket be kell szerelni a kerékpárba.

Kis alkatrészeket tartalmazó doboz

- Nyomaték-eszköz

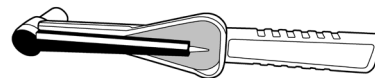

- Multifunkcionális kombinált kulcs

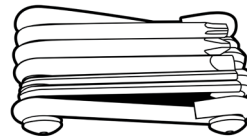

- Kulcsok

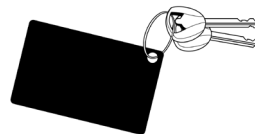

- Csengő

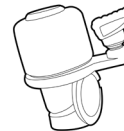

- Pedálok

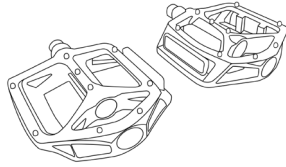

- Akkumulátor töltő és adapter

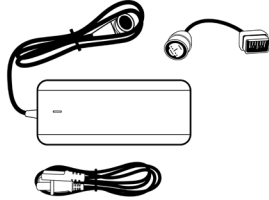

- Fényvisszaverők (első/hátsó, EU küllő, és US küllő mutatva)

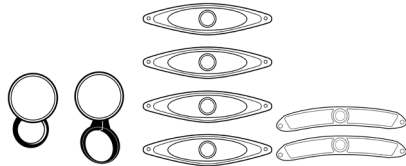

- Oldaltámasz

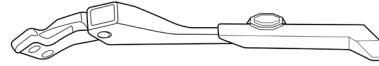

- Társított rögzítők

MEGJEGYZÉS

A fenti képek csak illusztrációk. A tényleges alkatrészek némiképpen eltérhetnek.

TERMÉKLEÍRÁS

MEGJEGYZÉS

A kiadványban található termékleírások egyes piacokon nem felelhetnek meg a hivatalos tanúsítványi követelményeinek a kiadványok nyomtatásának időpontja, a tesztelési módszerek eltérései és / vagy az eBicycle típusaiból adódó különbségek miatt. Azoknak az ügyfeleknek, akik hivatalosan elismert szabályozási előírásokat keresnek az e-Bicycle járművükhöz, a www.Serial1.com oldalon

közzétett tanúsítványi dokumentumokra kell hivatkozniuk.

A Serial 1 fenntartja a jogot a termékleírás, a felszerelés és a kivitelezés megváltoztatására, minden közlés nélkül.

MEGJEGYZÉS

A vezető fülénél mérhető hangnyomásszint kevesebb, mint 70 dB(A).

Táblázat 1: Gumiabroncsok

Méret	Gumi nyomás	Max. nyomás
27,5 x 2,6	28 PSI [1,9 Bar]	58 PSI [4,0 Bar]

/MTN gumiabroncsok Presta szelepekkel vannak felszerelve.

Táblázat 2: eBicycle súlyai

S	M	L	XL
48,2 lb [21,9 kg]	49,0 lb [22,2 kg]	49,8 lb [22,6 kg]	50,5 lb [22,9 kg]

KICSOMAGOLÁS

Előkészületek

A kicsomagolást megfelelő méretű helyiségben végezze el. Legalább 8 x 4 láb területű [2 x 1 méteres] helyet válasszon.

Ne vágja fel a dobozt. Őrizze meg a csomagolást legalább 14 napig, ha esetlegesen visszaküldésre volna szükség

Ne távolítsa el a védőcsomagolást az eBicycle vázáról addig, amíg nem végezte el az összeszerelést.

MEGJEGYZÉS

Tekintse meg a kicsomagolásról és az összeszerelésről szóló videóinkat a www.Serial1.com weboldalon.

A kicsomagolás lépései

1. Vágja le és vegye le a hevedereket.
2. Emelje ki a külső dobozt és tegye félre.

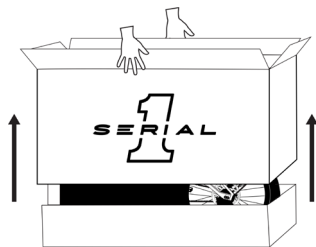

3. Vegye ki a kézikönyvet és olvassa el alaposan.
4. Ellenőrizze, hogy a doboz tartalma megegyezik-e a DOBOZ TARTALMA pontban található felsorolással.
5. Távolítsa el a hangarocelt, vegye ki a nyergot és a nyeregcsövet, tegye félre és vágja le a kötözőket.

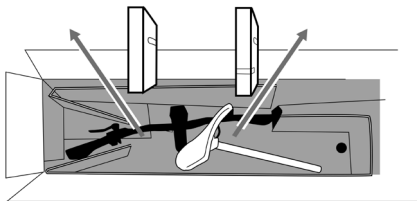

6. Távolítsa el a felső tálcát, az első kerék dobozát, a kis alkatrészek és az első sárvédő dobozát (amennyiben van), és tegye azokat félre.

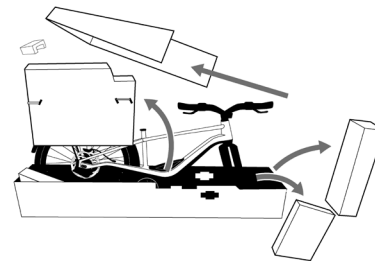

7. Ellenőrizze, hogy a kis alkatrészek dobozának tartalma megegyezik-e a DOBOZ TARTALMA pontban található felsorolással.

ÖSSZESZERELÉS

MEGJEGYZÉS

Az Ön eBicycle-jét úgy terveztük, hogy könnyen összeszerelhető legyen otthonában is. Ha mégis segítségre volna szüksége az összeszerelésben, lépjen

velünk kapcsolatba a www.Serial1.com weboldalon keresztül.

Összeszerelési útmutató

1. Távolítsa el az akkumulátort.

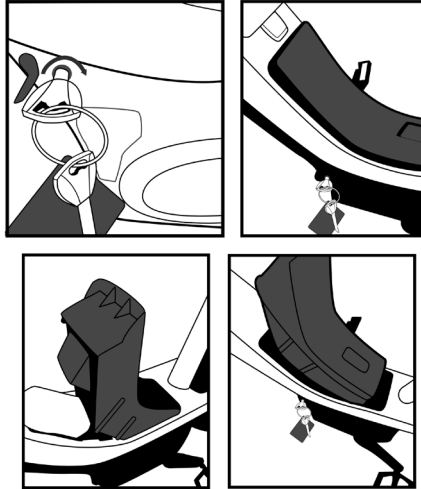

2. Emelje meg a kerékpár elejét és távolítsa el a tálcát az első tengely alól.

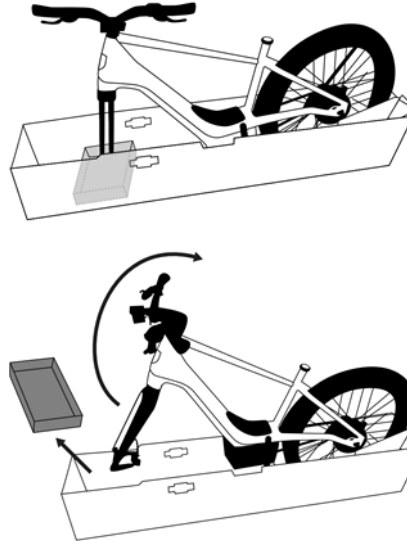

3. Húzza lefelé a perforált tálca két szélét.
 - Az elülső szél teljesen eltávolítható, míg a hátsó rész rögzítve marad
4. Szerelje fel a tálcát az alsó doboz középső nyílásaiba és emelje meg a kerékpárt a tálcán.
 - A tálcán található fekete nyíl az első kerék felé mutat, amennyiben pontosan sikerült a felszerelés.



5. Szerelje fel az első kereket

- Távolítsa el az első tengelyt

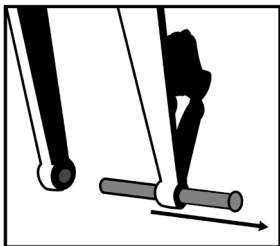

- Távolítsa el a műanyag távtartót a féknyeregről. Kerülje a fékek meghúzását, a kerekek felszerelése nélkül

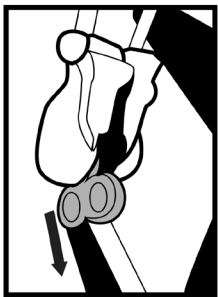

- Hajtsa le az alsó tálca elülső részét
- Illesze be a fékrotort a féknyeregbe

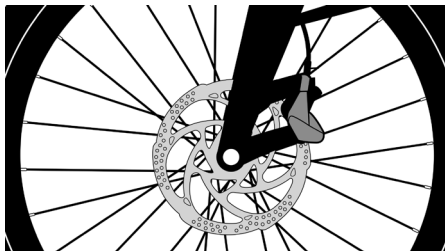

- Igazítsa és helyezze be a tengelyt a villán és keréken keresztül
- Húzza meg 11 Nm nyomatékkal

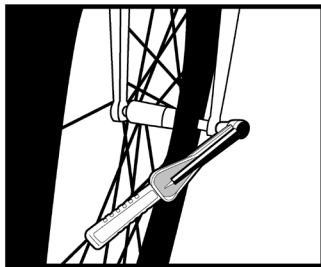

- 6. Távolítsa el a doboz és az eBicycle közötti maradék csomagolást.
- 7. Emelje meg a kerékpárt, távolítsa el a tálcát, és gurítsa ki a kerékpárt a dobozból.



8. Szerelje fel az oldaltámaszt.

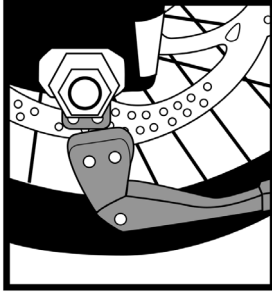

- Erősítse meg 9 Nm nyomatékkal.



9. A pedálok felszerelése

- Mindkét pedál végén látható az L vagy R jelzés (L – bal, R – jobb), abban az elhelyezkedésben, ahogy a vezető a biciklin ülve használja.
- A bal pedál pedálorsóján 3 vonal van. A jobb oldali pedál orsója sima.
- A bal pedál hátramenetes vagy balos menetes.

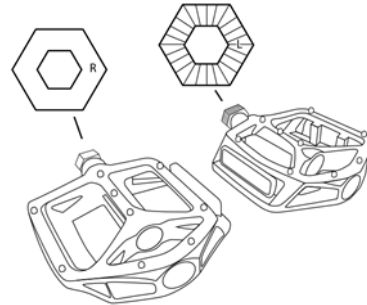

- Használja a multifunkcionális kulcsot. Erősítse meg a pedált egy megfelelő fogóval (nincs mellékelve) 35 Nm nyomatékra.

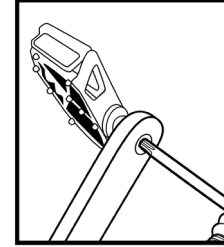

10. Szerelje fel a nyeregcsövet

- Lazítsa meg a szorítócsavart a mellékelt multifunkcionális kulcs segítségével

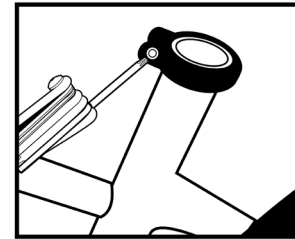

- Helyezze fel az ülést a kívánt magasságba (bővebben a FIT szekcióban olvashat a további utasításokról)

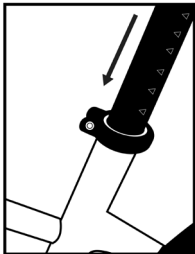

- Húzza meg 6 Nm nyomatékkal

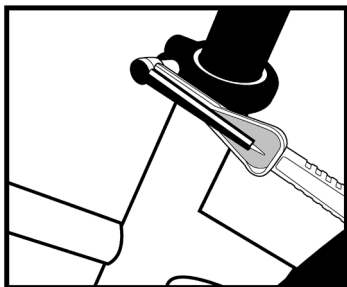

11. Csengő felszerelése

- Szerelje szét a multifunkcionális kulcs segítségével

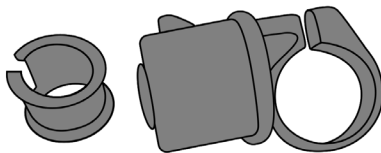

- Illessze rá a belső hüvelyt a jobb oldali fékfogantyú jobbján

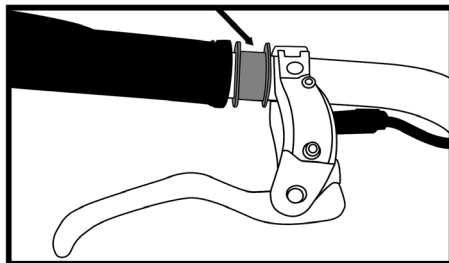

- Csavarja fel a csengőt a hüvelyre, a multifunkcionális kulcs segítségével

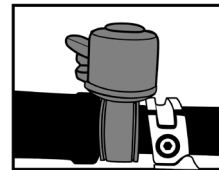

12. Lámpák felszerelése

- Csavarja fel az első lámpát (fehér) a kormány jobb oldalán található fényszóró mellé. Erősítse meg a csavart a multifunkcionális eszköz segítségével.

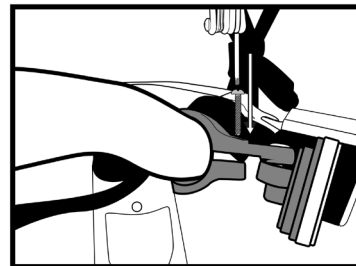

- Csavarja fel a hátsó lámpát (piros) a nyeregcső hátsó részére, az ülés alá. Erősítse meg a csavart a multifunkcionális eszköz segítségével.

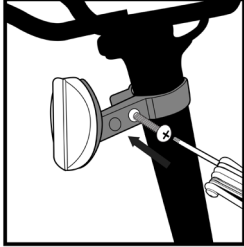

13. Küllővilágítás (1. számú módszer)

- Helyezze a lámpa kör alakú középpontját a küllő köré

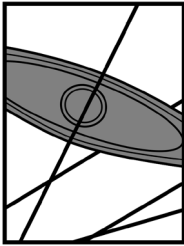

- Csavarjon egy kör alakú rögzítőanyát a résbe és erősítse meg azt a multifunkcionális eszköz segítségével

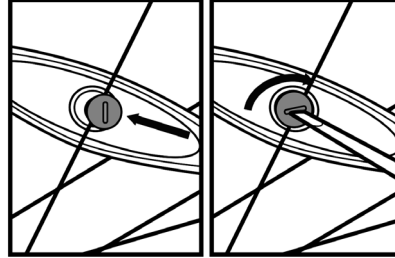

14. Küllővilágítás (2. számú módszer)

- Tekerjen egy műanyag kötözőt a küllő köré

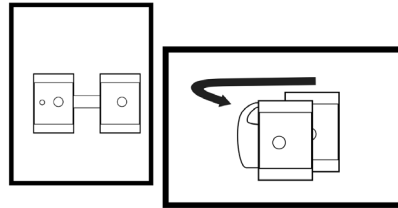

- Illessze a kötöző végét a fényszóró végéhez
- Csavarozza össze a darabokat a multifunkcionális eszköz segítségével.

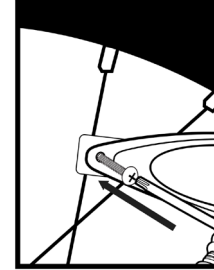

Nyomaték specifikációk

Az eBicycle integritásának megőrzése érdekében mindig a megfelelő nyomatékkal húzza meg a rögzítőelemeket a kerékpáron. Ha ellentmondást tapasztal a kézikönyv és az alkatrészgyártó által nyújtott információk között, forduljon a Serial 1-hoz vagy az alkatrészt gyártó cég ügyfélszolgálatához.

Táblázat 3: Nyomaték értékek

Alkatrész	Méret	Nyomaték	Megjegyzés
Kormány	4mm ○	6 Nm	Húzza meg a két alsó, majd felső csavar
Kormányzár	4mm ○	6 Nm	Ha szükséges, szervízben
Nyeregsín bilincs	5mm ○	16 Nm	Ha szükséges, szervízben
Nyeregcső bilincs	4mm ○	6 Nm	Állítsa be a magasságot és a nyomatékot
Tengelyek (kerekek)	6mm ○	11 Nm	Állítsa be a féktárcsa forgórészét a fékbetétek közé, a tengely behelyezése előtt

MEGFELELŐ MÉRET

Győződjön meg róla, hogy az eBicycle járműve megfelelő méretű. A pontos méret

elengedhetelen a biztonságos és kényelmes kerékpározáshoz.

Álló magasság

Ez a távolság a talajtól a felső cső közepéig. Amikor egy Step-Over stílusú kerékpár felső csöve felett áll terpeszállásban, 1–2 hüvelyk [2,5–5 cm] szabad térnek kell lennie Ön és a kerékpár között.

Nyereg beállítása

Az eBicycle maximális teljesítményének és kényelmének érdekében fontos a nyereg helyes beállítása. Ha a nyereg helyzete nem kényelmes az Ön számára, állítsa be a nyeret vagy a nyeregcsövet, vagy forduljon szakemberhez.

A nyereg három irányban állítható:

- Fel és le
- Előre és hátra
- Nyereg szöge

Állítsa be a nyereg helyzetét anélkül, hogy túllépné a nyeregcső felső részének magassága és a "minimum illeszkedés" vagy "maximális meghosszabbítás" jelölés által meghatározott határokat.

1. Miközben az eBicycle mellett áll, lazítsa meg az ülésbilincset a multifunkcionális eszköz segítségével, és emelje fel a nyeret a csípőcsontjának magasságáig. Húzza meg ismét az ülésbilincset a forgatónyomaték eszközzel 6 Nm nyomatékra.



2. Üljön le kerékpárjára, és állítsa be a talajra merőlegesen a pedálokat / forgattyúkarokat. A lábát egyenesítse ki, a térdekkel együtt. Ha nem megfelelő a méret, szálljon le a kerékpárról, és lassan növelje a nyereg magasságát, szükség szerint ismételve, amíg a megfelelő magasságot el nem éri.

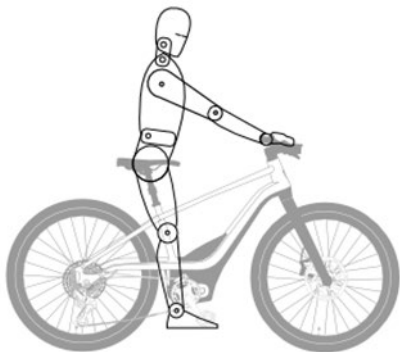

Kormány magasság

Az eBicycle „menet nélküli” szárral van felszerelve, amely magassága nem állítható.

AKKUMULÁTOR TÖLTÉSE

VESZÉLY

Csak a mellékelt töltővel töltsse fel azakkumulátort. A töltőt kifejezetten ehhez az akkumulátorhoz tervezték. Más típusú töltő használata az akkumulátor károsodásához vagy a felhasználó testi épségének sérüléséhez vezethet.

Az Ön eBicycle készülékét előre behelyezett akkumulátorral szállítjuk ki, amelynek töltöttségi állapota (State of Charge – SOC) 30%-nál kisebb. Javasoljuk, hogy az összeszerelést követően, illetve minden út előtt teljesen töltsse fel az akkumulátort.

Az akkumulátor az eBicycle-on belül és azon kívül is tölthető. Az akkumulátor töltöttségi állapotát az állapotjelző lámpák jelzik. Ha az állapotjelző lámpák teljes töltöttségi szintet jeleznek, húzza ki a töltőt.

Töltést követően mindig húzza ki az akkumulátorból a töltőt.

e-Bicycle-ben történő töltés

1. Keresse meg a töltőportot a motorfedél bal alsó részén.
2. Nyissa ki a töltőport fedelét. Vigyázzon arra, hogy ne tépje vagy húzza a fedelet.

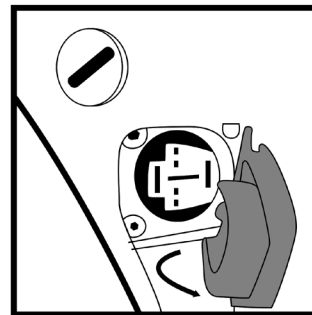

3. Csatlakoztassa a töltőt egy fali aljzatba.

4. Ellenőrizze, hogy a töltő bemenete és a port tiszták. Dugja be a töltőt a portba.

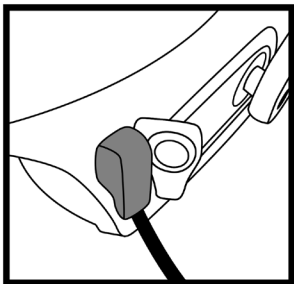

5. Az akkumulátortöltőn található LED kijelző zöldre vált, mikor az akkumulátor teljesen feltöltött. Ha teljes a töltöttség, húzza ki a töltőt az akkumulátorból és az aljzatból.
6. Győződjön meg róla, hogy a töltő csatlakozójának tetejét visszazárta.

MEGJEGYZÉS

A kormányon található kijelző nem kapcsolható be addig, amíg az akkumulátor töltődik.

eBicycle-ön kívüli töltés

1. Vegye ki az akkumulátort az eBicycle-ből.

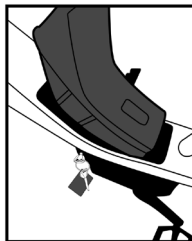

2. Helyezze az akkumulátort száraz, jól szellőző helyre a töltő mellé.
3. Csatlakoztassa az akkumulátor adapterkábeljét a fő töltőkábelhez.

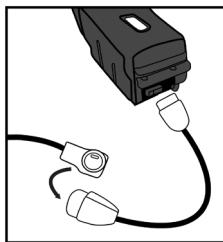

4. Dugja be a töltőt egy fali aljzatba.
5. Helyezze be az adapter kábelt az akkumulátor töltőportjába.

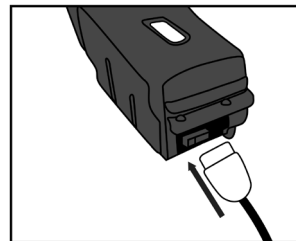

6. A LED kijelző az akkumulátor töltőn zöldre vált, mikor az akkumulátor teljesen feltöltött. Ha a töltöttségi szint teljes, csatlakoztassa le a töltőt az akkumulátorból és az aljzatból.

USB TÖLTÉS

A BASH/MTN modell USB-C kábellel történő adapterrel kapható, amelynek töltőjét közvetlenül az első lámpa alatt találja.

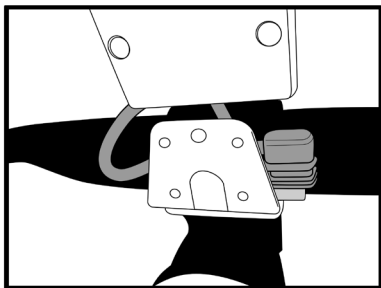

Az USB-csatlakozó tápellátást biztosíthat egy mobileszköznek, például mobiltelefonnak. A 10 W-os maximális teljesítményszintet a belső eBicycle akkumulátor biztosítja. Ha az akkumulátor nincs behelyezve vagy lemerült, az USB-csatlakozó nem biztosít áramot.

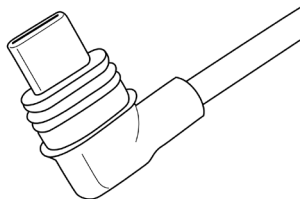

MEGHAJTÁS

Hajtómotor

A hajtómotor a középre van szerelve, a pedálok közelében található. Az elektronikus nyomatékérzékelő automatikusan felismeri azt a nyomást, amelyet a kerékpáros a pedálokra gyakorol, és azonnal arányos mennyiségű elektromos meghajtással segíti a haladást.

Színhajtás

A meghajtómotort szénszálerősítésű hajtószíjjal (a motorkerékpár hajtószíjaihoz hasonlóan) csatlakoztatják a hátsó kerékszerelvényhez. A hajtószíj egyenletes, csendes és kevés karbantartást igénylő működést biztosít.

Folyamatosan változó sebességváltó

Előfordulhat, hogy az Ön eBicycle járműve elektronikusan vezérelt CVT-vel (folyamatosan változó sebességváltóval) szerelik fel a hátsó részen, amely

zökkenőmentes sebességváltást és erőátvitelt biztosít bármilyen sebességű haladás esetén. Nincs szükség manuális váltásra; a sebességváltó a terep vagy a sebesség változásához illeszkedően állítja be az áttételt. A sebességváltó teljesen zárt, szabadon álló alkatrészek nélkül, és nem igényel karbantartást.

KIJELZŐ

Minden eBicycle fel van szerelve egy kijelzővel, amely a kormány bal részére van rögzítve. A kijelző közvetlenül vezérli az eBicycle-t, amikor az akkumulátorral működő alkatrészeket használja. Akkumulátor nélkül nem fog működni, de nem szükséges ha az eBicycle-t hagyományos kerékpárként, pedálos erővel használja.

Az ergonomikusan elhelyezett kijelző a hüvelykujj- és mutatóujjal kezelhető, ez lehetővé teszi a kerékpáros számára a kijelző működtetését anélkül, hogy a kezét le kellene emelnie a kormányról.

A Power gomb a kijelző hátsó részén található. A bicikli bekapcsolásához, nyomja meg a Power gombot legalább 1 másodpercig.

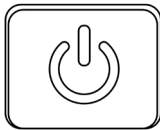

„Távírányító” Kijelző



A BASH/MTN modellek Brose „Távírányító” LED kijelzővel vannak felszerelve. A LED kijelző mutatja a kiválasztott biciklizési beállítást, az akkumulátor töltöttségi állapotát, és a fejlámpa ki/be kapcsolt állapotát.

HASZNÁLATI ÜZEMMÓDOK

A Serial 1 eBicycle modellek 4 alapbeállítással működnek, ezek a Ride Mode (Használati mód), a Walk Assist (Járássegítő üzemmód) és az Off Mode (Kikapcsolt üzemmód). Az éppen aktuálisan kiválasztott beállítás a kijelzőn fog megjelenni (a képernyőn vagy LED kijelzőn).

Eco Mode (Gazdaságos üzemmód)



A legjobban sík terepen és kedvező körülmények között használható, olyan esetben, ha Önnek csak kevés segítségre van szüksége, és szeretné elkerülni az akkumulátor lemerülését.

Tour Mode (Túrázó üzemmód)



Akkor használható a legjobban, ha egyenletes, de mégis érezhető szintű elektromos segítségre vágyik, a segítség és az akkumulátor-takarékosság optimális egyensúlyáért vegyes vezetési körülmények között.

Sport Mode (Sport üzemmód)



Kifejezetten kanyaroknál vagy dombos utakon használendő, vagy ha messzebb és gyorsabban szeretne jutni, mint amennyire saját erejéből futná.

Boost Mode (Erőteljes üzemmód)



A legjobban akkor használható, amennyiben meredek dombon, erős ellenszélben vagy más olyan körülmények között szeretne biciklizni, amikor Önnek tartós és jelentős segítségre volna szüksége.

Walk Assist (Járássegítő üzemmód)



Nyomógombos „járást elősegítő” funkció, amely alacsony szintű segítséget nyújt a

mozgásban annak érdekében, hogy az eBicycle könnyen manőverezhető legyen, különösen akkor, ha az eBicycle-t dombra felfelé történő mozgásban szeretné használni.

Off (Kikapcsolva)



Az összes üzemmód kikapcsolható, ami azt jelenti, hogy nem fog segítséget nyújtani a pedálozás közben. Ettől függetlenül a világítás és a kijelző működni fog, amennyiben az akkumulátor rendelkezik a megfelelő töltöttségi szinttel.

VILÁGÍTÁS

Az Ön eBicycle járműve beépített világítással rendelkezik az Ön biztonsága érdekében.

- Az eBicycle bekapcsolásakor a LED elülső vázán található lámpa („Signature Light”) és a hátsó lámpa világít.
- A kijelzőn található gomb üzembe helyezi a LED lámpát.
- A hátsó féklámpa lassításkor automatikusan világít.
- Amennyiben az eBicycle az oldalára van fektetve (direkt vagy véletlenül) és üzemben van, a hátsó lámpák SOS villogással jeleznek a járókelőknek.

FÉK ÜZEMELTETÉS

Az első fék az első kerék fékét vezérli és a kormány bal oldalán található. A bal kéz ujjával tudja működtetni a kéziféket. A hátsó fék a hátsó kerekeket működteti és a kormány jobb oldalán található. A féket a jobb kéz ujjával tudja működtetni.

MEGJEGYZÉS

A fék működésének irányai fordítva lehetnek, amennyiben az Ön országában jobbkezes közlekedési szabályok vannak

érvényben (például az Egyesült Királyságban).

SÚLYHATÁR

FIGYELEM



Ne lépje túl a megengedett súlyhatárokat.

Táblázat 4: Súlyhatárok

Vezető és csomag együttes tömege	Teljes tömeg
220 lb [100 kg]	280 lb [128 kg]

KARBANTARTÁS ÉS SZERVIZ

Ha bármilyen szolgáltatással kapcsolatos kérdése vagy kérdése van, keresse fel Súlygónkat a www.Serial1.com címen további támogatásért, vagy lépjen

kapcsolatba közvetlenül ügyfélszolgálati csapatunkkal.

VESZÉLY



Mindig távolítsa el az akkumulátort, mielőtt bármilyen karbantartási vagy szerelési tevékenységet végezne.

A szervizelést csak az erre szakképzett bicikliszerelő végezheti el, kivéve ha Ön rendelkezik a megfelelő eszközzel, szervizadatokkal és képesítéssel. Találjon minősített szolgáltatókat a www.Serial1.com weboldalon

FIGYELEM



Cserélje ki a biztonság szempontjából kritikusnak tartott alkatrészeket eredeti pótalkatrészekre. A Serial 1 által nem jóváhagyott alkatrészek vagy tartozékok használata hátrányosan befolyásolhatja

a teljesítményt, a stabilitást vagy a kezelhetőséget, amely halálhoz vagy súlyos sérülésekhez vezethet.

MEGJEGYZÉS

A Serial 1 által jóváhagyott alkatrészekről és szervizeljárásokról eltérő alkatrészek és szervizeljárások használata, vagy bármilyen, „manipulációnak” tekinthető munka elvégzése érvénytelenítheti a jótállást.

A manipuláció az eBicycle belső részének vagy külsejének vagy alkatrészeinek célirányos eltávolítása vagy cseréje olyan módon, amely befolyásolja az eredeti kialakítást vagy funkciót.

Akkumulátor karbantartás

Az akkumulátort csak a Serial 1 eBicycle használatához tervezték. Az akkumulátor bármilyen más célra történő felhasználása érvényteleníti a jótállást, és kárt okozhat az anyagban és az emberekben. A Serial 1 eBicycle akkumulátornak nincs szükség speciális karbantartásra.

FIGYELEM



Óvatosan bánjon az akkumulátorral. Ne ejtse le és ne üsse meg az akkumulátort. Az akkumulátor nem megfelelő kezelése súlyos károkhoz vagy túlmelegedéshez vezethet. Ritka esetekben a nem megfelelően kezelt vagy erősen megrongálódott akkumulátor kigyulladhat. Ha az akkumulátor sérülésének gyanúja merül fel, azonnal forduljon a Serial 1-hez.

Az akkumulátor vízálló a normál tárolási és használati körülmények között, de ne mártsa teljesen folyadékba.

Az akkumulátort 80%-nál alacsonyabb páratartalmú helyiségben és 14-113 °F (-10 °C és 45 °C) közötti hőmérsékleten tárolja. Amennyiben az akkumulátort 3 hónapnál hosszabb ideig nem használta, kérjük, hogy használat előtt töltsse fel, majd minden 3 hónap után újra fel kell tölteni.

Ne használja tovább az akkumulátort, amennyiben azt ütés érte, leesett vagy a ház vagy annak tartalmán sérülést fedez fel.

A hajtáslánc karbantartása

A Serial 1 eBicycle karbonszíjhajtója csak időnként igényel megerősítést, a rendszeres szerviz intervallumokban leírtak szerint.

Táblázat 5: A szíjhajtás feszítése

Sima pedálozási stílus	Durva pedálozási stílus
45 - 60 Hz [35 - 45 lbs]	60 - 75 Hz [45 - 53 lbs]

Olajozás

Használjon általános bicikliolajat az alábbi alkatrészekben:

- Állvány

MEGJEGYZÉS

Kerülje el, hogy kenőanyag kerüljön a fékrotorokra.

A fék karbantartása

A Serial 1 eBicycle hidraulikus tárcsafékekkel van felszerelve. A hidraulikus fékek önbeállíthatók, és könnyű kezelhetőséget biztosítanak.

FIGYELEM



A fékek kritikus elemek a biztonság szempontjából. A nem megfelelően karbantartott fékek hátrányosan befolyásolhatják a fékteljesítményt, ami halálhoz vagy súlyos sérülésekhez vezethet.

Ha hidraulikus tárcsafékjei karbantartást igényelnek (légtelenítés, féknyereg beállítása vagy cseréje), javasoljuk, hogy forduljon szakképzett szerelőhöz. Keresse

fel minősített szolgáltatóinkat a www.Serial1.com címen.

Táblázat 6: Fékméretezés

Dugattyús féknyergek	Rotor vastagság	Rotor átmérő
4	2.3 mm	203 mm

Szállítás

Távolítsa el az akkumulátort az eBicycle-ből, és az eBicycle szállítása közben tárolja azt máshol.

Mindig tartsa be az eBicycle szállítására vonatkozó helyi rendelkezéseket.

Mivel az ilyen méretű és teljesítményű lítium-ion akkumulátorok szállítása a „9. osztályú veszélyes áru” rendelkezése alá esnek, az előírások bizonyos helyeken korlátozhatják a különálló lítium-ionos elemek szállítását. A korlátozások a legtöbb légitársaságra és néhány kamionos társaságra vonatkoznak. Ha eBicycle-jét szeretné szállítani vagy azzal együtt szeretne utazni (a behelyezett

akkumulátorral), előzetesen tanulmányozza a helyi rendelkezéseket, valamint a légitársaság vagy a szállítmányozó cég erre vonatkozó kikötéseit.

FIGYELEM



Az eBicycle nehezebb a normál kerékpároknál. Amennyiben járművön szeretné szállítani, vegye figyelembe a jármű tetejének, vonóhorgának és/vagy az eBicycle tartójának kapacitását. Részletekért kérjük, olvassa el a szállító jármű gyártói kézikönyvét.

Tisztítás

Az eBicycle külső felületét nedves ruhaanyaggal tisztítsa.

FIGYELEM



Ne használjon magasnyomású mosót az eBicycle-n. A magasnyomású tisztítóeszközök használata a jármű meghibásodásához vezethetnek.

Világítás karbantartása

A járművön található összes fényszóró zárt egység, az egyes izzókhöz való hozzáférés nélkül. A lámpán történő szervizeléshez a teljes lámpaegységet kell kicserélni.

Szervizintervallumok

Az eBicycle optimális működése érdekében a szervizelést meghatározott időközönként kell végrehajtani.

MEGJEGYZÉS

Végezzen gyakrabban karbantartást neheztett vezetési körülmények esetében, például szélsőséges hőmérséklet, poros

környezet, zord utak, hosszú tárolás után történő használat esetén, rövid utak esetén vagy erős állj-indulj forgalom esetén.

10 óránként, vagy nehéz utakon történt használatot követően végezze el a küllők közötti feszesség ellenőrzését.

A rendszeres karbantartást az eBicycle birtoklásának teljes ideje alatt folytatni kell.

FIGYELEM



Mint minden kopásnak és igénybevételnek kitett mechanikai alkatrész esetében, az ezen alkatrészek elfáradása is előfordulhat. Ha az alkatrész tervezett élettartamát túllépték, az hirtelen meghibásodhat, ami sérüléshez vagy károkhoz vezethet. A rendszeres szervizelés segíthet időben kiküszöbölni a lehetséges problémákat. A következő táblázat a minimális ajánlás a szervizelés elvégzéséhez.

Táblázat 7: Minimum ajánlott szervizintervallumok

Ajánlott szerviztevékenység (minden időközönként ismételve)	Minden út alkalmával	1 hónap	6 hónap	12 hónap
	0 mi [0 km]	250 mi [400 km]	1500 mi [2400 km]	3000 mi [4800 km]
Gumiabroncs nyomásának, keréktárcsa sérüléseinek ellenőrzése	X	X	X	X
Teljes akkumulátor töltöttség	X	X	X	X
Fékek ellenőrzése	X	X	X	X
Lámpák és fényoszórók ellenőrzése	X	X	X	X
Csengő ellenőrzése	X	X	X	X
Kormány és első kerék fordulásának ellenőrzése	X	X	X	X
Fékek és fékbetétek kopásának ellenőrzése		X	X	X

Ajánlott szerviztevékenység (minden időközönként ismételve)	Minden út alkalmával	1 hónap	6 hónap	12 hónap
	0 mi [0 km]	250 mi [400 km]	1500 mi [2400 km]	3000 mi [4800 km]
Küllők közti feszesség ellenőrzése		X	X	X
Kormánybilincs rögzítősavarjának ellenőrzése		X	X	X
Tengely nyomatékának ellenőrzése		X	X	X
Pedálók és rugók ellenőrzése, olajozása		X	X	X
Vázon keletkezett esetleges sérülések ellenőrzése		X	X	X
Próbaút a rendszer ellenőrzéséhez		X	X	X
Láncok és féknyomás ellenőrzése			X	X

Ajánlott szerviztevékenység (minden időközönként ismételve)	Minden út alkalmával	1 hónap	6 hónap	12 hónap
	0 mi [0 km]	250 mi [400 km]	1500 mi [2400 km]	3000 mi [4800 km]
Fékek sérülésének ellenőrzése				X
Kerekek ellenőrzése				X
Kerékpárcsavarok nyomásának ellenőrzése				X

GARANCIA ÉS VISSZAKÜLDÉS

A Garanciára és visszaküldésre vonatkozó legfrissebb szabályzatunkat megtalálja a www.Serial1.com weboldalon. Minden vásárlónkat arra kérjük, hogy ezen az oldalon regisztrálják a garancialevelet.

MEGFELELŐSÉGI NYILATKOZAT

A Serial 1 eBicycle-vel kapcsolatos összes használati útmutatónk minden nyelvre kiterjedő fordítása megfelel az alábbi szabványok követelményeinek. Ez nem egy mindenre kiterjedő lista:

- EN 15194:2017
- EN ISO 4210-2
- A gépekről szóló 2006/42/EK irányelv
- 1512 CFR

Legfrissebb megfelelőségi nyilatkozataink a www.Serial1.com weboldalon találhatóak.

SERIAL 1 VÉDJEGY INFORMÁCIÓK

A BASH/MTN és a Serial 1 a Serial 1 Cycle Company védjegyei alá tartoznak.

SZABADALMAK

A Serial 1 termékekre egy vagy több Egyesült Államok-beli és nemzetközi szabadalom vagy függőben lévő szabadalmi bejelentés vonatkozik.

SZERZŐI JOG

MINDEN JOG FENNTARTVA.

©2022 Serial 1 Cycle Company

3451 N Triumph Blvd
Suite 100
Lehi, UT 84043
Amerikai Egyesült Államok

FELÜLVIZSGÁLATI SZINT

Változat 1

Ennek a nyomtatott használati útmutatónak az angol nyelvű változata az „Eredeti használati utasítás” változat, és utoljára 2022. február 3-án volt felülvizsgálva (2022-02-03).

MEGJEGYZÉSEK

VAROVANIE

Lítium-iónové batérie a/alebo výrobky, ktoré obsahujú lítium-iónové batérie, vás môžu vystaviť chemikáliám vrátane kobaltu, lítium-niklu a niklu, o ktorých je v štáte Kalifornia známe, že spôsobujú rakovinu a vrodené chyby alebo iné reprodukčné škody. Ďalšie informácie nájdete na stránke www.P65Warnings.ca.gov.

OBSAH

II

NÁVOD NA OBSLUHU	1
BEZPEČNOSTNÉ POKYNY	1
BEZPEČNÁ PREVÁDZKA	2
BALENIE	6
ŠPECIFIKÁCIE.....	7
PRÍPRAVA BICYKLA NA JAZDU.....	7
MONTÁŽ	8
NASTAVENIA.....	14
NABÍJANIE BATÉRIE.....	15
USB.....	17
POHON	17
DISPLEJ.....	17
JAZDNÉ REŽIMY	18
OSVETLENIE	19
BRZDENIE	20
HMOTNOSTNÉ LIMITY	20

II

ÚDRŽBA A SERVIS	20
ZÁRUKA A VRÁTENIE.....	25
VYHLÁSENIE O ZHODE.....	25
INFORMÁCIE O OCHRANNEJ ZNÁMKE SERIAL 1	25
PATENTY	25
AUTORSKÉ PRÁVA.....	25
ÚROVEŇ REVÍZIE	25
POZNÁMKY	25

NÁVOD NA OBSLUHU

Užite si jazdu

Celá spoločnosť Serial 1 Vám ďakuje, že ste sa s nami vydali na Vašu ďalšiu jazdu! Keď si budete užívať svoj Serial 1 eBicykel, uistite sa, že jazdíte bezpečne, s rešpektom a v medziach zákona. Vždy noste ochrannú prilbu pripevnenú na hlavu, vhodnú ochranu očí a výrazný odev. Nikdy nejazdite pod vplyvom alkoholu alebo drog. Zoznámte sa so svojím Serial 1 eBicyklom, pozorne si prečítajte návod na obsluhu od začiatku až do konca.

Tento návod bol zhotovený, aby Vás oboznámil s prevádzkou, starostlivosťou a údržbou vášho eBicykla a poskytol Vám dôležité bezpečnostné informácie. Dodržiavajte tieto pokyny starostlivo pre Vašu osobnú cyklistickú bezpečnosť a potešenie z jazdy. Návod na obsluhu obsahuje inštrukcie k prevádzke a drobnej údržbe. Odporúčame, aby každú údržbu alebo väčšie opravy, ktoré si môžu vyžadovať špeciálne zručnosti a nástroje,

vykonal špecializovaný servis. Pre viac informácií o poskytovaní našich služieb, kontaktujte spoločnosť Serial 1.

POZNÁMKA

Pred prvou jazdou si prečítajte tento manuál celý. Uistite sa, že rozumiete všetkým sekciam a problémom. Nie všetky eBicykle obsahujú všetky funkcie popísané v tomto návode. Ak máte otázky týkajúce sa funkcií eBicykla, obráťte sa na spoločnosť Serial 1.

BEZPEČNOSTNÉ POKYNY

Venujte zvýšenú pozornosť odsekom s nasledovnými nadpismi:

VAROVANIE

Označuje potenciálne nebezpečnú situáciu, ktorej, ak sa nepredíde, môže mať za následok smrť alebo vážne zranenie.

VÝSTRAHA

Označuje potenciálne nebezpečnú situáciu, ktorej, ak sa nepredíde, môže mať za následok ľahké alebo stredne ťažké zranenie.

POZNÁMKA

Vzťahuje sa na ďalšie dôležité informácie k danej téme.

Bezpečnostné symboly

Nasledujúce grafické symboly označujú potenciálne bezpečnostné riziká a opatrenia na zabránenie nebezpečných situácií. Grafické symboly sa môžu nachádzať v príručkách, pokynoch, na eBicykloch a/alebo štítkoch dielov a častiach produktu.

Výstražné symboly

Trojuholník predstavuje výstražný symbol varujúci pred bezpečnostným rizikom.

	Všeobecné varovanie pred nebezpečenstvom.
	Nebezpečenstvo úrazu elektrickým prúdom.
	Nebezpečenstvo horľavých materiálov.
	Nebezpečenstvo výbušného materiálu.
	Nebezpečenstvo horúceho povrchu.

Symbole zákazu

Kruh s čiarou predstavuje symbol zákazu označujúci situáciu, ktorá by inak mohla viesť k nebezpečenstvu, zraneniu osôb a/alebo poškodeniu majetku.

	Všeobecný zákaz, znamená zakázanú činnosť.
---	--

	Chráňte pred otvoreným ohňom. Vyhnite sa fajčeniu, plameňom alebo iskrám.
---	---

Symbole opatrení

Kruh predstavuje opatrenie, ktoré je potrebné prijať, aby sa zabránilo potenciálnemu nebezpečenstvu.

	Obráťte sa na príslušnú príručku alebo pokyny.
---	--

BEZPEČNÁ PREVÁDZKA

Miestne bezpečnostné predpisy

Váš Serial 1 eBicykel vyhovuje všetkým bezpečnostným normám a predpisom platným v deň výroby.

Pred jazdou sa oboznámte s pravidlami cestnej premávky a rešpektujte ich. Je Vašou povinnosťou dodržiavať pravidlá a predpisy oblastí, v ktorej jazdíte. Prečítajte si bezpečnostné informácie, ktoré Vám

poskytuje váš vnútroštátny, regionálny alebo miestny dopravný úrad. Majte riadne vybavenie a bicykel zodpovedajúci požiadavkám zákona.

Vo väčšine krajín sú predpisy pre používanie eBicyklov rovnaké ako predpisy pre štandardný bicykel. Môžu však existovať miestne rozdiely, ako napríklad: kde môžete jazdiť, minimálny vek jazdca alebo požadované vybavenie a registrácia. Dbajte na to, že cyklista je účastníkom cestnej premávky v zmysle predpisov o premávke na pozemných komunikáciách.

Všeobecná bezpečnosť

VAROVANIE



eBicykle sa od bicyklov líšia. Fungujú a ovládajú sa odlišným spôsobom. Neskúsené alebo nesprávne používanie môže mať za následok stratu kontroly, smrť alebo vážne zranenie.

Vždy na hlave noste prilbu vhodnú pre typ jazdy, ktorú budete prevádzkovať na Vašom eBicykli.

Chráňte časti svojho tela a iné predmety pred hnacím remeňom alebo reťazou v pohybe, krútiacimi sa pedálmi a kľukami a otáčajúcimi sa kolesami počas jazdy na Vašom eBicykli. Taktiež počas bežného používania alebo údržby môže dôjsť k zachyteniu, preto dbajte na zvýšenú bezpečnosť Vás a Vášho okolia.

Nikdy za svojim eBicyklom neťahajte osobu ani predmet (vrátane privesu), ani nedovoľte, aby bol eBicykel ťahaný.

Bezpečná prevádzka

Pred použitím nového eBicykla je Vašou povinnosťou prečítať si návod na obsluhu a údržbu a následne, pre Vašu osobnú bezpečnosť, tieto inštrukcie dodržiavať.

VAROVANIE



Náraz do objektu, ako je obrubník alebo výtlk, môže spôsobiť škodu na vnútornej pneumatike a/alebo ráfiku. Ak do objektu narazíte, dajte pneumatiku a ráfik okamžite skontrolovať špecializovanému servisu. Poškodené koleso môže zlyhať počas jazdy a nepriaznivo ovplyvniť stabilitu a manipuláciu, čo môže mať za následok smrť alebo vážne zranenie.

VAROVANIE



Vždy venujte zvýšenú pozornosť povrchu vozovky a podmienkam vetra a pri jazde držte obe ruky na rukovätiach riadidiel. Každé dvojkolesové vozidlo môže byť vystavené nepríjemným silám, ako sú nárazy vetra z prechádzajúcich vozidiel, diery na

vozovke, drsné povrchy vozovky, chyba riadenia jazdca atď. Tieto sily môžu ovplyvniť manipulačné vlastnosti Vášho eBicykla. Ak k tomu dôjde, znížte rýchlosť a nasmerujte eBicykel s uvoľneným úchopom do kontrolovaného stavu. Nebrzdte náhle ani netrhajte riadidlami. To by mohlo nestabilný stav iba zhoršiť.

Bezpečnosť brzd

VAROVANIE



Používajte predné a zadné brzdy rovnomerne. Uprednostňovanie jednej brzdy urýchľuje jej opotrebovanie a znižuje účinnosť brzdenia. Prevádzka s nadmerne opotrebovanými brzdami môže viesť k zlyhaniu brzd, čo môže mať za následok smrť alebo vážne zranenie.

Bezpečnosť batérie

VAROVANIE



Toto vozidlo obsahuje nabíjateľnú batériu. Nesprávne zaobchádzanie alebo poškodená batéria môže spôsobiť úraz elektrickým prúdom a/alebo požiar, čo môže mať za následok smrť alebo vážne zranenie.

Nerozoberajte ani nepoužívajte batériu iným spôsobom, ako je určené.

Ak je batéria prasknutá alebo poškodená v dôsledku nárazu, pádu a iných narušení integrity krytu alebo jeho obsahu, nepripájajte ju k nabíjačke.

Batériu neponárajte do kvapalín, ako je voda alebo kyselina.

Držte sa ďalej od ohňa. Nesprávne nabíjanie, náraz alebo vystavovanie ohňu môže poškodiť batériu.

Používajte výhradne lítium - iónovú batériu a nabíjačku určenú výrobcom. Batériu nabíjajte v rozsahu prevádzkovej teploty od 0° až 45° C [32° do 113° F]. Pokiaľ batéria nebola používaná viac ako jeden mesiac, pred použitím ju nabite.

VAROVANIE



Z poškodenej batérie môže vytekať elektrolyt. Kontakt s elektrolytom môže spôsobiť vážne chemické popáleniny alebo slepotu. Ak sa elektrolyt dostane do kontaktu s očami, pokožkou alebo oblečením, opláchnite postihnuté miesto čistou vodou a okamžite vyhľadajte lekársku pomoc.

Jazda v zlom počasí

VAROVANIE



Pri jazde na mokrých vozovkách sa výrazne znižuje účinnosť brzd, čo vedie k predĺženej brzdnéj dráhe. Zanedbanie opatrnosti pri brzdení, zrýchľovaní alebo otáčaní na mokrých vozovkách môže spôsobiť stratu kontroly, čo môže mať za následok smrť alebo vážne zranenie.

Viditeľnosť jazdca

Jazda na bicykli v noci alebo za iných zhoršených podmienok viditeľnosti je nebezpečnejšia ako jazda počas dňa. Cyklista môže byť pre motoristov a chodcov ťažko viditeľný. Ak sa chystáte jazdiť v týchto podmienkach, poraďte sa s kvalifikovaným odborníkom ohľadom vybavenia pre zlepšenie vašej schopnosti vidieť a vašej viditeľnosti. Kvalifikovaných odborníkov nájdete na www.Serial1.com.

VAROVANIE



Komisia pre bezpečnosť spotrebiteľských výrobkov vyžaduje, aby eBicykle boli vybavené prednými, zadnými, pedálovými a bočnými odrazkami. Skontrolujte, či sú odrazky správne namontované. Zlá viditeľnosť jazdcov môže mať za následok smrť alebo vážnu ujmu.

Odrazové sklá eBicyklov sú navrhnuté tak, aby odrážali svetlo z pouličného osvetlenia a svetlá vozidiel a aby ich bolo možné rozpoznať ako pohybujúcich sa cyklistov.

Odrazky a uchytenia pravidelne kontrolujte, aby ste sa uistili, že sú čisté, rovné, neporušené a bezpečne namontované. Vymeňte poškodené odrazové sklá a narovnajte alebo utiahnite všetky, ktoré sú ohnuté alebo uvoľnené.

Pri jazde v podmienkach zhoršenej viditeľnosti dbajte na to, aby ste dodržiavali

všetky pravidlá a predpisy týkajúce sa nočnej jazdy v oblasti, v ktorej sa budete nachádzať a zároveň vykonajte nasledovné opatrenia:

- Používajte oblečenie jasných farieb s reflexnými prvkami, ako je reflexná vesta, reflexné pásky rúk a nôh, reflexné pruhy na prilbe alebo blikajúce svetlá pripevnené k telu a/alebo eBicyklu.
- Skontrolujte, či Vaše oblečenie alebo čokoľvek, čo nesiete na eBicykli neprekryva odrazové sklá alebo osvetlenie Vášho bicykla.

Podmienky použitia

Váš eBicykel je označený na ráme nálepkou, ktorá určuje jeho podmienky použitia. Jazdite iba v podmienkach určených pre Váš typ bicykla.

BASH/MTN eBicykle sú navrhnuté na používanie za **Podmienok 2:** určené na jazdu po cestách a horskom teréne, s nerovnosťami do výšky/hĺbky 15 cm [6 palcov].

VAROVANIE



Serial 1 eBicykle sú navrhnuté tak, aby sa používali za špecifických podmienok. Prevádzka eBicykla mimo špecifických podmienok použitia môže mať za následok haváriu, ktorá by mohla spôsobiť smrť alebo vážne zranenie.

Nepoužívajte Váš eBicykel na jazdu mimo vozovky. Nie je určený na tento typ jazdy.

Nepoužívajte Váš eBicykel na extrémne, kaskadérske alebo súťažné jazdenie. Nie je určený na tento typ jazdy.

Diely a príslušenstvo

Ak sa vyskytla nehoda medzi informáciami v tejto príručke a informáciami poskytnutými výrobcom súčiastok, vždy sa riadte pokynmi výrobcu súčiastok.

BALENIE

Vaše balenie obsahuje nasledovné:

- Príručka k Serial 1 eBicyklu
- Rám eBicykla (zmontovaný)
- Batéria
- Vidlica
- Riadidlá
- Zadné koleso
- Predné koleso



Sedlo/Sedlová rúrka

- BASH/MTN má odpruženú sedlovú rúrku a sedlo, ktoré je potrebné namontovať na bicykel

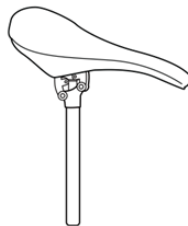

Balenie s drobným príslušenstvom

- Momentový kľúč

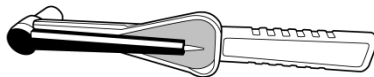

- Multifunkčný kľúč

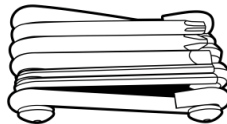

- Kľúče



- Zvonček

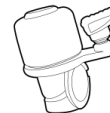

- Pedále

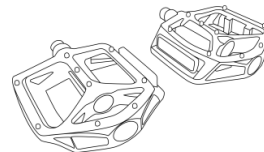

- Nabíjačka batérie a adaptér

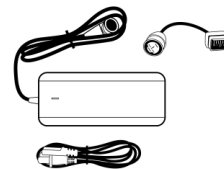

- Odrážky (predné/zadné, do výpletu kolies EU a US)

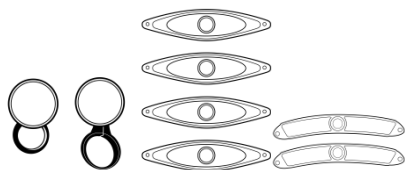

- Bočný stojan

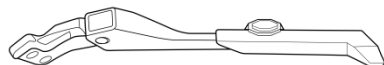

Súvisiace spojovacie materiály

POZNÁMKA

Predchádzajúce obrázky sú iba ilustračné. Poskytnuté skutočné komponenty sa môžu mierne líšiť.

ŠPECIFIKÁCIE

POZNÁMKA

Špecifikácie v tejto publikácii sa nemusia zhodovať so špecifikáciami oficiálnej certifikácie na niektorých trhoch z dôvodu

času tlače publikácií, rozptylu testovacích metód a/alebo rozdielov v eBicykloch. Zákazníci, ktorí hľadajú oficiálne uznané regulačné špecifikácie pre svoj eBicykel, sa môžu obrátiť na certifikačné dokumenty zverejnené na www.Serial1.com.

Serial 1 si vyhradzuje právo kedykoľvek zmeniť špecifikácie, vybavenie alebo návrhy týkajúceho sa tohto produktu bez upozornenia a bez vzniku následkov.

POZNÁMKA

Hladina akustického tlaku v ušiach vodiča je menšia ako 70 dB(A).

Tabuľka 1: Špecifikácia pneumatík

Veľkosť	Odporúčaný tlak v pneumatikách	Maximálny tlak
27,5 x 2,6	28 PSI [1,9 Bar]	58 PSI [4,0 Bar]

/MTN pneumatiky sú vybavené ventilmi Presta.

Tabuľka 2: Váhy eBicyklov

S	M	L	XI
21,9 kg [48,2 lb]	22,2 kg [49,0 lb]	22,6 kg [49,8 lb]	22,9 kg [50,5 lb]

PRÍPRAVA BICYKLA NA JAZDU

Samotná príprava

Budete potrebovať dostatočný priestor na pohyb v okolí balenia. Odporúčame aspoň 2 x 1 m [8 x 4 ft] priestoru.

Do samotného balenia nerezte. V prípade potreby vrátenia tovaru, odporúčame balenie ponechať aspoň po dobu 14 dní.

Neodstraňujte žiaden ochranný materiál z rámu eBicykla, až pokým nebudete hotoví s jeho zostavou.

POZNÁMKA

Môžete postupovať podľa našich videí o príprave a montáži na www.Serial1.com.

Kroky pri rozbaľovaní

1. Odstrihnite a zlikvidujte remienky
2. Nadvihnite vonkajšiu časť balenia a odložte ju nabok

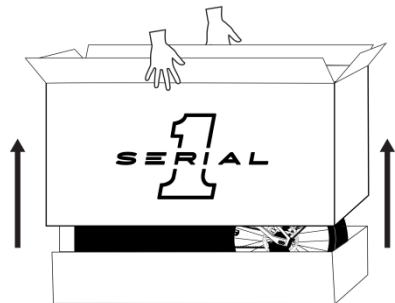

3. Vyberte návod na obsluhu a celý si ho prečítajte
4. Skontrolujte všetky súčasti podľa obsahu v sekcii BALENIE

5. Vyberte penu, sedlo a sedlovú rúrku a zlikvidujte všetky sťahovacie pásky

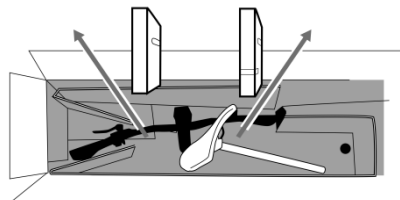

6. Vyberte horný podstavec, balenie s predným kolesom, balenie s drobným príslušenstvom a predné balenie (ak je súčasťou) a odložte ich bokom

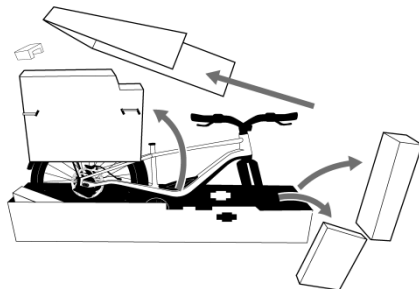

7. Skontrolujte obsah balenia s drobným príslušenstvom podľa sekcii BALENIE

MONTÁŽ

POZNÁMKA

Váš eBicykel sme navrhli tak, aby bol zostavený bezpečne a vysokokvalitne jednotlivcom v pohodlí domova. Ak sa však rozhodnete pre pomoc s procesom montáže, obráťte sa na kvalifikovaný servis alebo nás kontaktujte na www.Serial1.com.

Montážne kroky

1. Vyberte batériu

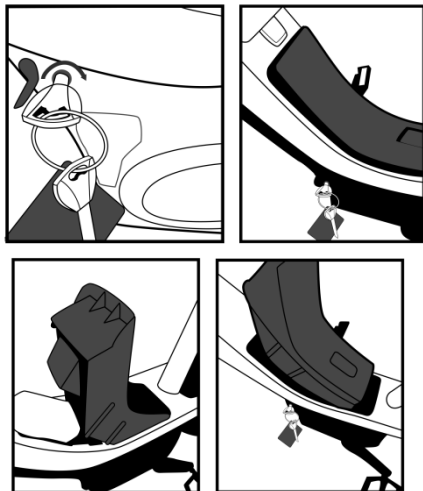

2. Zdvihnite prednú časť bicykla tak, aby ste odstránili podstavec spod prednej nápravy

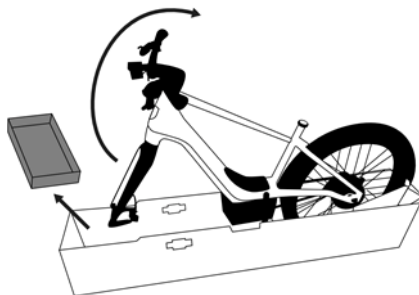
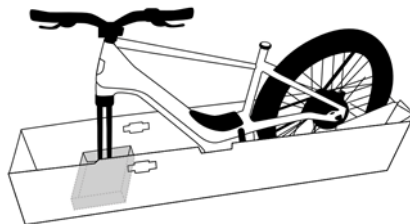

3. Uchopte perforované okraje podnosu a potiahnite ich smerom nadol
- Predná časť balenia sa odstráni úplne, zatiaľ čo zadná časť zostane pripevnená
4. Namontujte podstavec do stredových zárezov spodného balenia a nechajte bicykel vyvýšený na podstavci
- Pokiaľ je podstavec správne namontovaný, čierna šípka na ňom ukazuje smerom k prednému kolesu



5. Namontujte predné koleso

- Odstráňte prednú osku

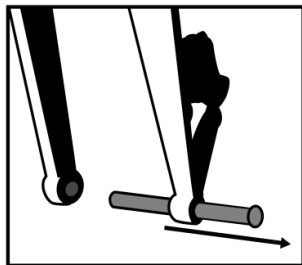

- Odstráňte plastovú rozperu z brzdového kotúča. Vyhnite sa brzdaniu bez namontovaného kolesa

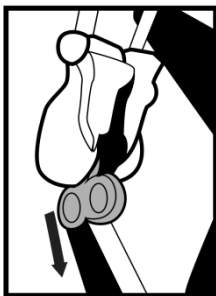

- Ohnite predný okraj spodnej časti podstavca smerom nadol
- Vložte brzdový rotor do kotúča

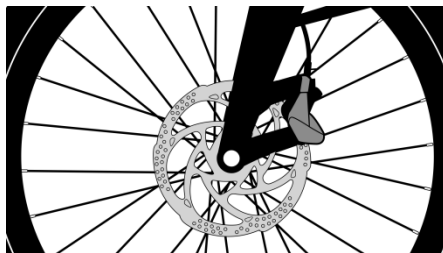

- Zarovnajte a zasunúte osku cez vidlicu a koleso
- Utiiahnite na 11 Nm pomocou momentového kľúča

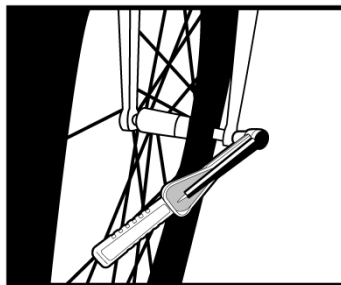

- 6. Odstráňte všetky zostávajúce väzby medzi eBicyklom a obalom
- 7. Zdvihnute bicykel, odstráňte podstavec a vyberte bicykel z balenia

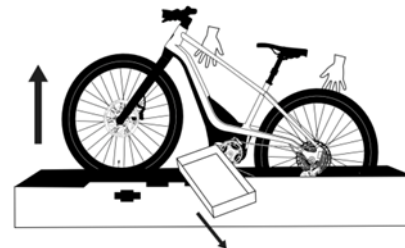

8. Montáž bočného stojana

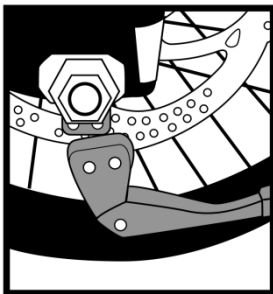

- Uťahnite na 9 Nm pomocou momentového kľúča



9. Montáž pedálov

- Koniec každého pedálu je označený buď "L" alebo "R", vyznačujúč strany bicykla tak, ako ich vidí jazdec keď sedí na bicykli.
- Ľavý pedál má 3 línie na pedálovom hriadeľi. Pravý pedálový hriadeľ je hladký.
- Ľavý pedál je vytočený opačne, alebo ľavotočivý.

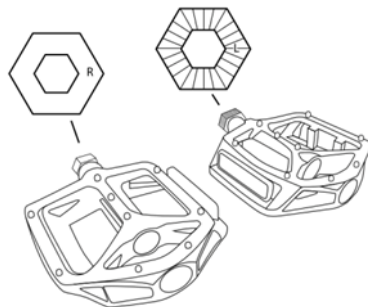

- Uťahnite pomocou multifunkčného kľúča. Dokončite uťahovanie pedálov vhodným pedálovým kľúčom alebo

momentovým kľúčom (nie je dodaný) do 35Nm

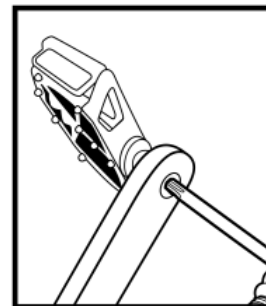

10. Montáž sedadla

- Uvoľnite upínaciu skrutku pomocou multifunkčného kľúča

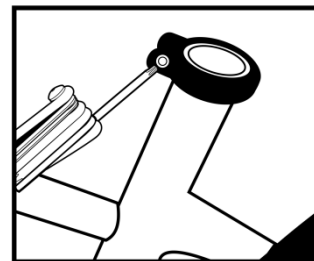

- Zasuňte sedlo do požadovanej výšky (pozrite sekciu NASTAVENIA pre ďalšie kroky)

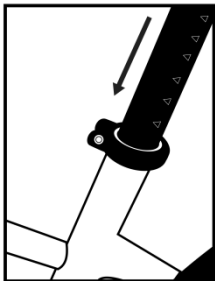

- Uťahnite na 6 Nm pomocou momentového kľúča

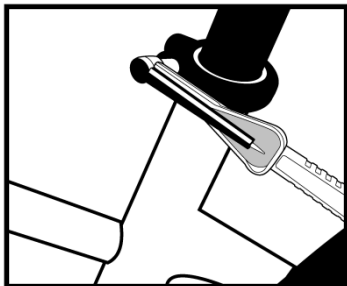

11. Montáž zvončeka

- Demontujte pomocou multifunkčného kľúča

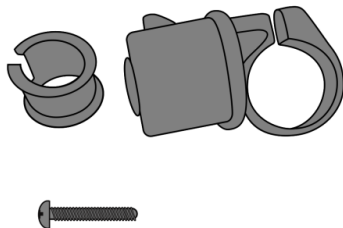

- Upevnite vnútornú objímku okolo riadidiel smerom doprava od pravej brzdovej páčky

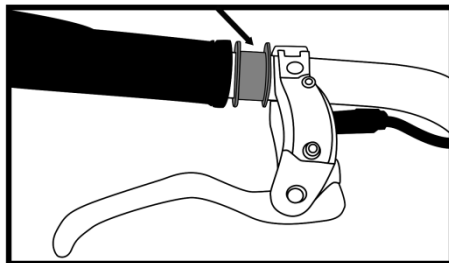

- Zvonček upevnite na vnútornú objímku, skrutku utiahnite pomocou multifunkčného kľúča

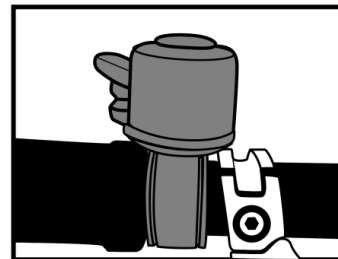

12. Montáž odraziek

- Upevnite prednú odrazku (bielu) na riadidlá vpravo od svetlometu. Uťahnite skrutku pomocou multifunkčného kľúča.

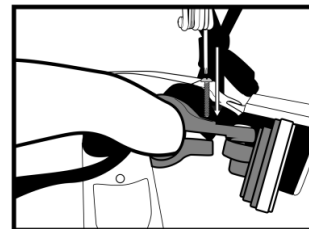

- Omotajte zadnú odrazku (červenú) okolo sedlovej rúrky pod sedlom. Utiahnite skrutku pomocou multifunkčného kľúča.

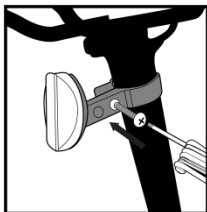

13. Montáž odraziak do výpletu kolies (metóda 1)

- Nasadte kruhový stred odrazky okolo špice úpletu

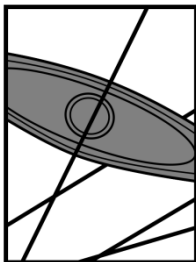

- Zaskrutkujte kruhovú uzamykateľnú maticu do otvoru a utiahnite pomocou multifunkčného kľúča

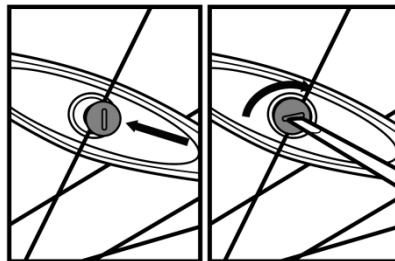

14. Montáž odraziak do výpletu kolies (metóda 2)

- Upevnite plastovú svorku okolo špice úpletu

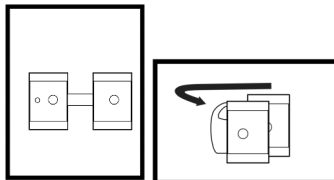

- Upevnite svorku až po koniec odrazky
- Priskrutkujte jednotlivé časti k sebe, utiahnutie pomocou multifunkčného kľúča.

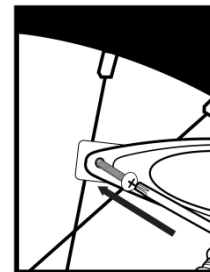

Odporúčané hodnoty ťahovacieho momentu skrutkových spojení

Vždy utiahnite skrutkové spojenia na odporúčané hodnoty ťahovacieho momentu, potrebných k úplnosti eBicykla. V prípade rozporu medzi týmto manuálom a informáciami poskytnutými výrobcom dielov, obráťte sa na spoločnosť Serial 1

alebo na zákaznicky servis výrobcu dielov pre objasnenie.

Tabuľka 3: Hodnoty uťahovacieho momentu

Časť	Veľkosť nástroja	Krútiaci moment	Poznámky
Riadidlá	4 mm ○	6 Nm	Utiahnite spodné dve, potom horné dve skrutky
Hriadeľ riadidiel	4 mm ○	6 Nm	Ak je to potrebné, servis
Svorka sedlovej koľajce	5 mm ○	16 Nm	Ak je to potrebné, servis
Svorka sedla	4 mm ○	6 Nm	Nastavte výšku a potom uťahovací moment
Osky (kolesá)	6 mm ○	11 Nm	Rotor brzdového kotúča zarovnajte medzi brzdové doštičky pred vložением osky

NASTAVENIA

Overte, či má Váš eBicykel správnu veľkosť. Správny rozmer je nevyhnutný pre bezpečnú a príjemnú jazdu.

Výška rámu

Výška rámu je dôležitým prvkom nastavenia eBicykla.

Je to vzdialenosť od zeme smerom k stredu hornej tyče. Pri postoji obkročmo hornej tyče Step-Over bicykla by ste mali mať 2.5 – 5 cm [1 – 2 in] priestor medzi sebou a bicyklom.

Poloha sedla

Aby ste získali zo svojho eBicykla čo najviac výkonu a pohodlia, je dôležité správne nastavenie sedla. Ak poloha sedla nie je pre Vás pohodlná, nastavte sedlo alebo sedlovú rúrku na požadovanú výšku alebo navštívte špecializovaný servis.

Sedlo je možné nastaviť v troch smeroch:

- Nahor a nadol

- Dopredu a dozadu
- Uhol sedla

Nastavte polohu sedla bez toho, aby ste prekročili limity stanovené výškou hornej časti sedlovej trubice, ako aj označenie "minimálne vsunutie" alebo "maximálne vysunutie" na sedlovej rúrke.

1. Keď stojíte vedľa eBicykla, uvoľnite svorku sedla pomocou multifunkčného kľúča a zdvihnite sedlo do výšky bedrovej kosti. Znovu utiahnite svorku sedla momentovým kľúčom na 6 Nm.

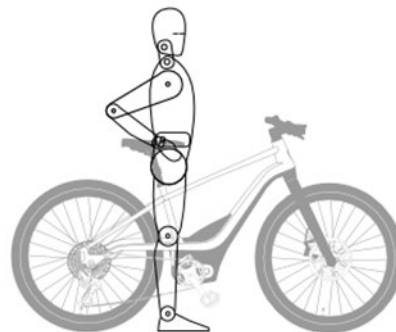

2. Posadte sa na bicykel a otočte pedále / kľukové ramená kolmo k zemi. Vaša noha by mala byť vystretá a koleno úplne rovné. Ak nie je, zostúpte z bicykla a pomaly zvyšujte výšku sedla a opakujte podľa potreby, až kým nedosiahnete požadovanú polohu.

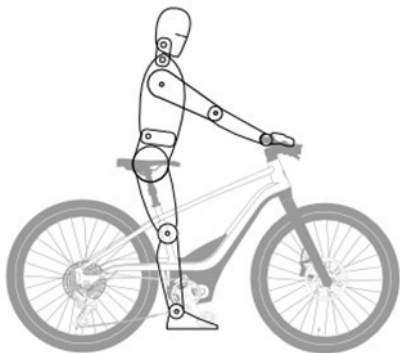

Výška riadidiel

Váš eBicykel je vybavený "bez závitovým" hriadeľom a jeho výška sa nedá nastaviť.

NABÍJANIE BATÉRIE

VAROVANIE



Na nabíjanie batérie používajte iba poskytnutú nabíjačku. Nabíjačka je špeciálne navrhnutá pre tento typ batérie a terminálu. Použitie akejkoľvek inej nabíjačky môže spôsobiť poškodenie batérie a/alebo zranenie používateľa.

Váš eBicykel Vám bude dodaný s nainštalovanou batériou v stave nabitia (SOC) nižšom ako 30%. Odporúča sa, aby ste novú batériu eBicykla nabili úplne po úvodnej montáži a pred každou nasledujúcou jazdou.

Batéria sa môže nabíjať v alebo mimo eBicykla. Svetelný indikátor stavu batérie ukazuje úroveň nabitia batérie počas nabíjania. Odpojte nabíjačku, keď svetelný indikátor ukazuje, že je batéria úplne nabitá.

Batériu po dokončení nabíjacieho cyklu vždy odpojte.

Inštalácia batérie na eBicykli

1. Nájdite nabíjací port na ľavej spodnej strane krytu motora.
2. Otvorte kryt portu nabíjania. Dbajte na to, aby ste kryt nevytrhli ani nevytiahli.

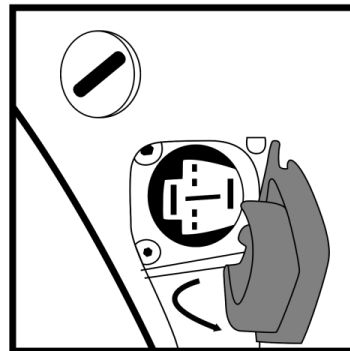

3. Zapojte nabíjačku do elektrickej zásuvky.

4. Skontrolujte, či je zástrčka nabíjačky a nabíjací port bez nečistôt a prachu. Zasuňte zástrčku do nabíjacieho portu.

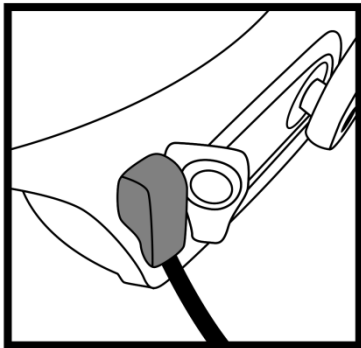

5. LED indikátor na nabíjačke sa po úplnom nabití batérie rozsvieti na zeleno. Po úplnom nabití odpojte nabíjačku z batérie a zásuvky.
6. Uistite sa, že ste bezpečne uzatvorili kryt nabíjačky.

POZNÁMKA

Počas nabíjania batérie nie je možné zapnúť displej na riadidlách.

Odstránenie batérie z eBicykla

1. Vyberte batériu z eBicykla.



2. Batériu umiestnite na suché, dobre vetrané miesto v blízkosti nabíjačky.

3. Pripojte kábel adaptéra batérie k hlavnému káblu nabíjačky.

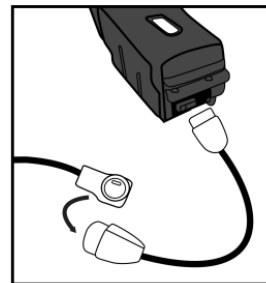

4. Zapojte nabíjačku do elektrickej zásuvky.
5. Kábel adaptéra zasuňte do nabíjacieho portu na batérii.

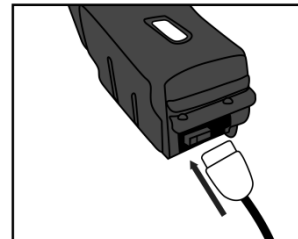

6. LED indikátor na nabíjačke sa po úplnom nabití batérie rozsvieti na zeleno. Po úplnom nabití odpojte nabíjačku z batérie a zásuvky.

USB

Súčasťou balenia BASH/MTN je USB-C napájací adaptér pevne uchytený pod svetlom.

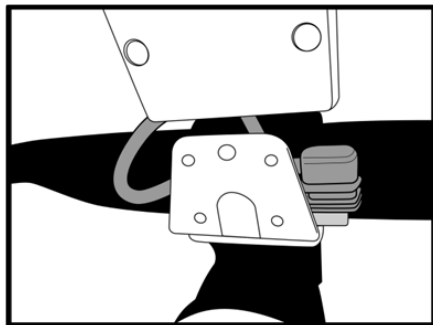

USB prípojka dokáže nabiť také zariadenia ako napríklad mobilný telefón. Maximálny výkon nabíjačky je 10W a je dodávaný internou batériou eBicykla. Pokiaľ nie je batéria zapojená alebo je vybitá, USB

prípojka nebude produkovať žiadnu energiu.

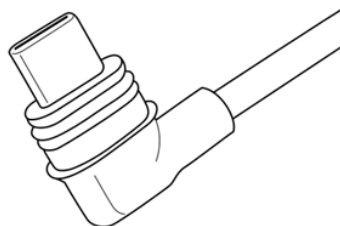

POHON

Hnací motor

Hnací motor je umiestnený v strede eBicykla v blízkosti zostavy pedálov. Elektronický snímač uťahovacieho momentu automaticky rozpozná tlak, ktorý jazdec vyvinie na pedále, a okamžite poskytne primerané množstvo asistencie elektrického motora.

Remeňový pohon

Hnací motor je pripojený k zostave zadného kolesa s hnacím remeňom vystuženým uhlíkovými vláknami (podobne ako hnací remeň motocykla). Hnací remeň poskytuje plynulú, tichú a nenáročnú prevádzku.

Plynulá prevodovka

Váš eBicykel môže byť vybavený elektronicky riadenou plynulou prevodovkou (CVT) na zadnej oske, ktorá poskytuje bezproblémové radenie a prenos energie pri akejkoľvek rýchlosti. Nevyžaduje sa žiadna manipulácia; prevodovka automaticky preradí pri zmenách terénu alebo rýchlosti. Prevodovka je úplne uzavretá bez akýchkoľvek odkrytých komponentov a nevyžaduje si žiadnu údržbu.

DISPLEJ

Každý eBicykel obsahuje displej pripojený k ľavému riadidlu. Displej priamo ovláda eBicykel, pri využívaní komponentov

poháňaných batériou. Nebude fungovať bez napájania z batérie, ale nie je potrebný pri používaní eBicykla ako obyčajného bicykla na pedálový pohon.

Ergonomicky tvarované ovládacie prvky pre ukazovák a palec na všetkých modeloch umožňujú jazdcovi obsluhovať displej bez toho, aby zdvihol ruku z riadidla.

Tlačidlo zapínania/vypínania sa nachádza na zadnej strane displeja. Na zapnutie/vypnutie bicykla, stlačte a podržte tlačidlo zapínania/vypínania aspoň na 1 sekundu.



"Remote" displej



Modely BASH/MTN využívajú Brose "Remote" displej s LED indikátorom. LED indikátor môže zobrazovať zvolený jazdný režim, úroveň nabitia batérie a stav zapnutia/vypnutia predného svetla.

JAZDNÉ REŽIMY

Serial 1 eBicykel má štandardne 4 voliteľné jazdné režimy, asistenta chôdze a režim vypnutia. Aktuálny jazdný režim bude zobrazený na displeji (buď obrazovka alebo LED indikátor).

Ekologický režim



Najlepšie využiteľný je na rovinách a v priaznivých podmienkach, kedy sa vyžaduje iba mierna asistancia bez zbytočného vybíjania batérie.

Cestovný režim



Najlepšie využiteľný, keď túžite po jednotnej, avšak stále miernej úrovni elektrickej asistencie, pre optimálnu kombináciu pomoci a hospodárnosti batérie v zmiešaných podmienkach jazdy.

Športový režim



Najlepšie využiteľný, pokiaľ potrebujete výraznú pomoc v zákrutách alebo cez kopce, alebo ak chcete jazdiť ďalej a rýchlejšie ako by ste sami zvládli.

Režim zosilnenia



Najlepšie využiteľný v strmých kopcoch, počas silného nárazového vetra alebo v akýchkoľvek iných podmienkach, kedy by ste mohli potrebovať neustále zvyšovanie asistencie.

Asistent chôdze



Tlačidlo funkcie "walk-assist" poskytuje nízku úroveň pohybu dopredu, ktorá pomáha ľahko manévrovať s eBicyklom pri rýchlosti chôdze, najmä ak je potrebné tlačiť eBicykel do kopca.

Režim vypnutia



Jazdné režimy je možné prepnúť do polohy Off (vypnuté), ktorá neposkytuje žiadnu ďalšiu asistenciu v pedáloch. Osvetlenie a

displej však budú naďalej aktívne, pokiaľ je batéria nabitá.

OSVETLENIE

Váš eBicykel je vybavený integrovaným osvetlením pre bezpečnosť a pohodlie.

- Prvky LED osvetlenia na prednom ráme ("Signature Light") a zadná koncovka výfuku sa rozsvietia pri každom zapnutí eBicykla.
- Tlačidlo na displeji rozsvieti LED predné svetlo.
- Zadné brzdové svetlo sa rozsvieti automaticky pri spomalení.
- Pokiaľ bude bicykel položený na boku (či už úmyselne alebo nie) počas napájania, zadné svetlá budú blikať ako SOS upozornenie pre okoloidúcich.

BRZDENIE

Predná brzda ovláda brzdu na prednom kolese a je umiestnená na ľavej rukoväti. Ovládajte páku prstami ľavej ruky. Zadná brzdová páka ovláda brzdu na zadnom kolese a je umiestnená na pravej rukoväti. Ovládajte brzdnu páku prstami pravej ruky.

POZNÁMKA

Smer činnosti brzdy môže byť obrátený, pokiaľ vaša krajina vyžaduje odlišnú konfiguráciu (napríklad, Spojené Kráľovstvo).

HMOTNOSTNÉ LIMITY

VÝSTRAHA



Neprekračujte maximálne hmotnostné limity.

Tabuľka 4: Maximálne hmotnostné limity

Jazdec a batožina max. hmotnosť	Celková max. hmotnosť
220 libier [100 kg]	280 libier [128 kg]

ÚDRŽBA A SERVIS

Ak máte otázky týkajúce sa služby alebo otázky, navštívte naše Centrum pomoci na adrese www.Serial1.com, kde získate ďalšiu podporu, alebo sa môžete obrátiť priamo na náš tím podpory.

VAROVANIE



Vždy vyberte batériu z eBicykla pred vykonávaním akejkoľvek údržby alebo servisu.

Pokiaľ nemáte vhodné nástroje, servisné údaje a nie ste kvalifikovaný, servis a

údržbu by mal vykonávať kvalifikovaný technik. Údaje o kvalifikovanom servise môžete nájsť na www.Serial1.com.

VÝSTRAHA



Diely kritické pre Vašu bezpečnosť, vždy nahrádzajte originálnymi náhradnými dielmi. Používanie dielov alebo príslušenstva, ktoré nie je schválené spoločnosťou Serial 1, môže nepriaznivo ovplyvniť výkon, stabilitu alebo manipuláciu s dopravným prostriedkom, čo môže mať za následok smrť alebo vážne zranenie.

POZNÁMKA

Používanie dielov a servisných postupov iných ako schválených spoločnosťou Serial 1, alebo vykonávanie akýchkoľvek úkonov, ktoré sa môžu považovať za "manipuláciu", môže viesť k obmedzeniu záruky.

Pod neoprávnenou manipuláciou sa rozumie "zámerné odstránenie alebo

výmena vnútorných alebo vonkajších častí Vášho eBicykla alebo komponentov spôsobom, ktorý môže zmeniť pôvodný dizajn alebo funkciu.“

Údržba batérie

Batéria je určená len na používanie v kompatibilitu so Serial 1 eBicyklom. Používanie batérie na akýkoľvek iný účel vedie k strate záruky a môže viesť k poškodeniu majetku a ublíženiu na zdraví. Pre batériu Serial 1 eBicykla nie je potrebná žiadna špeciálna údržba.

VÝSTRAHA



S batériou zaobchádzajte opatrne. Batériu nevystavujte pádom ani nárazom. Nesprávne zaobchádzanie s batériou môže viesť k jej vážnemu poškodeniu alebo prehriatiu. V zriedkavých prípadoch by sa mohla batéria pri zlom zaobchádzaní vznietiť. Ak máte podozrenie, že batéria je

poškodená, okamžite kontaktujte spoločnosť Serial 1.

Batérie sú vodotesné pri bežných podmienkach skladovania a jazdy. Nesmú však byť úplne ponorené.

Batériu skladujte v relatívnej vlhkosti menej ako 80 % a pri teplotách v rozmedzí -10°C do 45°C [14°F do 113°F]. Ak bude batéria v pasívnom stave dlhšie ako 3 mesiacov, mala by byť pred uskladnením úplne nabitá a potom opätovane vždy po uplynutí ďalších 3 mesiacov skladovania.

Nepoužívajte batériu, ktorá je poškodená v dôsledku nárazov, pádov alebo iných narušení krytu alebo jeho obsahu.

Údržba hnacieho systému

Uhlíkový hnací remeň na Serial 1 eBicykli vyžaduje iba príležitostné napínanie.

Tabuľka 5: Napnutie hnacích remeňov

Hladký štýl šliapania do pedálov	Drsný štýl šliapania do pedálov
45 až 60 Hz [35 až 45 libier]	60 až 75 Hz [45 až 53 libier]

Mazanie

Použite bežné mazivo na nasledujúce položky:

- Stojan

POZNÁMKA

Dbajte na to, aby sa žiadne mazivo nedostalo na brzdové rotory.

Údržba brzd

Váš Serial 1 eBicykel je vybavený hydraulickými kotúčovými brzdami. Hydraulické brzdy sa sami nastavujú a umožňujú jednoduché používanie a ovládanie.

VAROVANIE



Brzdy sú dôležitým bezpečnostným komponentom. Nesprávne používanie brzd môže nepriaznivo ovplyvniť ich výkon, čo môže mať za následok smrť alebo vážne zranenie.

Ak Vaše hydraulické kotúčové brzdy potrebujú servis (odvzdušnenie, nastavenie brzdového strmeňa alebo výmena brzdových doštičiek..), odporúčame kontaktovať kvalifikovaný servis. Pre viac informácií navštívte www.Serial1.com.

Tabuľka 6: Veľkosť brzd

Ráfiky	Hrúbka rotoru	Priemer rotoru
4	2.3 mm	203 mm

Preprava

Počas prepravy eBicykla vyberte batériu z eBicykla a uložte ju na iné miesto v dopravnom prostriedku.

Vždy rešpektujte miestne pravidlá a predpisy týkajúce sa prepravy eBicykla.

Keďže Li-Ion batérie tejto veľkosti a výkonu sú považované za "nebezpečný tovar, trieda 9", môžu predpisy na niektorých miestach obmedziť prepravu samostatných Li-Ion batérií. Obmedzenia sa vzťahujú na väčšinu leteckých spoločností a niektoré nákladné spoločnosti. Ak máte v úmysle prepraviť alebo cestovať s Vaším eBicyklom (s nainštalovanou batériou), vopred si overte miestne predpisy a pravidlá leteckej spoločnosti alebo iného dopravcu.

VÝSTRAHA



Vezmite na vedomie, že eBicykel je ťažší ako bežný bicykel. Pri preprave na

streche vozidla si skontrolujte maximálnu nosnosť tohto vozidla, ťažného háku a/alebo iného nosiča eBicykla. Podrobnosti nájdete v príručkách výrobcu vozidla.

Čistenie

Vonkajšie povrchy eBicykla utrite vlhkou handričkou.

VÝSTRAHA



Na čistenie eBicykla nepoužívajte tlakový čistič. Použitie tlakového čističa môže viesť k poškodeniu zariadenia.

Servis svetidiel

Všetky svetidlá sú uzatvorené bez prístupu k jednotlivým žiarovkám. Pri údržbe žiarovky je potrebné vymeniť celé svetidlo.

Pravidelné servisné intervaly

Servis sa musí vykonávať v stanovených intervaloch, aby bola prevádzka a výkon vášho eBicykla v špičkovom stave.

POZNÁMKA

Údržbu vykonávajte častejšie ako je odporúčané: v zhoršených jazdných podmienkach, ako sú extrémne teploty, prašné prostredie, nerovná vozovka, dlhé skladovanie, krátke jazdy alebo hustá premávka.

Dbajte na kontrolu napnutia špíc každých 10 hodín alebo po jazde na nerovných cestách.

Údržba eBicykla musí byť vykonávaná v pravidelných intervaloch.

VÝSTRAHA



Rovnako ako u všetkých mechanických súčastí vystavených namáhaniu, časom dochádza k opotrebovaniu. Ak bola

prekročená konštrukčná životnosť dielu, môže dôjsť k jeho zlyhaniu, čo môže spôsobiť zranenie alebo poškodenie. Pravidelný servis môže pomôcť identifikovať potenciálne problémy.

Nasledujúca tabuľka predstavuje minimálne odporúčané servisné intervaly.

Tabuľka 7: Minimálne servisné intervaly

Odporúčaná servisná služba (opakuje sa v každom intervale)	Každá jazda	1 Mes.	6 Mes.	12 Mes.
	1,6 km [0 km]	250 mi [400 km]	1500 mi [2400 km]	3000 mi [4800 km]
Skontrolujte tlak a dezén pneumatiky, ráfiky kolies, či nie sú poškodené	X	X	X	X
Úplné nabitie batérie batbatérie	X	X	X	X
Kontrola funkčnosti brzd	X	X	X	X
Kontrola funkčnosti svetiel a odraziak	X	X	X	X
Kontrola funkčnosti zvončeka	X	X	X	X
Kontrola riadidiel a otočenia vidlice/predného kolesa	X	X	X	X

Odporúčaná servisná služba (opakuje sa v každom intervale)	Každá jazda	1 Mes.	6 Mes.	12 Mes.
	1,6 km [0 km]	250 mi [400 km]	1500 mi [2400 km]	3000 mi [4800 km]
Skontrolujte opotrebovanie a zarovnanie brzdových doštičiek a kotúčov		X	X	X
Kontrola špic na kolesách		X	X	X
Skontrolujte uťahovací moment svorky riadidiel		X	X	X
Skontrolujte uťahovací moment matice nápravy		X	X	X
Kontrola a mazanie stojana a pedálov		X	X	X
Cestná skúška na overenie funkcií systému		X	X	X

Odporúčaná servisná služba (opakuje sa v každom intervale)	Každá jazda	1 Mes.	6 Mes.	12 Mes.
	1,6 km [0 km]	250 mi [400 km]	1500 mi [2400 km]	3000 mi [4800 km]
Skontrolujte, či na ráme nie sú praskliny, zlomy, škrabance, nepodarené zvary		X	X	X
Skontrolujte zarovnanie ozubeného kolesa a napnutie remeňa			X	X
Kontrola brzd, či nie sú uvoľnené, odreté, alebo poškodené				X
Skontrolujte kolesá a utiahnutie špic				X
Skontrolujte a nastavte všetky hodnoty uťahovacieho momentu skrutiek bicykla				X

ZÁRUKA A VRÁTENIE

Naše najaktuálnejšie zásady záruky a vrátenia sú zverejnené na našich webových stránkach www.Serial1.com. Odporúčame každému zákazníkovi, aby si na tomto mieste zaregistroval záruku.

VYHLÁSENIE O ZHODE

Naše Serial 1 eBicykle a všetky jazykové preklady našej používateľskej príručky vyhovujú a spĺňajú požiadavky nasledovných štandardov. Tento zoznam nie je kompletný:

- EN 15194:2017
- EN ISO 4210-2
- Machinery Directive 2006/42/EC
- CFR 1512

Naše najaktuálnejšie Vyhlásenia o zhode sú na našej stránke www.Serial1.com.

INFORMÁCIE O OCHRANNEJ ZNÁMKE SERIAL 1

BASH/MTN a Serial 1 patria medzi ochranné známky Serial 1 Cycle Company.

PATENTY

Na výrobky Serial 1 sa vzťahuje jeden alebo viac amerických a medzinárodných patentov alebo nevybavených patentových prihlášok.

AUTORSKÉ PRÁVA

VŠETKY PRÁVA VYHRADENÉ.

©2022 Serial 1 Cycle Compsnx

3451 N Triumph Blvd
Suite 100
Lehi, UT 84043
Spojené štáty americké

ÚROVEŇ REVÍZIE

Verzia 1

Anglická verzia tohto tlačeneho návodu na obsluhu je verzia " Original Instruction " a naposledy bola revidovaná 3. Februára 2022 (2022-02-03).

POZNÁMKY



S22900002 (EU)